



BATIDORA DE VASO – MANUAL DE INSTRUCCIONES
STAND BLENDER - INSTRUCTION MANUAL
MIXEUR UNIVERSEL - MANUEL D'INSTRUCTIONS
BATEDEIRA ELÉCTRICA - MANUAL DE INSTRUÇÕES



BV 6575

Sonifer, S.A.
Avenida de Santiago, 86
30007 Murcia
España
E-mail: sonifer@sonifer.es
MADE IN P.R.C.

Lea atentamente este manual antes de utilizar este aparato y guárdelo para futuras consultas. Sólo así podrá obtener los mejores resultados y la máxima seguridad de uso.

Read this manual carefully before running this appliance and save it for reference in order to obtain the best results and ensure safe use.

Veillez lire attentivement ce manuel avant d'utiliser cet appareil et conservez-le pour toute consultation future. C'est la seule façon d'obtenir les meilleurs résultats et une sécurité optimale d'utilisation.

Leia este manual cuidadosamente antes de utilizar este aparelho e guarde-o para consulta futura. Só assim, poderá obter os melhores resultados e a máxima segurança na utilização.

MEDIDAS DE SEGURIDAD.

Lea todas las instrucciones antes de utilizar la batidora.

Cuando se utiliza cualquier tipo de aparato eléctrico se deben seguir unas precauciones de seguridad básicas, que incluyen las siguientes:

1. Este aparato pueden utilizarlo niños con edad de 8 años y superior y personas con capacidades físicas, sensoriales o mentales reducidas o falta de experiencia y conocimiento, si se les ha dado la supervisión o formación apropiadas respecto al uso del aparato de una manera segura y comprenden los peligros que implica. Los niños no deben jugar con el aparato. La limpieza y el mantenimiento a realizar por el usuario no deben realizarlo los niños sin supervisión.
2. Se deberá supervisar a los niños para asegurarse de que no juegan con este aparato.
3. Mantenga el aparato y su cable fuera del alcance de los niños menores de 8 años.

4. PRECAUCIÓN: Para la seguridad de sus niños no deje material de embalaje (bolsas de plástico, cartón, polietileno etc.) a su alcance.
5. Si el cable de alimentación está dañado, debe ser sustituido por el fabricante, el servicio técnico o cualquier otro profesional cualificado.
6. No desconecte nunca tirando del cable.
7. No lo ponga en funcionamiento si el cable o el enchufe están dañados o si observa que el aparato no funciona correctamente.
8. No manipule el aparato con las manos mojadas.
9. No sumergir el aparato en agua o cualquier otro líquido.
10. Antes de su limpieza observe que el aparato está desconectado.
11. El aparato debe instalarse de acuerdo con la reglamentación nacional para instalaciones eléctricas.
12. Este aparato es sólo para uso doméstico.
13. En caso de necesitar una copia del manual de instrucciones, puede solicitarla por correo electrónico a través de sonifer@sonifer.es.

IMPORTANTES:

- El aparato tiene riesgo de heridas en caso de uso indebido. Se debe tener cuidado cuando se manejan las cuchillas cortantes, cuando el vaso se vacía y durante la limpieza.
- Desconectar siempre de la alimentación si se deja desatendida y antes del montaje, desmontaje o de la limpieza.
- Utilice siempre la batidora sobre una superficie nivelada y estable.
- No introduzca utensilios como cuchillos o tenedores en el interior de la jarra mientras el aparato está en funcionamiento.
- El uso de accesorios no suministrados por el fabricante puede originar accidentes.
- No monte o desmonte la jarra de la batidora mientras el aparato está en marcha.
- Desconecte el aparato antes de cambiar los accesorios o partes que puedan moverse durante el funcionamiento de la batidora
- No abra la tapa de la batidora hasta que se haya parado el motor por completo.

CONOZCA SU BATIDORA

1. Vaso medidor
2. Tapa
3. Vaso
4. Junta de silicona
5. Base de la cuchilla
6. Selector de velocidad
7. Cuerpo de la batidora

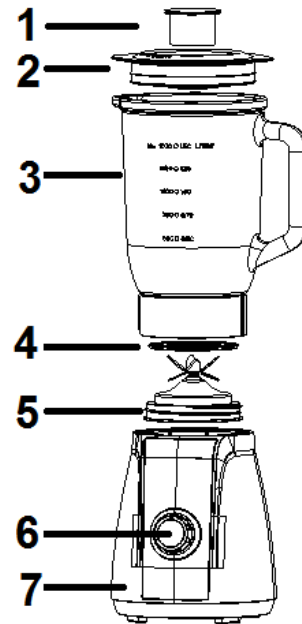

CÓMO USAR

Antes del primer uso

1. Antes del primer uso, desembale el aparato y coloque todas las partes en una superficie lisa.
2. El vaso (incluyendo el vaso medidor, la tapa, la junta de silicona y la base de la cuchilla) ya ha sido ensamblado. Desmóntelo para lavar todas las piezas, excepto el cuerpo del motor. Para más información acerca del lavado, consulte la sección "Cuidado y Limpieza".
3. Una vez se han limpiado y secado por completo todas las partes, vuelva a montarlas.
 - 3.1 Dele la vuelta a la jarra en una superficie nivelada sujetándola por el asa. Coloque la junta de silicona y la base de la cuchilla en la base del vaso y asegúrela girando en el sentido contrario a las agujas del reloj (fig. 3).
 - 3.2 Vuelva a colocar el vaso en su posición correcta. Encaje la segunda junta de silicona en la base de la tapa y colóquela en la jarra. Coloque el vaso medidor en la jarra ajustándolo en el hueco. (Fig 4)
 - 3.3 Por último coloque la jarra en el cuerpo de la batidora alineando las marcas a tal efecto con la base del vaso (Fig 5)

ATENCIÓN: El vaso y su base ahora están asegurados. No los fuerce girándolos contra el cuerpo de la batidora.

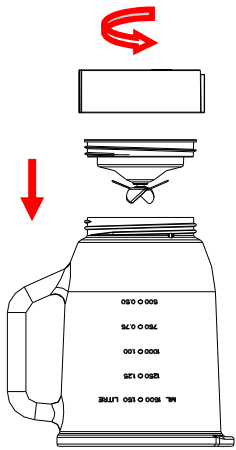

Fig.3

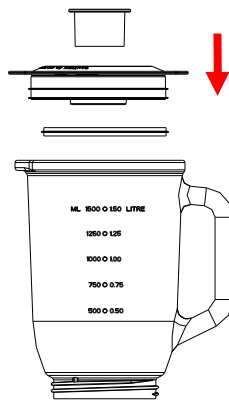

Fig.4

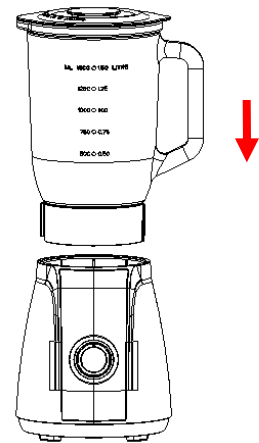

Fig.5

Cómo usar su batidora

1. Pele o parta la fruta o verdura y hágala trozos pequeños.
2. Inserte la comida en el vaso (Fig 6). Normalmente, hace falta añadir algo de agua purificada para facilitar el proceso de batido. La proporción de comida y agua es 2:3. Importante: el contenido del vaso nunca debe exceder el nivel máximo indicado en el mismo. NOTA: Nunca utilice líquidos en ebullición ni haga que la batidora funcione vacía.
3. Coloque la tapa de la jarra y asegúrese de que el vaso medidor también está en su lugar.
4. Enchufe el aparato a la luz.
5. Gire el selector de velocidad hasta la posición adecuada para realizar el trabajo.
6. Cuando desee batir algún contenido que sea especialmente delicado o si desea hacerlo a máxima velocidad, seleccione la velocidad P y manténgala durante unos segundos. Una vez lo suelte, el selector volverá a posición O automáticamente. Repita la operación hasta que obtenga la consistencia que busca.
7. Si quiere añadir ingredientes mientras la batidora está trabajando, quite el vaso medidor e insértelos por el agujero (Fig 7)
8. Cuando pique hielo o comida, sujete firmemente la tapa con una mano.
9. Una vez el contenido alcance la consistencia deseada, coloque el selector en la posición O.

NOTA: 1) En cada uso, el trabajo continuado de la batidora no puede exceder los 3 minutos. Una vez alcanzado, deje descansar la batidora durante 10 minutos y deje que se enfríe a temperatura ambiente hasta comenzar el siguiente ciclo.

2) Si desea detener la batidora mientras está trabajando, gire el selector a la posición O en cualquier momento.

Consejos importantes

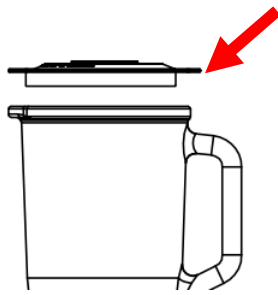

Inserte la comida en la jarra antes de conectar la batidora.

Fig.6

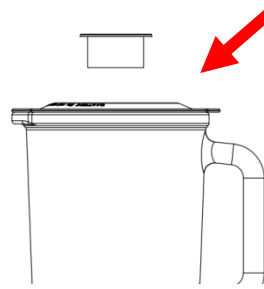

Mientras la batidora está trabajando, inserte la comida por el agujero superior

Fig.7

- Para una mejor circulación de los alimentos a batir, añada algo de líquido primero.
- Algunos de los trabajos que no pueden ser llevados a cabo de manera eficiente con una batidora son: batir claras de huevo, montar crema, hacer puré de patatas, moler carne, mezclar masa o extraer el zumo de frutas.
- Los siguientes ítems no deben ser colocados en la batidora, ya que pueden causar daños a la misma: huesos, piezas grandes y sólidas, comida congelada o comida dura como nabos.
- Para picar hielo, añada hasta 6 cubitos. Si necesita picar más hielo, añádale cubito a cubito a través de la tapa.

CUIDADO Y LIMPIEZA

Este aparato no contiene piezas reparables por el usuario. Póngase en contacto con personal cualificado en caso de cualquier rotura.

1. Antes de proceder a la limpieza, desenchufe el aparato de la corriente.
2. Limpie inmediatamente después del uso para que le resulte más sencillo. No deje que la comida se seque en el vaso, ya que así su limpieza será mucho más complicada.
3. Vierta un poco de agua con jabón caliente en el vaso y gire el selector a la posición P durante unos segundos. Después, vacíe el vaso.
4. Desmonte todas las piezas. Separe el vaso del cuerpo de la unidad. Para desmontar la base de la cuchilla, gire al sentido contrario a las agujas del reloj y quite la junta de silicona (fig 8).

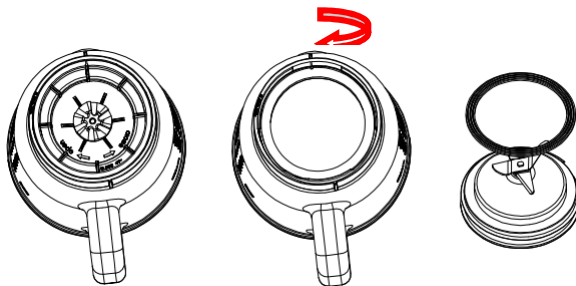

Fig.8

5. Enjuague el vaso medidor, la tapa, las juntas de silicona, el vaso y la cuchilla a mano o en un lavavajillas y séquelos. Son componentes que pueden introducirse en el lavavajillas, pero la temperatura no puede exceder los 65°C.
6. Cepille la cuchilla y límpiela con agua tibia y jabón, luego enjuague bien debajo del grifo. No toque las cuchillas afiladas, manéjelas con cuidado. No sumerja el conjunto de cuchillas en agua. Dejar secar al revés lejos de los niños.
7. Limpie la unidad del motor con un paño húmedo y seque bien. Elimine los puntos difíciles frotando con un limpiador no abrasivo. Si se derraman líquidos en la unidad del motor; primero desenchufe el aparato, luego limpie con un paño húmedo y seque completamente.

ATENCIÓN

- 1) No inmersa el cuerpo de la batidora en líquidos para evitar el riesgo de descargas eléctricas.
- 2) No use estropajos ásperos o limpiadores en partes o acabado.



Eliminación del electrodoméstico viejo.

En base a la Norma europea 2002/96/CE de Residuos de aparatos Eléctricos y Electrónicos (RAEE), los electrodomésticos viejos no pueden ser arrojados en los contenedores municipales habituales; tienen que ser recogidos selectivamente para optimizar la recuperación y reciclado de los componentes y materiales que los constituyen, y reducir el impacto en la salud humana y el medioambiente. El símbolo del cubo de basura tachado se marca sobre todos los productos para recordar al consumidor la obligación de separarlos para la recogida selectiva. El consumidor debe contactar con la autoridad local o con el vendedor para informarse en relación a la correcta eliminación de su electrodoméstico viejo.

DECLARACIÓN DE CONFORMIDAD:

Este dispositivo cumple con los requisitos de la Directriz de Baja Tensión 2014/35/EU y los requisitos de la directriz de Compatibilidad Electromagnética 2014/30/EU.

BASIC SAFEGUARDS. READ ALL INSTRUCTIONS BEFORE USE.

When using electrical appliances, basic safety precautions should always be followed, including the following:

1. This appliance can be used by children aged from 8 years and above and persons with reduced physical, sensory or mental capabilities or lack of experience and knowledge if they have been given supervision or instruction concerning use of the appliance in a safe way and understand the hazards involved. Children must never play with the appliance. Cleaning and user maintenance must never be carried out by children without supervision.
2. Children should be supervised to ensure that they do not play with the appliance.
3. Keep the appliance and the cable cord out of the reach of children less than 8 years old.
4. **WARNING:** In order to ensure your children's safety, please keep all packaging (plastic bags, boxes, polystyrene etc.) out of their reach.

5. If the supply cord is damaged it must be repaired by the Authorized Service Agent.
6. Never pull on the cord when unplugging.
7. Do not use the unit with a damaged cord or plug, or if it is not working properly.
8. Do not handle the appliance with wet hands.
9. Never immerse the appliance in water or any other liquid.
10. Make sure the appliance has been unplugged before cleaning.
11. This appliance must be installed following the national regulations for electrical installations.
12. This appliance is for household use only.
13. In case that you need a copy of the instruction manual, you can ask for it writing an email to sonifer@sonifer.es.

IMPORTANT SAFEGURADS:

- The appliance is at risk for injury in the event of misuse. Care should be taken when handling the cutting blades when the glass is empty and during cleaning.

- Always disconnect the power if left unattended and before assembling, disassembling or cleaning.
- Always use the blender on a flat, level work surface.
- Never insert metal utensils, such as knives or forks, into the inside of the jug while the appliance is operating.
- The use of accessories not supplied by the manufacturer may cause accidents.
- Never try to fit or remove the jug on the blender while the appliance is still running.
- Unplug the appliance before attempting to change any accessory or accessing any part of the liquidizer that might move during operation.
- Do not open the lid on the blender until the motor has stopped.

KNOW YOUR BLENDER

1. Measuring cup
2. Lid
3. Jar
4. Silicon ring
5. Blade assembly
6. Speed knob
7. Main unit

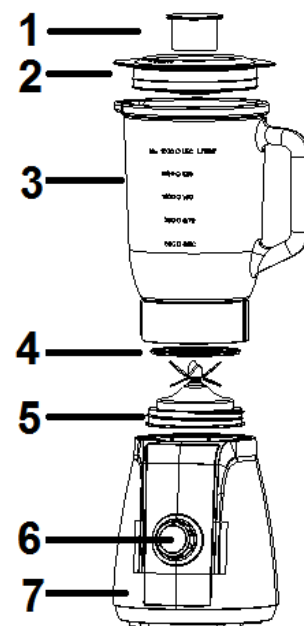

HOW TO USE

Before initial use

1. Before first use, unpack the appliance and place all parts on a horizontal surface.
2. The jar assembly (including the measure cup, lid, seal ring 1, jar unit, seal ring 2, and blade assembly) has already been assembled into the motor unit. Disassemble to wash all detachable parts except the motor unit. Refer to the latter chapter CARE AND CLEANING.
3. Once all pieces have been cleaned and dry thoroughly, reassemble.
 - 3.1 Invert the jar unit onto a level surface, holding the jar handle, put the the seal ring 2 and blade assembly onto the jar base bottom and secure the blade assembly by turning it anti-clockwise until tight (See Fig.3)
 - 3.2 Reposition the jar assembly with its opening upwards. Wrap the seal ring 1 around the lid bottom and put the lid onto the jar assembly. Place the measure cup exactly into the lid by fitting the small projection on the both sides of the cup into the slots of the lid and turning the cup clockwise until tight. (See Fig.4)
 - 3.3 Finally, place the assembled jar onto the motor unit by aligning the strip on the assembled jar bottom. (See Fig.5)

CAUTION: Jar and jar base is now secure. Do not try to twist the jar and jar base onto motor unit

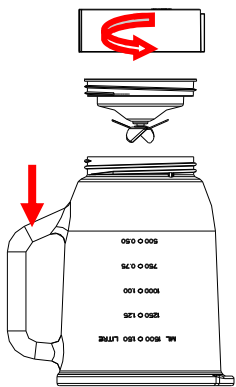

Fig.3

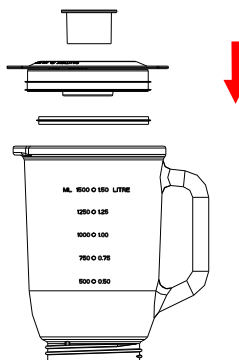

Fig.4

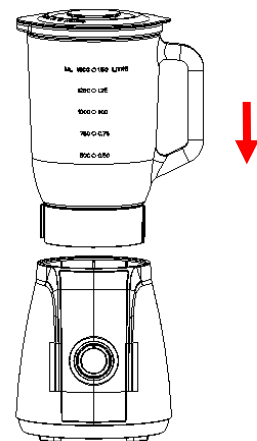

Fig.5

How to use

1. Peeled or cored the fruit or vegetables and then cut it into small dices.
2. Place the food to be blended into the jar (See Fig.6) . Usually, certain amount of purified water has to be added to facilitate the smooth running of appliance. The proportion of the food and water is 2:3.The amount of mixture should not exceed the max level as indicated on the jar.

Note: never use boiling liquids or run the appliance empty.

3. Put the lid on the jar. Be sure the measuring cup is in place.
4. Plug the power cord into a standard wall outlet.

5. Turn the speed knob to the appropriate speed setting for your task.
6. For quick or delicate blending tasks, turn the speed knob to P position and hold for a few seconds and then release, the knob will reset to O position automatically. Operate several times until the consistence you want is obtained
7. If you want to add ingredients while the blender is working, remove the measuring cup and place through the lid opening. (See Fig.7)
8. When crushing ice or hard food, keep one hand firmly on the lid.
9. When the consistence you desire is obtained, turn the knob to O position.

Note: 1) For each use, the consecutive operation time should not exceed 3 minutes. At least 10 minutes rest time must be maintained between two continuous cycles, let the unit cool to room temperature before performing next operation cycle.

2) If you want to stop the machine during operation, turn the knob to O position anytime.

Important operating tips



Before blending, add food to be blended into the jar.

Fig.6

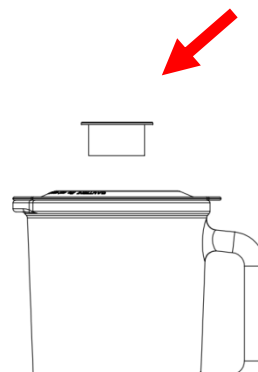

During blending, add the ingredient through the lid opening.

Fig.7

·For best circulation of food that are to be blended with some liquid, pour the liquid into the jar first, then add solids.

·Some of the tasks that cannot be performed efficiently with a blender are: beating egg whites, whipping cream, mashing potatoes, grinding meat, mixing dough, extracting juice from fruit and vegetable

·The following items should never be placed in the unit as they may cause damage: bones, large pieces of solid, frozen food, or tough foods such as turnips.

·To crush ice, add up to 6 ice cubes. If more ice is needed, remove the cup and add cubes one by one through the lid opening.

3) Do not run the appliance for more than 3 minutes per time, and only wait until the unit is cooled to room temperature before performing next operation cycles.

CARE AND CLEANING

This product contains no user serviceable parts. Refer service to qualified service personnel.

1. Before cleaning, unplug the blender.

2. Always wash immediately after use for easier cleaning. Don't let food dry on the jar assembly as this will make cleaning difficult.
3. Pour a little warm soapy water into the jar and turn the knob to P position for a few seconds. And then empty the jar.
4. Dismantle all detachable parts. Lift the jar assembly off the motor unit, To detach the blade assembly by turning it clockwise from the jar base bottom , and remove the seal ring 2 and blade assembly (see fig.8). In addition, detach the jar cover seal ring 1 from the jar cover

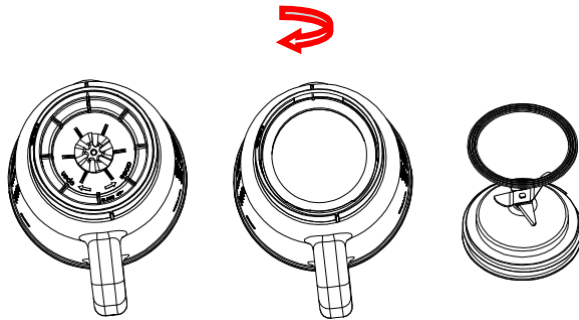

Fig.8

5. Rinse the measure cup, lid, seal ring 1, jar unit, seal ring 2 and blade assembly by hands or in a dishwasher and then dry. They are dishwasher safe components, but the temperature setting shall not exceed 65°C.
6. Brush the blade clean using warm soapy water, then rinse thoroughly under the tap. Don't touch the sharp blades, handle carefully. Don't immerse the blade assembly in water. Leave to dry upside down away from children.
7. Wipe the motor unit with a damp cloth and dry thoroughly. Remove the stubborn spots by rubbing with non-abrasive cleaner. If liquids spill into the motor unit; first unplug the unit, then wipe with a damp cloth and dry thoroughly.

CAUTION

- 1) Do not immerse the motor unit in liquid to prevent the risk of electric shock.
- 2) Do not use rough scouring pads or cleansers on parts or finish.



Disposal of old electrical appliances.

The European directive 2002/96/EC on Waste Electrical and Electronic Equipment (WEEE), requires that old household electrical appliances must not be disposed of in the normal unsorted municipal waste stream. Old appliances must be collected separately in order to optimize the recovery and recycling of the materials they contain, and reduce the impact on human health and the environment. The crossed out "wheeled bin" symbol on the product reminds you of your obligation, that when you dispose of the appliance, it must be separately collected. Consumers should contact their local authority or retailer for information concerning the correct disposal of their old appliance.

DECLARATION OF CONFORMITY:

This device complies with the requirements of the Low Voltage Directive 2014/35/EU and the requirements of the EMC directive 2014/30/EU.

MESURES DE SÉCURITÉ IMPORTANTES

Veillez lire ces instructions avant toute utilisation.

Vous devez toujours respecter les consignes de sécurité lorsque vous utilisez des appareils électriques, telles que les suivantes :

1. Cet appareil peut être utilisé par des enfants 8 ans ou plus et des personnes présentant un handicap physique, sensoriel, mental ou moteur voire ne disposant pas des connaissances et de l'expérience nécessaires en cas de surveillance ou d'instructions sur l'usage de cet appareil en toute sécurité et de compréhension des risques impliqués. Les enfants ne doivent pas jouer avec l'appareil. Le nettoyage et la maintenance ne doivent pas être effectués par des enfants sans surveillance.
2. Les enfants doivent être surveillés afin de s'assurer qu'ils ne jouent pas avec cet appareil.
3. Gardez l'appareil et le câble à la portée des enfants de moins de 8 ans.
4. **ATTENTION:** Par mesure de sécurité vis-à-vis des enfants, ne laissez pas les emballages (sac en plastique, carton, polystyrène) à leur portée.

5. Si le cordon d'alimentation est endommagé, adressez-vous à un service technique agréé.
6. Ne débranchez jamais en tirant du cordon.
7. Ne jamais le faire fonctionner si le cordon ou la fiche sont abîmés ou si vous remarquez que l'appareil ne fonctionne pas correctement.
8. Ne pas manipuler l'appareil, les mains mouillées.
9. Ne jamais placer l'appareil près de l'eau ou autre liquide.
10. Avant de nettoyer l'appareil, vérifiez s'il est bien débranché.
11. L'appareil doit être installé suivant les normes nationales pour les installations électriques.
12. Cet appareil est seulement apte pour une utilisation domestique.
13. En cas où vous avez besoin d'une copie du manuel d'instructions, vous pouvez le demander à l'adresse e-mail sonifer@sonifer.es.

IMPORTANT

- L'appareil est à risque de blessure en cas de mauvaise utilisation. Des précautions doivent être prises lors de la manipulation des lames de coupe quand le verre est vide et pendant le nettoyage.

- Toujours débrancher l'alimentation s'il est laissé sans surveillance et avant le montage, le démontage ou le nettoyage.
- Le bol mixeur doit être utilisé sur une surface lisse et stable.
- Ne pas introduire d'ustensiles : couteaux ou fourchettes dans le bol en fonctionnement.
- L'utilisation d'accessoires non fournis par le fabricant peut entraîner des accidents.
- Ne pas monter ni démonter le bol du mixer quand celui-ci est en cours de fonctionnement.
- Déconnecter l'appareil avant de remplacer les accessoires ou avant d'accéder aux parties susceptibles de tourner durant le fonctionnement.
- Ne pas ouvrir le couvercle du mixer avant l'arrêt du moteur.

DESCRIPTION DE VOTRE MIXEUR

Ce produit comporte les caractéristiques suivantes : il possède 2 vitesses incluant une fonction «P» pour un fonctionnement continu et contrôlé.

1. Couvercle
2. Bol
3. Corps
4. Bouton de réglage de la vitesse
5. Bouchon de remplissage

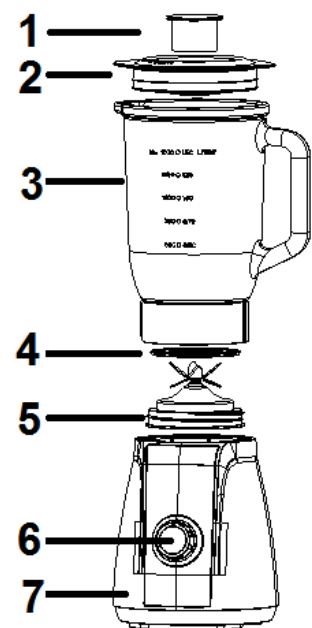

UTILISATION DE VOTRE MIXEUR

Nettoyez toutes les pièces sauf le socle à l'eau chaude et savonneuse lorsque vous sortez le mixeur de l'emballage. Séchez minutieusement. Ne mettez pas l'appareil dans le lave-vaisselle. Essuyez le socle du mixeur à l'aide d'un chiffon humide ou d'une éponge. Ne l'immergez pas dans l'eau. Manipulez toujours les lames avec précautions car elles sont très aiguisées.

MODE D'EMPLOI

Avant la première utilisation

1. Sortez l'appareil de son emballage avant la première utilisation et posez toutes les pièces sur une surface horizontale.
2. L'assemblage du bol (comprenant le verre mesureur, le couvercle, le joint 1, le bol, le joint 2 et l'assemblage de la lame) est déjà installé sur le bloc moteur. Démontez toutes les pièces détachables sauf le bloc moteur pour les laver. Lisez le chapitre ENTRETIEN ET NETTOYAGE de cette notice.
3. Remontez l'appareil lorsque les pièces sont correctement nettoyées et séchées.
 - 3.1 Retournez le bloc du bol sur une surface plane en le tenant par la poignée, placez le joint 2 et l'assemblage de la lame sur la base inférieure du bol et serrez correctement l'assemblage de la lame en le tournant dans le sens inverse des aiguilles d'une montre (voir Fig.3)
 - 3.2 Remettez l'assemblage du bol à l'endroit. Enroulez le joint 1 autour de la partie inférieure du couvercle et placez ce dernier sur l'assemblage du bol. Placez le verre mesureur correctement sur le couvercle en fixant les petites projections des deux côtés du verre dans les fentes du couvercle et tournez dans le sens des aiguilles d'une montre jusqu'à ce qu'il soit bien serré. (voir Fig.4)
 - 3.3 Placez enfin l'assemblage du bol sur le bloc moteur en alignant la bande sur la partie inférieure de l'assemblage du bol. (voir Fig.5)

ATTENTION : Le bol et la base du bol sont désormais correctement placés. Ne tournez pas le bol et la base du bol sur le bloc moteur.

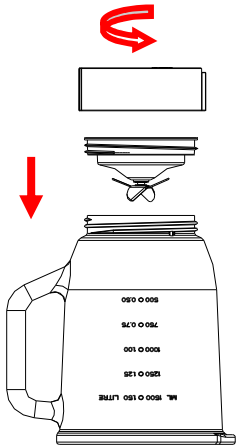

Fig.3

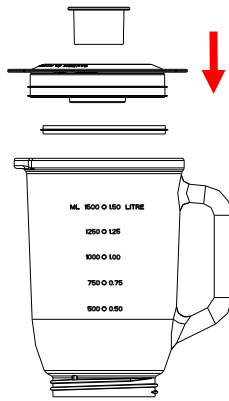

Fig.4

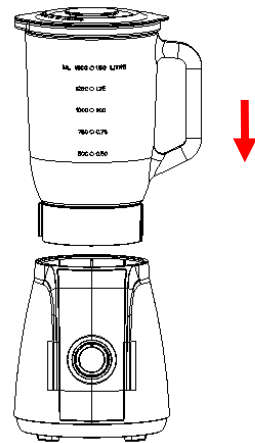

Fig.5

Mode d'emploi

1. Pelez ou dénoyautez les fruits ou les légumes et coupez-les ensuite en petits dés.
2. Introduisez les aliments à mixer dans le bol (voir Fig.6). Il faut généralement ajouter une certaine quantité d'eau potable pour aider l'appareil à mixer. La proportion d'aliment et d'eau est de 2:3. La quantité à mixer ne doit pas dépasser le niveau maximum indiqué sur le bol.
Note : n'utilisez jamais de liquide brûlant et ne faites jamais fonctionner l'appareil s'il est vide.

3. Posez le couvercle sur le bol. Vérifiez que le verre mesureur est correctement placé.
4. Branchez le câble d'alimentation à une prise électrique.
5. Tournez le bouton de vitesse à une vitesse adéquate pour votre tâche.
6. Pour des mixages rapides ou délicats, tournez le bouton de vitesse en position P et maintenez pendant plusieurs secondes, avant de relâcher, le bouton retourne automatiquement en position O. Répétez plusieurs fois jusqu'à obtenir la consistance souhaitée.
7. Si vous souhaitez ajouter des ingrédients pendant que le mixeur fonctionne, retirez le verre mesureur et introduisez les aliments par l'ouverture du couvercle. (voir Fig.7)
8. Maintenez fermement le couvercle à l'aide de la main si vous pilez de la glace ou des aliments durs.
9. Tournez le bouton en position O lorsque vous obtenez la consistance souhaitée.

Note : 1) Vous ne devez jamais faire fonctionner l'appareil en continu pendant plus de trois minutes. Veuillez laisser une pause d'au moins 10 minutes entre deux cycles continus. Laissez l'appareil refroidir à température ambiante avant de recommencer à mixer.

- 2) Tournez le bouton en position O à tout moment si vous souhaitez arrêter l'appareil lorsqu'il fonctionne.

Astuces importantes



Fig.6

Introduisez les ingrédients à mixer dans le bol avant de mixer.

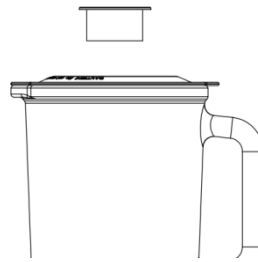

Fig.7

Introduisez les ingrédients par l'ouverture du couvercle lorsque vous mixez.

Introduisez le liquide dans le bol, puis les aliments solides, pour une meilleure circulation des aliments à mixer.

Voici les tâches susceptibles de ne pas être réalisées efficacement avec un mixeur : battre des blancs d'œuf, fouetter de la crème, écraser des pommes de terre, moudre des aliments, mixer de la pâte, pressez des fruits ou des légumes.

Les objets suivants ne doivent jamais être introduits dans l'appareil, étant donné qu'ils peuvent l'endommager : os, grands morceaux d'aliments solides, aliments congelés ou durs comme les navets par exemple.

N'introduisez pas plus de 6 glaçons pour piler de la glace. Retirez le verre et ajoutez les glaçons un par un par l'ouverture du couvercle si vous souhaitez obtenir plus de glace.

3) Ne laissez jamais l'appareil fonctionner pendant plus de 3 minutes en continu et attendez qu'il ait refroidi à température ambiante avant de le réutiliser.

ENTRETIEN ET NETTOYAGE

Ce produit ne contient aucune pièce que l'utilisateur puisse remplacer lui-même. Veuillez contacter le service agréé en cas de besoin.

1. Débranchez l'appareil avant de le nettoyer.
2. Nettoyez immédiatement après chaque usage pour un meilleur nettoyage. Ne laissez jamais les aliments sécher dans l'assemblage du bol, cela rend le nettoyage difficile.
3. Versez un peu d'eau chaude savonneuse dans le bol et tournez le bouton en position P pendant plusieurs secondes. Videz ensuite le bol.
4. Démontez chaque pièce détachable. Retirez l'assemblage du bol du bloc moteur. Retirez l'assemblage de la lame en le tournant dans le sens des aiguilles d'une montre depuis la partie inférieure de la base du bol et retirez le joint 2 et l'assemblage de la lame (voir fig.8). Retirez également le joint 1 du couvercle du bol.

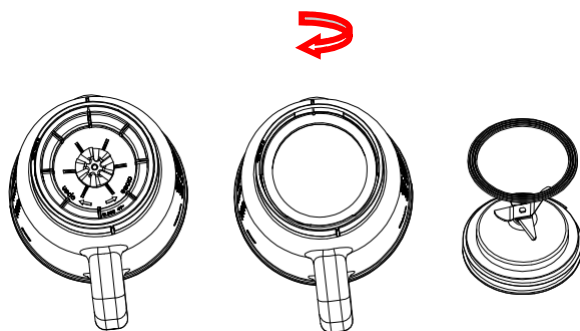

Fig.8

5. Rincez le verre mesureur, le couvercle, le joint 1, le bloc du bol, le joint 2 et l'assemblage de la lame à la main ou passez-les au lave-vaisselle et séchez-les. Les composants peuvent passer au lave-vaisselle, mais la température ne doit pas dépasser 65°C.
6. Brossez la lame pour la nettoyer avec de l'eau chaude savonneuse et rincez soigneusement sous le robinet. Ne touchez pas les lames aiguisées, manipulez soigneusement. N'immergez jamais l'assemblage des lames dans l'eau. Posez-le à l'envers pour laisser sécher et maintenez hors de portée des enfants.
7. Essuyez le bloc moteur à l'aide d'un chiffon humide et séchez soigneusement. Retirez les taches résistantes en frottant avec un produit nettoyant non abrasif. Débranchez l'appareil si du liquide entre dans le bloc moteur et essuyez à l'aide d'un chiffon humide puis séchez correctement.

ATTENTION

- 1) N'immergez jamais le bloc moteur dans du liquide afin d'éviter tout risque de décharge électrique.
- 2) N'utilisez jamais de tampons à récurer rugueux ni de nettoyants sur les pièces ou les finitions.



Enlèvement des appareils ménagers usagés.

La directive européenne 2002/96/EC sur les Déchets des Equipements Electriques et Electroniques (DEEE), exige que les appareils ménagers usagés ne soient pas jetés dans le flux normal des déchets municipaux. Les appareils usagés doivent être collectés séparément afin d'optimiser le taux de récupération et le recyclage des matériaux qui les composent, et réduire l'impact sur la santé humaine et l'environnement. Le symbole de la poubelle barrée est apposée sur tous les produits pour rappeler les obligations de collecte séparée. Les consommateurs devront contacter les autorités locales ou leur revendeur concernant la démarche à suivre pour l'enlèvement de leur vieil appareil.

DÉCLARATION DE CONFORMITÉ:

Cet appareil est conforme aux exigences de la Directive Basse Tension 2014/35/EU et aux exigences de la directive CEM 2014/30/EU.

PRECAUÇÕES DE SEGURANÇA IMPORTANTES

Leia todas as instruções antes de utilizar o aparelho.

Quando utilizar electrodomésticos, deve seguir sempre as seguintes precauções de segurança básicas:

1. Este aparelho pode ser usado por crianças maiores de 8 anos e por pessoas com capacidades físicas, sensoriais ou mentais reduzidas ou com falta de experiência e conhecimento, sempre que lhes seja dada a supervisão apropriada ou instruções para a utilização do aparelho de forma segura e de modo a que compreendam os perigos inerentes. Não deixe que crianças brinquem com o aparelho. Não permita a limpeza e manutenção do aparelho pelo utilizador a crianças sem vigilância.
2. As crianças deverão ser supervisionadas, para se assegurar de que não brincam com a unidade.
3. Mantenha o aparelho e o seu cabo fora do alcance de crianças menores de 8 anos.
4. **PRECAUÇÃO:** Para a segurança dos seus filhos, não deixe partes da embalagem (sacos plásticos, papelão, esferovite, etc.) ao alcance dos mesmos.

5. Se o cabo de ligação estiver danificado recorra a um serviço técnico autorizado.
6. Nunca desligue o aparelho puxando pelo cabo.
7. Não ponha em funcionamento se o cabo ou a ficha estiverem estragados ou se observa que o aparelho não funciona correctamente.
8. Não utilize o aparelho com as mãos molhadas.
9. Não mergulhe o aparelho em água nem em nenhum outro líquido.
10. Antes de efectuar a sua limpeza comprove que o aparelho está desligado.
11. O aparelho deve ser instalado de acordo com a regulamentação nacional para instalações eléctricas.
12. Este aparelho destina-se apenas a uso doméstico.
13. No caso em que você precisa de uma cópia do manual de instruções, você pode perguntar para ele por a escrita um e-mail para sonifer@sonifer.es.

IMPORTANTE:

- O aparelho está em risco de lesões em caso de uso indevido. Cuidados devem ser tomados ao manusear as lâminas de corte quando o jarro está vazio e durante a limpeza.

- Sempre desconecte a alimentação, se deixados sozinhos e antes de montar, desmontar ou de limpeza.
- Utilize sempre a batedeira sobre uma superfície nivelada e estável.
- Enquanto o aparelho estiver em funcionamento não introduza utensílios como facas ou garfos no interior do jarro.
- O uso de acessórios não fornecidos pelo fabricante poderá causar acidentes.
- Não monte nem desmonte o jarro da batedeira enquanto o aparelho estiver em funcionamento.
- Desconecte o aparelho antes de mudar os acessórios ou aceder a partes que se possam mover durante o funcionamento da liquidificadora.
- Não abra a tampa da batedeira até que o motor tenha parado.

DESCRIÇÃO DA CENTRIFUGADORA

O produto é composto pelas seguintes peças:

1. Tampa
2. Jarro de plástico
3. Corpo
4. Botão do controlo de velocidades
5. Tampa do tubo de enchimento

UTILIZAÇÃO

Antes da primeira utilização

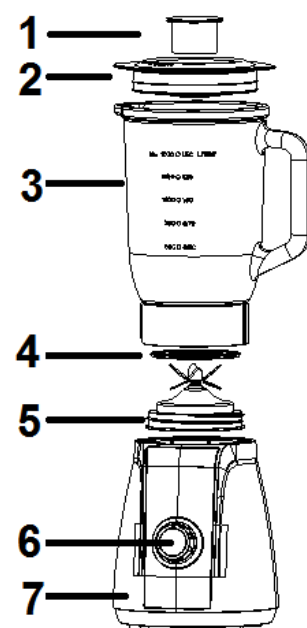

1. Antes da primeira utilização, desembale o eletrodoméstico e coloque todas as peças numa superfície horizontal.
2. O conjunto do jarro (incluindo o copo medidor, tampa, anel de vedação 1, unidade do jarro, anel de vedação 2 e conjunto das lâminas) foi previamente montado na unidade do motor. Desmonte para lavar todas as peças destacáveis exceto a unidade do motor. Consulte o capítulo CUIDADOS E LIMPEZA.
3. Volte a montar o eletrodoméstico depois de todas as peças terem sido limpas e estarem devidamente secas.
 - 3.1 Inverta a unidade do jarro sobre uma superfície nivelada, segurando a pega do jarro. Coloque então o anel de vedação 2 e o conjunto das lâminas sobre o fundo da base do jarro e fixe o conjunto das lâminas rodando-o no sentido antihorário até estar bem apertado (Ver Fig. 3).
 - 3.2 Reposicione o conjunto do jarro com a sua abertura virada para cima. Enrole o anel de vedação 1 em torno do fundo da tampa e coloque a tampa no conjunto do jarro. Coloque o copo medidor exatamente sobre a tampa; para tal, encaixe a pequena saliência em ambos os lados do copo nas ranhuras da tampa e rode no sentido horário até estar devidamente apertado (Ver Fig. 4).
 - 3.3 Por último, coloque o jarro montado sobre a unidade do motor alinhando a tira no fundo do jarro montado (Ver Fig. 5).

ATENÇÃO: O jarro e a sua respetiva base estão agora devidamente fixos. Não tente torcer o jarro e a base do jarro na unidade do motor.

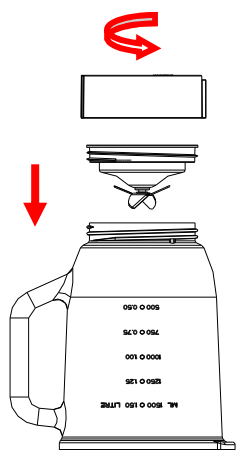

Fig.3

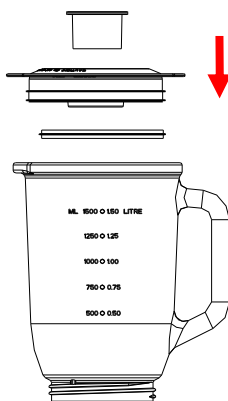

Fig.4

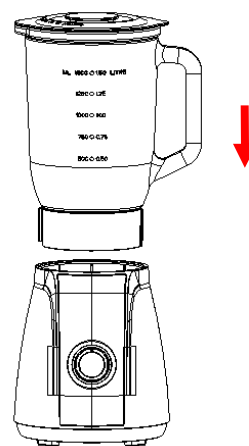

Fig.5

Como utilizar

1. Retire a casca ou o núcleo da fruta ou vegetais e, em seguida, corte em pequenos cubos.
2. Coloque o alimento a liquidificar no jarro (Ver Fig. 6). Normalmente, é necessário adicionar uma determinada quantidade de água purificada para facilitar o funcionamento suave do eletrodoméstico. A proporção do alimento e água e de 2:3. O montante da mistura não deve exceder o nível máximo

conforme indicado no jarro.

Nota: nunca utilize líquidos a ferver ou opere o eletrodoméstico vazio.

3. Coloque a tampa no jarro. Certifique-se de que o copo medidor está na sua devida posição.
4. Ligue o fio de alimentação a uma tomada elétrica padrão.
5. Rode o botão de velocidade para a posição apropriada para a tarefa.
6. No caso de tarefas de liquidificação rápida ou delicada, rode o botão de velocidade para a posição P e mantenha durante alguns segundos e liberte depois. O botão é repostado automaticamente na posição O. Opere várias vezes até obter a consistência pretendida.
7. Se quiser adicionar ingredientes enquanto a liquidificadora está em funcionamento, remova o copo medidor e introduza o alimento através da abertura da tampa (Ver Fig. 7).
8. Segure a tampa firmemente com uma mão enquanto estiver a esmagar gelo ou alimentos duros.
9. Rode o botão para a posição O quando obtiver a consistência pretendida.

Nota: 1) O tempo de operação consecutivo de cada utilização não deve exceder 3 minutos. Deve manter um período de repouso mínimo de 10 minutos entre dois ciclos contínuos. Permita que a unidade arrefeça até à temperatura ambiente antes de realizar o próximo ciclo operacional.

2) Rode o botão para a posição O a qualquer altura se quiser desligar o eletrodoméstico durante a sua operação.

dicas operacionais importantes



Antes de liquidificar, coloque o alimento no jarro.

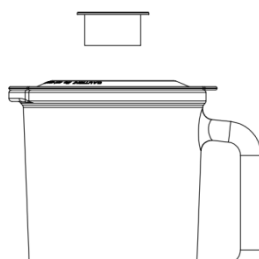

Durante a liquidificação, adicione o alimento através da abertura da tampa.

Fig.6

Fig.7

- Primeiro, despeje o líquido e adicione depois os sólidos para assegurar a melhor circulação dos alimentos a liquidificar com algum líquido.
- Algumas das tarefas que não podem ser efetuadas de maneira eficiente com uma liquidificadora são: bater claras de ovos, chantilly, esmagar batatas para puré, picar carne, mistura massas, extrair sumo de frutas e vegetais.
- Os seguintes itens nunca devem ser colocados no eletrodoméstico visto que podem provocar danos: ossos, bocados grandes de alimentos sólidos congelados ou alimentos duros, como nabos.

· Para esmagar gelo, adicione até 6 cubos de gelo. Se for necessário mais gelo, remova o copo e adicione os cubos individualmente através da abertura da tampa.

3) Não opere o eletrodoméstico durante um período superior a 3 minutos de cada vez, e aguarde até ter arrefecido até à temperatura ambiente antes de realizar os próximos ciclos operacionais.

CUIDADOS E LIMPEZA

Este produto não contém quaisquer peças passíveis de manutenção por parte do utilizador. Qualquer tarefa de assistência deve ser realizada por técnicos qualificados.

1. Retire a ficha da liquidificadora da tomada antes de a limpar.
2. Lave sempre o eletrodoméstico imediatamente após a utilização para uma limpeza mais fácil. Não permita que os alimentos sequem no conjunto do jarro visto que isso dificultará a limpeza.
3. Despeje um pouco de água morna com detergente no jarro e rode o botão para a posição P durante alguns segundos. Esvazie depois o jarro.
4. Desmonte todas as peças destacáveis. Retire o conjunto do jarro da unidade do motor. Rode o conjunto das lâminas no sentido horário do fundo da base do jarro para o desencaixar; remova o anel de vedação 2 e o conjunto das lâminas (Ver Fig. 8). Além disso, desencaixe o anel de vedação 1 da tampa do jarro.

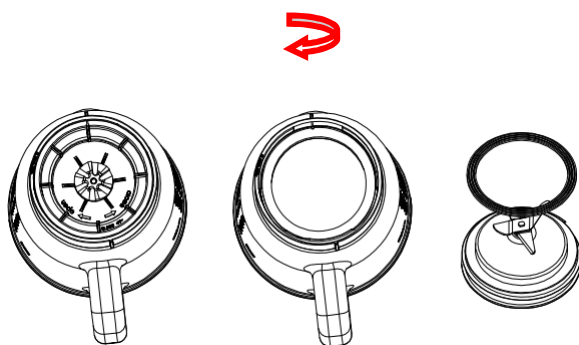

Fig.8

5. Lave o copo medidor, a tampa, o anel de vedação 1, a unidade do jarro, o anel de vedação 2 e o conjunto das lâminas à mão ou na máquina de lavar louça e deixe secar. Estes componentes podem ser lavados na máquina de lavar louça mas a temperatura da água não deve ser superior a 65 °C.
6. Utilizando água morna e detergente, escove as lâminas para limpar; em seguida, enxague cuidadosamente debaixo de água corrente. Manuseie as lâminas afiadas com cuidado. Não submerja o conjunto das lâminas em água. Deixe a secar virado ao contrário e afastado das crianças.
7. Limpe a unidade do motor com um pano húmido e seque cuidadosamente. Remova quaisquer manchas resistentes esfregando com um agente de limpeza não abrasivo. Se caírem líquidos sobre a unidade do motor, deve primeiro desligar o eletrodoméstico da alimentação e, em seguida, limpar com um pano húmido e deixar secar cuidadosamente.

ATENÇÃO

- 1) Não submerja a unidade do motor em líquidos para prevenir o risco de choque elétrico.
- 2) Não use esfregões ou agentes de limpeza agressivos nas peças ou no acabamento.



Recolha dos eletrodomésticos.

A diretiva Europeia 2002/96/CE referente à gestão de resíduos de aparelhos elétricos e eletrônicos (RAEE), prevê que os eletrodomésticos não devem ser escoados no fluxo normal dos resíduos sólidos urbanos. Os aparelhos desatualizados devem ser recolhidos separadamente para otimizar a taxa de recuperação e reciclagem dos materiais que os compõem e impedir potenciais danos para a saúde humana e para o ambiente. O símbolo constituído por um contendor de lixo barrado com uma cruz deve ser colocado em todos os produtos por forma a recordar a obrigatoriedade de recolha separada. Os consumidores devem contactar as autoridades locais ou os pontos de venda para solicitar informação referente ao local apropriado onde devem depositar os eletrodomésticos velhos.

DECLARAÇÃO DE CONFORMIDADE:

Este dispositivo está em conformidade com as exigências da Directiva de Baixa Tensão 2014/35/EU e os requisitos da directiva EMC 2014/30/EU.