

# Horno microondas

## Instrucciones para el usuario y guía de cocción

Debe tener en cuenta que la garantía de Samsung NO cubre las llamadas al servicio técnico para pedir información sobre el funcionamiento del producto, corregir una instalación inadecuada o trabajos normales de limpieza o de mantenimiento.

**Planet  
First** **100 %  
Recycled Paper**

**Este manual está impreso en papel 100 % reciclado.**

MG23F301T\*\*  
MG23F302T\*\*

imagine las posibilidades

Gracias por adquirir este producto Samsung.  
Para recibir un servicio más completo, registre su  
producto en

[www.samsung.com/register](http://www.samsung.com/register)

**SAMSUNG**

## USO DE ESTE MANUAL DE INSTRUCCIONES

Acaba de adquirir un horno microondas SAMSUNG. El manual de instrucciones contiene importante información sobre la cocción con el horno microondas:

- Precauciones de seguridad
- Accesorios adecuados y utensilios de cocina
- Consejos de cocina útiles
- Consejos de cocina

## DESCRIPCIÓN DE LOS SÍMBOLOS E ICONOS



### ADVERTENCIA

Prácticas de riesgo o no seguras que pueden provocar **graves lesiones personales o la muerte.**



### PRECAUCIÓN

Prácticas de riesgo o no seguras que pueden provocar **lesiones personales leves o daños a la propiedad.**



Advertencia: riesgo de incendio



Advertencia: superficie caliente



Advertencia: electricidad



Advertencia: material explosivo



NO intentar.



NO tocar.



NO desmontar.



Seguir las indicaciones explícitamente.



Desenchufar el cable de alimentación de la toma de la pared.



Comprobar que el aparato está conectado a tierra para impedir descargas eléctricas.



Llamar al centro de servicio para obtener ayuda.



Notas



Importante

## INSTRUCCIONES IMPORTANTES DE SEGURIDAD

### LÉALAS ATENTAMENTE Y GUÁRDELAS PARA FUTURAS CONSULTAS.

Asegúrese de que estas precauciones se tengan siempre en cuenta.

**Antes de utilizar el horno compruebe que se siguen las instrucciones siguientes.**

#### **⚠ ADVERTENCIA (sólo función microondas)**

- ADVERTENCIA:** Si la puerta o los cierres de ésta están dañados no se debe usar el horno hasta que no lo haya reparado una persona competente.
- ADVERTENCIA:** Es arriesgado que otra persona que no sea la adecuada realice la reparación, ya que ésta entraña la retirada de una cubierta que protege contra la exposición a la energía de las microondas.
- ADVERTENCIA:** Los líquidos y otros alimentos no deben calentarse en recipientes cerrados, ya que tienen tendencia a explotar.
- Este aparato es sólo para uso doméstico.

- ★ **ADVERTENCIA:** Deje que los niños utilicen el horno sin supervisión sólo cuando les haya dado las instrucciones correctas para que puedan utilizar el horno de manera segura y sepan el peligro que entraña hacer mal uso de él.
- ★ **ADVERTENCIA:** Este aparato lo pueden utilizar niños mayores de 8 años y personas con las capacidades físicas, sensoriales o mentales reducidas, o faltas de experiencia y conocimiento, siempre que hayan recibido instrucciones sobre el uso seguro del aparato y comprendan los riesgos que conlleva. Los niños no deben jugar con el aparato. Los niños no deben hacer la limpieza y el mantenimiento a menos que sean mayores de 8 años y estén vigilados.
- ★ Utilice sólo utensilios que sean aptos para el microondas.
- ★ Cuando caliente alimentos en recipientes de papel o plástico, vigile el horno ya que existe un riesgo de incendio.

- ★ Este horno microondas está diseñado para calentar alimentos y bebidas. No deseque alimentos ni seque ni caliente objetos, como almohadillas térmicas, zapatillas, esponjas, paños de cocina húmedos o similares ya que hay riesgo de lesión o de incendio.
- ☞ Si nota humo, apague o desenchufe el aparato y mantenga la puerta cerrada para sofocar las llamas.
- ★ **ADVERTENCIA:** El calentamiento de bebidas con el microondas puede provocar ebulliciones eruptivas con retraso. Por lo tanto, tenga cuidado al manejar el recipiente.
- ★ **ADVERTENCIA:** El contenido de los biberones y de los tarros de papilla debe agitarse o removerse y comprobar su temperatura antes de dárselo al niño para evitar que se quemé.
- ☒ No caliente en el microondas huevos con cáscara o cocidos, ya que podrían explotar aun después de finalizar el tiempo de calentamiento.
- ★ Limpie el horno con regularidad y retire cualquier resto de comida.
- ☞ Si no mantiene el horno limpio puede que se dañe la superficie, lo que podría restar efectividad a la vida del aparato y provocar riesgos innecesarios.

- El electrodoméstico no está preparado para instalarlo en vehículos, caravanas o similares.
- Este electrodoméstico no está pensado para que lo usen personas (incluidos los niños) con las capacidades físicas, sensoriales o mentales reducidas, o faltas de experiencia y conocimientos, a menos que sean supervisadas o que hayan recibido instrucciones sobre el uso del electrodoméstico por parte de una persona responsable de su seguridad.
- No deje que los niños jueguen con el electrodoméstico.
- Si el cable de alimentación está deteriorado, a fin de evitar incidentes deberá sustituirlo el fabricante, un técnico de servicio autorizado o una persona igualmente cualificada.
- ADVERTENCIA:** Los líquidos y otros alimentos no deben calentarse en recipientes cerrados, ya que tienen tendencia a explotar.
- No debe limpiar el aparato con un chorro de agua.
- El horno debe estar colocado en la posición correcta y a una altura que permita el fácil acceso a su interior y a los controles.

- Antes de utilizar el horno por primera vez, debe hacerlo funcionar con agua durante 10 minutos.
- Si el horno genera ruidos extraños, olor a quemado o humo, desconéctelo inmediatamente y llame al centro de servicio técnico más cercano.
- El horno microondas debe colocarse de modo que el enchufe sea accesible.
- Este horno microondas es para usar sólo sobre una encimera, no se puede instalar en el interior de un armario.

### **⚠ ADVERTENCIA (sólo función horno) - Opcional**

- ADVERTENCIA:** Cuando el horno está funcionando en el modo de combinación, los niños sólo lo deben utilizar bajo la vigilancia de los adultos ya que las temperaturas que se generan son altas.
- El aparato se calienta durante su uso. Evite tocar los elementos calefactores del interior del horno.
- ADVERTENCIA:** Las partes accesibles pueden calentarse durante el uso. No deje que los niños se acerquen.



- ☒ No utilice un limpiador con vaporizador.
- ☒ **ADVERTENCIA:** Cuando vaya a reemplazar la lámpara, desenchufe el aparato de la corriente eléctrica para evitar cualquier riesgo de descarga eléctrica.
- ★ **ADVERTENCIA:** El aparato y las partes accesibles se calientan durante el uso. Evite tocar los elementos calefactores. Los niños menores de 8 años deben permanecer alejados del horno a menos que estén vigilados continuamente.
- ★ Este aparato lo pueden utilizar niños mayores de 8 años y personas con las capacidades físicas, sensoriales o mentales reducidas, o faltas de experiencia y conocimiento, siempre que hayan recibido instrucciones sobre el uso seguro del aparato y comprendan los riesgos que conlleva. Los niños no deben jugar con el aparato. Los niños no deben hacer la limpieza y el mantenimiento sin vigilancia.
- ☒ No use limpiadores abrasivos ni útiles metálicos afilados para limpiar la puerta de cristal del horno, ya que pueden rayar la superficie y producirse rotura del cristal.

- ☒ La temperatura de las superficies accesibles puede ser elevada cuando el aparato está en funcionamiento.
- ☒ La puerta y la superficie exterior pueden calentarse cuando el aparato está en funcionamiento.
- ☒ Mantenga el aparato y el cable fuera del alcance de los niños menores de 8 años.
- ☒ Los aparatos no están preparados para funcionar con un temporizador externo ni con un sistema de mando a distancia separado.

Este producto es un equipo ISM del grupo 2 de Clase B. La definición del grupo 2 incluye todos los equipos ISM en los que intencionadamente se genera energía de radio-frecuencia que se utiliza en forma de radiación electromagnética para el tratamiento del material, así como equipos EDM y de soldadura por arco. Los equipos de la Clase B son apropiados para su uso en establecimientos domésticos y en establecimientos conectados directamente a una red de suministro de energía de bajo voltaje en edificios de uso doméstico.

## INSTALACIÓN DEL HORNO MICROONDAS

Coloque el horno en una superficie plana y nivelada a una altura mínima de 85 cm del suelo. La superficie debe poseer la firmeza suficiente para sostener el peso del horno con seguridad.

1. Cuando instale el horno, la ventilación debe ser la adecuada, dejando para ello 10 cm (4 pulg.) de espacio como mínimo por detrás y en los laterales y 20 cm (8 pulg.) de espacio por encima.

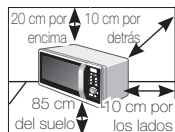

2. Retire todo el material de embalaje del interior del horno.

3. Instale el aro giratorio y el plato giratorio. Compruebe que el plato giratorio gire sin problemas. (Sólo modelo con plato giratorio)

4. Este horno microondas debe colocarse de modo que el enchufe sea accesible.

☑ Si el cable de alimentación está deteriorado, a fin de evitar incidentes deberá sustituirlo el fabricante, un técnico de servicio autorizado o una persona igualmente cualificada. Por motivos de seguridad personal, conecte el cable a una toma de CA con conexión a tierra.

☑ No instale el microondas en entornos húmedos o calientes, como las inmediaciones de un horno tradicional o un radiador. Deben respetarse las especificaciones de suministro eléctrico del horno, y cualquier prolongación del cable debe ser del mismo estándar que el cable de alimentación suministrado con el horno. Limpie el interior y los cierres de la puerta con un paño húmedo antes de utilizar el horno microondas por primera vez.

## LIMPIEZA DEL HORNO MICROONDAS

Las siguientes partes del horno microondas deben limpiarse regularmente para evitar que las partículas de comida y la grasa se incrusten en él:

- Superficies internas y externas
- Puerta y cierres de la puerta
- Plato giratorio y aros giratorios (Sólo modelo con plato giratorio)

☑ Asegúrese **SIEMPRE** de que los cierres de la puerta estén limpios y de que la puerta cierre correctamente.

☑ Si no mantiene el horno limpio puede que se dañe la superficie, lo que podría restar efectividad a la vida del aparato y provocar riesgos innecesarios.

1. Limpie las superficies externas con un paño suave y agua templada con jabón. Aclare y seque.
  2. Elimine cualquier marcha o salpicadura de las superficies internas del horno con un paño jabonoso. Aclare y seque.
  3. Para eliminar partículas de comida resacas y eliminar olores, coloque un vaso de agua con zumo de limón en el horno y caliéntelo durante diez minutos a la máxima potencia.
  4. Limpie el plato en el lavavajillas siempre que sea necesario.
- NO** derrame agua en las rejillas de ventilación. No use **NUNCA** productos abrasivos ni disolventes químicos. Tenga especial cuidado al limpiar los cierres de la puerta para que las partículas no:
- no se acumulen
  - impida que la puerta se cierre correctamente
- Limpie** la cavidad del horno microondas después de cada uso con un detergente suave. Para evitar daños, deje que el microondas se enfríe antes de limpiarlo.

Cuando limpie la parte superior interna de la cavidad es aconsejable que baje el termostato a 45 ° y lo limpie. (Sólo modelo con calentador giratorio)

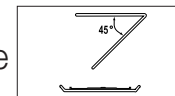

## CONSERVACIÓN Y MANTENIMIENTO DEL HORNO MICROONDAS

Tomar unas sencillas precauciones al guardar o utilizar su horno microondas.

No debe utilizar el horno si la puerta o los cierres de la puerta están dañados:

- Bisagras rotas
- Cierres deteriorados
- Cubierta del horno abollada o torcida

Sólo un experto del servicio técnico debe realizar reparaciones en el microondas





- No quite **NUNCA** la carcasa externa del horno. Si el horno está defectuoso y necesita ser reparado o duda de su estado:
- Desconéctelo del enchufe de la pared
  - Póngase en contacto con el centro de servicio posventa más cercano.
- Si desea guardar el horno temporalmente, elija un lugar seco y sin polvo.
- Motivo:** El polvo y la humedad pueden afectar a las piezas que intervienen en el

funcionamiento del horno.

- ☑ Este horno microondas no está diseñado para un uso comercial.
- ☑ Por razones de seguridad no reemplace la bombilla usted mismo. Póngase en contacto con el Centro de atención al cliente de Samsung más cercano para solicitar un técnico cualificado que cambie la bombilla.

<b>⚠ ADVERTENCIA</b>					
	Sólo el personal cualificado debe modificar o reparar el aparato.	✓	✓	✓	✓
	No caliente líquidos ni otros alimentos en recipientes sellados en la función microondas.	✓	✓	✓	✓
	Para mayor seguridad, no utilice limpiadores de agua a alta presión ni de chorro de vapor.	✓	✓	✓	✓
	No instale este aparato cerca de un calentador ni de materiales inflamables; en un lugar con humedad, aceite o polvo, que esté expuesto a la luz directa del sol o al agua, o donde pueda haber fugas de gas; sobre una superficie desnivelada.	✓	✓	✓	✓
	El aparato debe conectarse a tierra de acuerdo con las normas locales y nacionales.	✓	✓	✓	✓
	Elimine regularmente cualquier sustancia extraña como polvo o agua de los terminales y los puntos de contacto del enchufe de alimentación con un paño seco.	✓	✓	✓	✓
	No tire del cable de alimentación, no lo doble excesivamente ni coloque objetos pesados encima.	✓	✓	✓	✓
	En caso de fuga de gas (como propano, LP, etc.) ventile inmediatamente sin tocar el enchufe de alimentación.	✓	✓	✓	✓

	No toque el cable de alimentación con las manos húmedas.	✓	✓	✓	✓
	No apague el aparato desenchufando el cable de alimentación mientras el horno está funcionando.	✓	✓	✓	✓
	No introduzca los dedos ni sustancias extrañas. Si ha penetrado en el aparato cualquier sustancia extraña como agua, desenchufe el cable y póngase en contacto con el centro de servicio técnico más cercano.	✓	✓	✓	✓
	No aplique una fuerza excesiva sobre el aparato ni permita que reciba impactos.	✓	✓	✓	✓
	No coloque el horno sobre un objeto frágil, como el fregadero o un objeto de vidrio.	✓	✓		
	No utilice benceno, disolventes, alcohol, limpiador con vaporizador o alta presión para limpiar el aparato.	✓	✓	✓	✓
	Asegúrese de que el voltaje, la frecuencia y la corriente sean los que se indican en las especificaciones del producto.	✓	✓		✓
	Enchufe firmemente el cable de alimentación en el enchufe de la pared. No utilice un adaptador de enchufes múltiples, un cable alargador ni un transformador eléctrico.	✓	✓	✓	
	No cuelgue el cable de alimentación de un objeto metálico, ni lo introduzca entre objetos ni detrás del horno.	✓	✓	✓	
	No utilice un enchufe o un cable de alimentación dañados o una toma de pared que esté floja. Si el enchufe o el cable están dañados póngase en contacto con el centro de servicio más cercano.	✓	✓	✓	✓
	No vierta ni rocíe agua directamente dentro del horno.	✓	✓		
	No coloque objetos sobre el horno, en el interior o en la puerta del horno.	✓	✓	✓	
	No rocíe materiales volátiles, como insecticidas, sobre la superficie del horno.	✓	✓		

<input type="checkbox"/>	No almacene materiales inflamables en el horno. Tenga especial cuidado cuando prepare platos o bebidas que contengan alcohol, ya que los vapores pueden entrar en contacto con alguna parte caliente del horno.	✓	✓	✓
<input checked="" type="checkbox"/>	Mantenga a los niños apartados del horno cuando abra o cierre la puerta ya que podrían tropezar con ella o pillarse los dedos.	✓	✓	✓
<input checked="" type="checkbox"/>	<b>ADVERTENCIA:</b> Durante el calentamiento de bebidas en el microondas pueden producirse ebulliciones eruptivas con retraso, por lo que debe tener cuidado al manejar el recipiente. Para evitarlo, deje reposar SIEMPRE por lo menos durante 20 segundos después de apagar el horno para que se iguale la temperatura. Remueva mientras se calienta, si es necesario, y remueva SIEMPRE después de calentar. En caso de quemaduras, siga las instrucciones de PRIMEROS AUXILIOS: <ul style="list-style-type: none"> <li>• Sumerja la zona quemada en agua fría durante al menos 10 minutos.</li> <li>• Cúbrala con una gasa seca y limpia.</li> <li>• No aplique cremas, aceites ni lociones.</li> </ul>	✓	✓	✓
 <b>PRECAUCIÓN</b>    				
<input checked="" type="checkbox"/>	Utilice sólo utensilios que sean aptos para el microondas. NO utilice recipientes metálicos, vajillas con adornos dorados o plateados, pinchos, tenedores, etc. Retire los cierres metalizados de las bolsas de papel o de plástico. Motivo: Se pueden producir chispas o arcos eléctricos que dañen el horno.	✓	✓	✓
<input type="checkbox"/>	No utilice el horno microondas para secar papeles ni tejidos.	✓	✓	✓
<input checked="" type="checkbox"/>	Utilice tiempos más cortos para cantidades pequeñas de alimentos para prevenir el sobrecalentamiento o que éstos se quemen.	✓	✓	✓

<input type="checkbox"/>	No sumerja en agua ni el cable de alimentación eléctrica ni el enchufe, y mantenga el cable alejado del calor.	✓	✓	
<input type="checkbox"/>	No caliente en el microondas los huevos con la cáscara ni los huevos cocidos, ya que podrían explotar aun después de finalizar el tiempo de calentamiento. No caliente tampoco recipientes, botellas ni tarros herméticos o sellados al vacío, frutos secos con cáscara, tomates, etc.		✓	✓
<input type="checkbox"/>	No cubra las ranuras de ventilación con papel o trapos. Podrían incendiarse al contacto con el aire caliente que sale del horno por las ranuras. El horno puede sobrecalentarse y apagarse automáticamente. Permanecerá apagado hasta que se enfríe lo suficiente.	✓	✓	
<input type="checkbox"/>	Utilice siempre guantes de horno para sacar un plato del horno a fin de evitar quemaduras accidentales.		✓	
<input checked="" type="checkbox"/>	Remueva los líquidos durante o después de calentarlos, y déjelos reposar durante 20 segundos por lo menos para evitar derrames.		✓	
<input checked="" type="checkbox"/>	Al abrir la puerta, manténgase a una distancia de medio metro del aparato para evitar quemarse si sale aire caliente o vapor.		✓	
<input type="checkbox"/>	No ponga en marcha el microondas si está vacío. El microondas se apagará automáticamente a los 30 minutos por razones de seguridad. Es aconsejable dejar siempre un vaso con agua en el interior para absorber las microondas si se pone en marcha el horno accidentalmente.	✓		✓
<input checked="" type="checkbox"/>	Instale el horno de acuerdo con las distancias especificadas en este manual. (Consulte Instalación del horno microondas.)	✓	✓	
<input checked="" type="checkbox"/>	Tenga cuidado cuando conecte otros aparatos eléctricos en las tomas de corriente cercanas al horno.	✓	✓	✓



## PRECAUCIONES PARA EVITAR LA POSIBLE EXPOSICIÓN A UNA DOSIS EXCESIVA DE ENERGÍA DE MICROONDAS (SÓLO FUNCIÓN MICROONDAS)

Si no tiene en cuenta las siguientes precauciones de seguridad puede sufrir una exposición a la energía de las microondas perjudicial para su salud.

- (a) Bajo ningún concepto intente hacer funcionar el horno con la puerta abierta, trate de forzar las trabas de seguridad (los pestillos de la puerta) ni inserte nada en los orificios de las trabas de seguridad.
- (b) NO coloque ningún objeto entre la puerta del horno y la parte delantera, ni permita que se acumulen restos de comida o de productos de limpieza en las superficies de contacto. Asegúrese de que la puerta y las superficies de contacto de la puerta estén limpias pasándoles primero un trapo húmedo y luego un trapo suave y seco tras cada uso.
- (c) Si el horno está dañado, NO lo haga funcionar hasta que no lo haya reparado un técnico cualificado por el fabricante. Es especialmente importante que la puerta del horno cierre correctamente y que no se produzcan daños en:
  - (1) puerta (curvada)
  - (2) bisagras de la puerta (rotas o flojas)
  - (3) Los cierres y las superficies de cierre
- (d) Sólo el personal cualificado del servicio técnico del microondas, formado por el fabricante, debe reparar y ajustar el horno.

Samsung le cobrará una tarifa de reparación por la sustitución de un accesorio o por la reparación de un desperfecto superficial si el daño a la unidad o el daño o la pérdida del accesorio ha sido provocado por el usuario. Elementos que cubre esta estipulación:

- (a) Puerta, tirador, panel exterior o panel de control abollados, rayados o rotos.
- (b) Bandeja, soporte giratorio, acoplador o rejilla rotos o perdidos.
- Utilice este aparato sólo para las funciones propias que se describen en este manual. Las instrucciones de advertencia y de seguridad de este manual no cubren todas las posibles situaciones que pueden ocurrir. Es responsabilidad del usuario utilizar el sentido común, la precaución y los cuidados necesarios para instalar, mantener y utilizar este aparato.

- Ya que las siguientes instrucciones de funcionamiento se aplican a varios modelos, las características de este horno microondas pueden variar ligeramente de las descritas en este manual y quizás no sean aplicables todas las advertencias. Si tiene cualquier consulta o duda, puede ponerse en contacto con el centro de servicio más cercano o solicitar ayuda e información en línea en [www.samsung.com](http://www.samsung.com).
- Este horno microondas sólo se puede utilizar para calentar alimentos. Es sólo para uso doméstico. No caliente tejidos ni cojines rellenos, ya que podrían arder y provocar un incendio. El fabricante no se hace responsable de los daños derivados de un uso inadecuado o incorrecto de este aparato.
- Si no mantiene el horno limpio puede que se deteriore la superficie, lo que podría restar efectividad a la vida del aparato y provocar riesgos innecesarios.



### ELIMINACIÓN CORRECTA DE ESTE PRODUCTO (RESIDUOS DE APARATOS ELÉCTRICOS Y ELECTRÓNICOS)

**(Se aplica en países con sistemas de recolección por separado)**

La presencia de este símbolo en el producto, accesorios o material informativo que lo acompañan, indica que al finalizar su vida útil ni el producto ni sus accesorios electrónicos (como el cargador, cascos, cable USB) deberán eliminarse junto con otros residuos domésticos. Para evitar los posibles daños al medio ambiente o a la salud humana que representa la eliminación incontrolada de residuos, separe estos productos de otros tipos de residuos y recícelos correctamente. De esta forma se promueve la reutilización sostenible de recursos materiales.

Los usuarios particulares pueden contactar con el establecimiento donde adquirieron el producto o con las autoridades locales pertinentes para informarse sobre cómo y dónde pueden llevarlo para que sea sometido a un reciclaje ecológico y seguro.

Los usuarios comerciales pueden contactar con su proveedor y consultar las condiciones del contrato de compra. Este producto y sus accesorios electrónicos no deben eliminarse junto a otros residuos comerciales.



## ÍNDICE

Guía de búsqueda rápida .....	11
Horno .....	12
Panel de control.....	12
Accesorios .....	13
Configuración de la hora.....	14
Cómo funciona un horno microondas.....	14
Cómo comprobar que su horno funciona correctamente.....	15
Cocción/Recalentamiento .....	15
Niveles de potencia .....	16
Uso de la función de desodorizar.....	16
Ajuste del tiempo de cocción.....	16
Cómo detener la cocción.....	16
Configuración del modo de ahorro de energía .....	16
Uso de la función de cocina sana .....	17
Uso de los programas de cocina sana: verduras y cereales.....	17
Uso de los programas de cocina sana: aves y pescados.....	18
Guía de cocción al vapor (Solo modelos MG23F301TF*, MG23F301TJ*, MG23F302TF*, MG23F302TJ*) ...	19
Guía de la placa tostadora (Solo modelos MG23F301TC*, MG23F301TJ*, MG23F302TC*, MG23F302TJ*) ..	21
Programas de la función manual de tostado.....	21
Uso de la función de descongelación automática .....	22
Uso de los programas de descongelación automática.....	23
Uso de la función mi plato .....	23
Uso de los programas de la función mi plato .....	23
Selección de los accesorios .....	24
Grill.....	24
Combinación de microondas y grill .....	24
Desconexión de la alarma.....	25
Cómo cerrar de manera segura el horno microondas .....	25
Guía de utensilios de cocina .....	26
Guía de cocción .....	27
Qué hacer en caso de duda o si tiene un problema .....	35
Mensajes de error.....	35
Especificaciones técnicas .....	36

## GUÍA DE BÚSQUEDA RÁPIDA

### Si desea cocinar algo.

1. Coloque la comida en el horno.  
Seleccione el nivel de potencia pulsando el botón **Microondas** (☰) una o más veces.



2. Seleccione el tiempo de cocción girando el **control del dial** a su gusto.

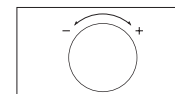

3. Pulse el botón **Start/+30s (Inicio/+30s)** (◀).

**Resultado:** La cocción dará comienzo. El horno emite 4 pitidos cuando la cocción ha terminado.

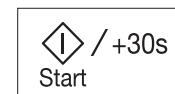

### Si desea descongelar comida automáticamente.

1. Coloque la comida congelada en el horno.  
Seleccione el tipo de comida que desee cocinar pulsando el botón **Descongelación** (☹☹) una o más veces.

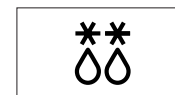

2. Seleccione el peso girando el **control del dial** a su gusto.

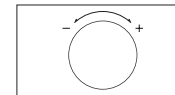

3. Pulse el botón **Start/+30s (Inicio/+30s)** (◀).



### Si desea añadir 30 segundos extra.

- Deje la comida en el horno.  
Pulse el botón **+30s** una o más veces por cada 30 segundos extra que desee añadir.

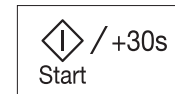

**Si desea cocinar algo al grill.**

1. Pulse el botón **Grill** (U).



2. Seleccione el tiempo de cocción girando el **control del dial** a su gusto.

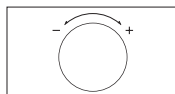

3. Pulse el botón **Start/+30s (Inicio/+30s)** (◊).



**HORNO**

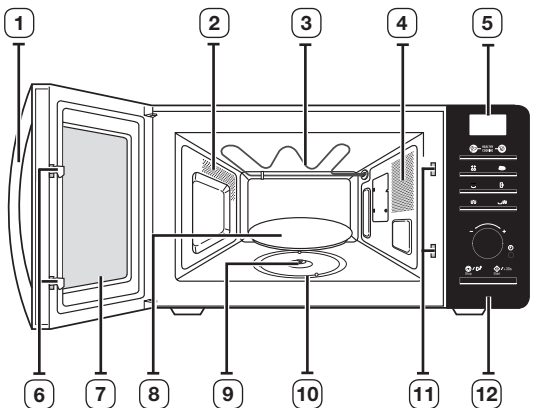

- |                             |  |
|-----------------------------|--|
| 1. TIRADOR DE LA PUERTA     | 7. PUERTA                                |
| 2. ORIFICIOS DE VENTILACIÓN | 8. PLATO GIRATORIO                       |
| 3. GRILL                    | 9. ACOPLADOR                             |
| 4. LUZ                      | 10. ARO GIRATORIO                        |
| 5. PANTALLA                 | 11. ORIFICIOS DE LAS TRABAS DE SEGURIDAD |
| 6. PESTILLOS DE LA PUERTA   | 12. PANEL DE CONTROL                     |

**PANEL DE CONTROL**

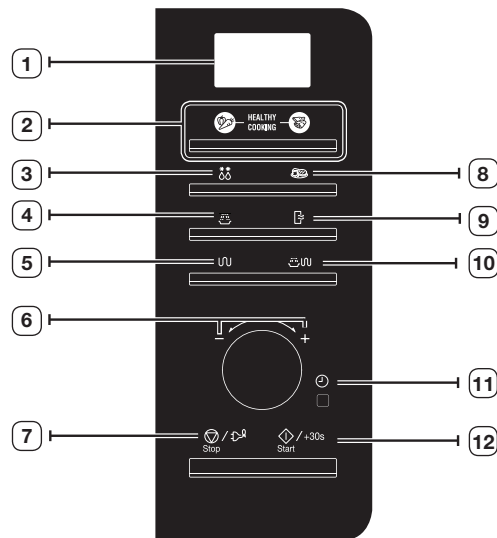

- |  |                                   |
|--|-----------------------------------|
| 1. PANTALLA                              | 7. BOTÓN PARADA/ECO               |
| 2. BOTÓN COCINA SANA                     | 8. BOTÓN MI PLATO                 |
| 3. BOTÓN DESCONGELAR                     | 9. BOTON DE DESODORIZACIÓN        |
| 4. BOTÓN MICROONDAS                      | 10. BOTÓN DE MICROONDAS+GRILL     |
| 5. BOTÓN GRILL                           | 11. BOTÓN CONFIGURACIÓN DEL RELOJ |
| 6. CONTROL DEL DIAL (PESO/RACIÓN/TIEMPO) | 12. BOTÓN INICIO/+30s             |



## ACCESORIOS

Según el modelo que haya adquirido, dispondrá de diversos accesorios que podrá usar de distintas maneras.

1. **Aro giratorio**, que se debe colocar en el centro del horno.

**Objetivo:** El aro giratorio aguanta el plato giratorio.

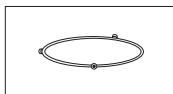

2. **Plato giratorio**, que se debe colocar sobre el aro giratorio con el centro encajado en el acoplador.

**Objetivo:** El plato giratorio se utiliza como superficie principal de cocción; se puede extraer fácilmente para su limpieza.

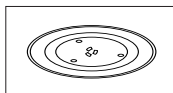

3. **Parrilla para grill**, que se debe colocar en el plato giratorio.

**Objetivo:** La parrilla metálica se puede utilizar en la cocción al grill y combinada.

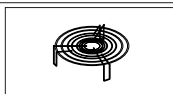

4. **Placa tostadora**, consulte las páginas 21 y 22. (Solo modelos MG23F301TC\*, MG23F301TJ\*, MG23F302TC\*, MG23F302TJ\*)

**Objetivo:** La placa tostadora se utiliza para dorar mejor la comida en los modos de cocción combinada de microondas o grill. Ayuda a que la masa de la repostería y la pizza quede crujiente.

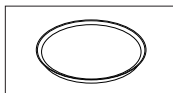

-  **NO** ponga en marcha el microondas sin el aro ni el plato giratorios.

5. **Olla a vapor**, consulte las páginas 19 a 21. (Solo modelos MG23F301TF\*, MG23F301TJ\*, MG23F302TF\*, MG23F302TJ\*)

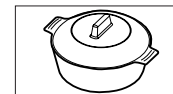

**Objetivo:** Olla a vapor de plástico para la función de cocción al vapor.

-  **NO** ponga en marcha el microondas sin el aro ni el plato giratorios.
-  **NO** haga funcionar los modos **Grill** (U) y **Combi** (U+U) con la olla a vapor.

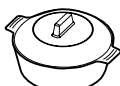
Modo funcionamiento	MW (U)	GRILL (U)	COMBI (U+U)
 (Olla a vapor)	O	X	X

## CONFIGURACIÓN DE LA HORA

El horno microondas tiene un reloj incorporado. Cuando se enciende, en la pantalla automáticamente se muestra “:0”, “88:88” o “12:00”.

Establezca la hora actual. La hora puede aparecer en formato de 24 o de 12 horas. Debe ajustar el reloj:

- Cuando instale por primera vez el horno microondas
- Después de un apagón eléctrico

 No olvide volver a configurar el reloj cuando cambie del horario de verano al de invierno y viceversa.

### Función de ahorro automático de energía.

Si no selecciona ninguna función durante la configuración o durante el funcionamiento con parada temporal del aparato, la función se cancela y al cabo de 25 minutos se muestra el reloj.

La lámpara del horno se apaga después de 5 minutos si la puerta está abierta.

#### 1. Para que aparezca la hora en...

Formato de 24 horas

Formato de 12 horas

Pulse el botón **Reloj**  una o dos veces.

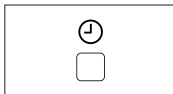

#### 2. Gire el **control del dial** para ajustar la hora.

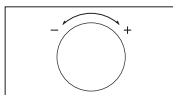

#### 3. Pulse el botón **Reloj** .

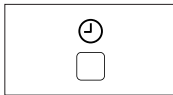

#### 4. Gire el **control del dial** para ajustar los minutos.

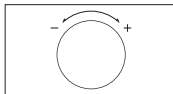

#### 5. Pulse el botón **Reloj** .

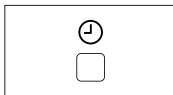

## CÓMO FUNCIONA UN HORNO MICROONDAS

Las microondas son ondas electromagnéticas de alta frecuencia. La energía que liberan permite cocinar o recalentar la comida sin que se alteren ni la forma ni el color.

Puede utilizar este horno microondas para:

- Descongelación (manual y automática)
- Cocinar
- Recalentar

Bases de la cocción.

1. Las microondas generadas por el magnetrón se distribuyen de manera uniforme a medida que el alimento gira en el plato giratorio. De esta forma la comida se cocina uniformemente.
2. Las microondas son absorbidas por el alimento hasta llegar a una profundidad de aproximadamente 1 pulg. (2,5 cm). Así, la cocción continúa mientras el calor se disipa dentro de la comida.
3. Los tiempos de cocción varían según el recipiente utilizado y las propiedades del alimento:
  - Cantidad y densidad
  - Contenido en agua
  - Temperatura inicial (refrigerado o no)

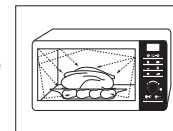

 Como el centro del alimento se cocina mediante disipación del calor, la cocción continúa incluso cuando el alimento se ha retirado del horno. Por lo tanto, los tiempos de reposo especificados en las recetas y en este manual deben respetarse para garantizar:

- Que la parte central del alimento también se haya cocinado
- Que exista la misma temperatura en todo el alimento

## CÓMO COMPROBAR QUE SU HORNO FUNCIONA CORRECTAMENTE

El siguiente procedimiento de ejemplo permite comprobar si el horno funciona correctamente en todo momento.

Abra la puerta del horno tirando del pomo situado en la parte derecha de la puerta. Coloque un vaso de agua en el plato giratorio. A continuación cierre la puerta.

1. Pulse el botón **Microondas** (☰☷).

**Resultado:** Aparecen las indicaciones de 800 W (máximo poder de cocción).



2. Establezca el tiempo de 4 a 5 minutos girando el control del dial y pulse el botón

**Start/+30s (Inicio/+30s)** (◊).

**Resultado:** La luz del horno se encenderá y comenzará a girar el plato giratorio.

- 1) La cocción comienza; cuando termine, el horno emitirá 4 pitidos.
- 2) La señal que avisa del final pitará 3 veces (una cada minuto).
- 3) La hora actual se muestra de nuevo.



- El horno debe conectarse a la toma de corriente adecuada. El plato giratorio debe estar colocado en el horno. Si no utiliza el nivel máximo de potencia eléctrica, el agua tardará más en hervir.

## COCCIÓN/RECALENTAMIENTO

El procedimiento siguiente explica cómo cocer o recalentar comida. Compruebe SIEMPRE los ajustes de cocción antes de dejar el horno funcionando solo.

En primer lugar, coloque la comida en el centro del plato giratorio. A continuación cierre la puerta.

1. Pulse el botón **Microondas** (☰☷).

**Resultado:** Aparecen las indicaciones de 800 W (máximo poder de cocción): Seleccione el nivel de potencia adecuado pulsando el botón **Microondas** (☰☷) hasta que se visualice el voltaje correspondiente. Consulte la tabla de niveles de potencia.



2. Ajuste el tiempo de cocción girando el **control del dial**.

**Resultado:** Se visualizará el tiempo de cocción.

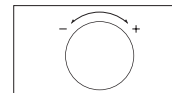

3. Pulse el botón **Start/+30s (Inicio/+30s)** (◊).

**Resultado:** La luz del horno se encenderá y comenzará a girar el plato giratorio.

- 1) La cocción comienza; cuando termine, el horno emitirá 4 pitidos.
- 2) La señal que avisa del final pitará 3 veces (una cada minuto).
- 3) La hora actual se muestra de nuevo.

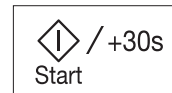

- Nunca** active el horno microondas cuando esté vacío.

- Si desea calentar un plato durante un periodo corto de tiempo a potencia máxima (800 W), pulse el botón **+30s** una vez por cada 30 segundos de tiempo de cocción. El horno empezará a funcionar inmediatamente.

## NIVELES DE POTENCIA

Puede elegir entre los niveles de potencia que se indican a continuación.

Nivel de potencia	Salida	
	HORNO MICROONDAS	GRILL
ALTO	800 W	-
MEDIO ALTO	600 W	-
MEDIO	450 W	-
MEDIO BAJO	300 W	-
DESCONGELAR (❄)	180 W	-
BAJO/MANTENER CALIENTE	100 W	-
GRILL	-	1100 W
COMBI I (🔥🌀)	600 W	1100 W
COMBI II (🔥🌀)	450 W	1100 W
COMBI III (🔥🌀)	300 W	1100 W

- ✍ Si selecciona un nivel de potencia superior, el tiempo de cocción se debe reducir.
- ✍ Si selecciona un nivel de potencia inferior, el tiempo de cocción se debe aumentar.

## USO DE LA FUNCIÓN DE DESODORIZAR

Utilice esta función después de cocinar comida con mucho olor o cuando haya mucho humo en el interior del horno.  
Limpie primero el interior del horno.

Pulse el botón **Desodorización** (🌀) tras limpiar el horno; oírá cuatro pitidos.



- ✍ El tiempo de desodorización se ha especificado en 5 minutos. Aumenta en 30 segundos cada vez que se pulsa el botón **+30s**.
- ✍ El tiempo máximo de desodorización es de 15 minutos.

## AJUSTE DEL TIEMPO DE COCCIÓN

Puede aumentar el tiempo de cocción pulsando el botón **+30s** una vez por cada 30 segundos que desee añadir.

Pulse una vez el botón **+30s** por cada 30 segundos que desee añadir.



## CÓMO DETENER LA COCCIÓN

Puede detener la cocción en cualquier momento para probar la comida.

1. Para detenerla temporalmente:

**1)** Abra la puerta.

**Resultado:** La cocción se detendrá. Para reanudar la cocción cierre la puerta y pulse de nuevo (◀).

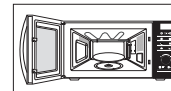

**2)** Pulse el botón **Stop (Parada)** (⊘).

**Resultado:** La cocción se detendrá. Para reanudarla, vuelva a pulsar (◀).

2. Para detenerla completamente:

Pulse el botón **Stop (Parada)** (⊘).

**Resultado:** La cocción se detiene. Si desea cancelar los ajustes de cocción, vuelva a pulsar el botón **Stop (Parada)** (⊘).

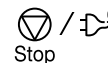

- ☑ También puede cancelar un ajuste antes de comenzar, pulsando el botón **Stop (Parada)** (⊘).

## CONFIGURACIÓN DEL MODO DE AHORRO DE ENERGÍA

El horno dispone de un modo de ahorro de energía. Esto facilita el ahorro de energía cuando no se utiliza el horno. El estado normal es el estado de espera y se muestra el reloj cuando no se utiliza.

- Pulse el botón **Ahorro de energía** (🔋).

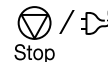

**Resultado:** Pantalla apagada.

- Para salir del modo de ahorro de energía, abra la puerta o pulse el botón **Ahorro de energía** (🔋) y en la pantalla se verá la hora actual. El horno está operativo.



## USO DE LA FUNCIÓN DE COCINA SANA

La función de cocina sana tiene veinte tiempos de cocción preprogramados. No es necesario establecer los tiempos de cocción ni el nivel de potencia. Puede ajustar el elemento de la ración girando el **control del dial**.

1. Seleccione el tipo de alimento que va a cocinar pulsando los botones **Healthy Cooking (Cocina sana)**  o **Healthy Cooking (Cocina sana)**  una o más veces.

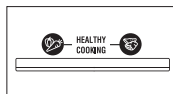

2. Seleccione el tamaño de la ración girando el **control de dial**. (Consulte la tabla contigua.)

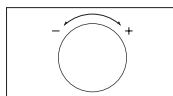

3. Pulse el botón **Start/+30s (Inicio/+30s)** .

**Resultado:** La cocción dará comienzo. Cuando haya acabado.

- 1) El horno emite 4 pitidos.
- 2) La señal que avisa del final pitará 3 veces (una cada minuto).
- 3) La hora actual se muestra de nuevo.





 Utilice solo recipientes que sean aptos para el microondas.







## USO DE LOS PROGRAMAS DE COCINA SANA: VERDURAS Y CEREALES

La siguiente tabla presenta los 12 programas automáticos de dieta sana para la cocción de verduras y cereales. Contiene sus cantidades, tiempos de reposo y recomendaciones adecuadas.

Los programas 1-10 se ejecutan solo con energía microondas. Los programas 11-12 se ejecutan con una combinación de microondas y grill.



Código	Alimento	Ración (g)	Tiempo reposo (min)	Recomendaciones
1	Brócoli 	250 500	1-2	Enjuague y limpie el brócoli fresco y córtelo en cabezuelas. Coloque uniformemente en un recipiente de vidrio con tapa. Añada 30 ml (2 cucharadas) de agua para cocinar 250 g y añada 60-75 ml (4-5 cucharadas) para 500 g. Ponga el recipiente en el centro del plato giratorio. Deje cocer tapado. Remueva una vez terminada la cocción.
2	Zanahorias 	250	1-2	Enjuague y limpie las zanahorias y córtelas en trozos iguales. Coloque uniformemente en un recipiente de vidrio con tapa. Añada 30 ml (2 cucharadas) de agua para cocinar 250 g. Ponga el recipiente en el centro del plato giratorio. Deje cocer tapado. Remueva una vez terminada la cocción.
3	Judías verdes 	250	1-2	Enjuague y limpie las judías verdes. Coloque uniformemente en un recipiente de vidrio con tapa. Añada 30 ml (2 cucharadas) de agua para cocinar 250 g. Ponga el recipiente en el centro del plato giratorio. Deje cocer tapado. Remueva una vez terminada la cocción.
4	Espinacas 	150	1-2	Enjuague y limpie las espinacas. Coloque en un recipiente de vidrio con tapa. No añada agua. Ponga el recipiente en el centro del plato giratorio. Deje cocer tapado. Remueva una vez terminada la cocción.







Código	Alimento	Ración (g)	Tiempo reposo (min)	Recomendaciones
5	Mazorca de maíz 	250 (1 unid.)	1-2	Enjuague y limpie las mazorcas y póngalas en un plato de cristal ovalado. Cubra con film transparente para microondas y perforo el envoltorio.
6	Patatas peladas 	250 500	2-3	Lave y pele las patatas y córtelas en trozos regulares. Coloque en un recipiente de cristal con tapa. Añada 45-60 ml (3-4 cucharadas soperas) de agua. Ponga el recipiente en el centro del plato giratorio. Deje cocer tapado.
7	Arroz integral (precocido) 	125	5-10	Utilice un recipiente grande de cristal con tapa adecuado para el horno. Añada doble cantidad de agua fría (¼ l). Deje cocer tapado. Remueva antes de dejar en reposo y añada sal y hierbas.
8	Macarrones de harina integral 	125	1	Utilice un recipiente grande de cristal con tapa adecuado para el horno. Añada ½ l de agua hirviendo, una pizca de sal y remueva bien. Caliente sin tapa. Remueva antes del tiempo de reposo y cuele más tarde.
9	Quinoa 	125	1-3	Utilice un recipiente grande de cristal con tapa adecuado para el horno. Añada doble cantidad de agua fría (250 ml). Deje cocer tapado. Remueva antes de dejar en reposo y añada sal y hierbas.
10	Bulgur 	125	2-5	Utilice un recipiente grande de cristal con tapa adecuado para el horno. Añada doble cantidad de agua fría (250 ml). Deje cocer tapado. Remueva antes de dejar en reposo y añada sal y hierbas.

Código	Alimento	Ración (g)	Tiempo reposo (min)	Recomendaciones
11	Verduras gratinadas 	500	2-3	Ponga las verduras, rodajas de patatas precocidas, rodajas de calabacín, tomates y salsa en una bandeja de pyrex del tamaño adecuado. Añada queso rayado encima. Ponga la bandeja en la parrilla.
12	Tomates al grill 	400	1-2	Lave y limpie los tomates, córtelos en mitades y póngalos en una bandeja adecuada para microondas. Añada queso rayado encima. Ponga la bandeja en la parrilla.

## USO DE LOS PROGRAMAS DE COCINA SANA: AVES Y PESCADOS

La siguiente tabla presenta los 8 programas automáticos de dieta sana para la cocción de aves y pescados, sus cantidades, los tiempos de reposo y las recomendaciones adecuadas. Los programas 1-6 se ejecutan solo con energía microondas. Los programas 7-8 se ejecutan con una combinación de microondas y grill.

Código	Alimento	Ración (g)	Tiempo reposo (min)	Recomendaciones
1	Pechugas de pollo 	300 (2 unid.)	2	Lave los trozos y póngalos en un plato de cerámica. Cubra con film transparente para microondas. Perfore el film. Ponga el plato en el plato giratorio.
2	Pechuga de pavo 	300 (2 unid.)	2	Lave los trozos y póngalos en un plato de cerámica. Cubra con film transparente para microondas. Perfore el film. Ponga el plato en el plato giratorio.

Código	Alimento	Ración (g)	Tiempo reposo (min)	Recomendaciones
3	Filetes de pescado fresco 	300 (2 unid.)	1-2	Lave el pescado y póngalo en un plato de cerámica, añada 1 cucharada de zumo de limón. Cubra con film transparente para microondas. Perfore el film. Ponga el plato en el plato giratorio.
4	Filetes de salmón fresco 	300 (2 unid.)	1-2	Lave el pescado y póngalo en un plato de cerámica, añada 1 cucharada de zumo de limón. Cubra con film transparente para microondas. Perfore el film. Ponga el plato en el plato giratorio.
5	Langostinos frescos 	250	1-2	Lave los langostinos y póngalos en un plato de cerámica, añada 1 cucharada de zumo de limón. Cubra con film transparente para microondas. Perfore el film. Ponga el plato en el plato giratorio.
6	Trucha fresca 	200 (1 pescados)	2	Ponga los 2 pescados enteros en un plato resistente al horno. Añada una pizca de sal, 1 cucharada de zumo de limón y hierbas. Cubra con film transparente para microondas. Perfore el film. Ponga el plato en el plato giratorio.
7	Pescado asado 	200 (1 pescados)	3	Unte con aceite la piel del pescado (trucha o dorada) y añada hierbas y especias. Coloque los pescados uno junto al otro, cabeza con cola, sobre la parrilla superior. Dé la vuelta en cuanto suene el pitido.
8	Rodajas de salmón al grill 	300 (2 rodajas)	2	Ponga las rodajas uniformemente en la rejilla superior. Dé la vuelta en cuanto suene el pitido.

## GUÍA DE COCCIÓN AL VAPOR (SOLO MODELOS MG23F301TF\*, MG23F301TJ\*, MG23F302TF\*, MG23F302TJ\*)

La olla a vapor se basa en el principio de la cocción al vapor y se ha diseñado para conseguir una rápida y sana cocción en un microondas Samsung.

Es un accesorio ideal para cocer arroz, pasta, verduras, etc., en un tiempo récord, al tiempo que se mantienen las cualidades nutritivas de los alimentos.

La olla a vapor para microondas se compone de 3 partes:



Olla

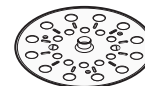

Rejilla interior

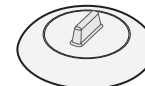

Tapa

Cada una de las partes soporta temperaturas desde -20 °C hasta 140 °C. Adecuado para el almacenamiento en el congelador. También se puede usar por separado o conjuntamente.

### CONDICIONES DE USO:

- No lo utilice:
  - para cocinar alimentos con un alto contenido en azúcares o grasas,
  - con el grill, la función de calentamiento giratorio o sobre los fogones.
- Lave bien todas las partes con agua jabonosa antes del primer uso.
- Si desea conocer los tiempos de cocción, consulte las instrucciones de la tabla de la página siguiente.

### MANTENIMIENTO:

- Puede lavar la olla a vapor en un lavavajillas.
- Si lo lava a mano, utilice agua caliente y detergente líquido. No utilice estropajos abrasivos.
- Algunos alimentos (como el tomate) pueden decolorar el plástico. Esto no se trata de un defecto de fabricación, sino que es normal.

### DESCONGELACIÓN:

Coloque la comida congelada en la olla a vapor sin la tapa. El líquido permanecerá en el fondo del recipiente y no estropeará la comida.

### COCCIÓN:

Alimento	Cantidad	Niveles de potencia	Tiempo cocción (min)	Tiempo reposo (min)	Partes
<b>Alcachofas</b>	300 g (1-2 unid.)	800 W	5-6	1-2	Olla con rejilla + tapa
	Instrucciones Lave y limpie las alcachofas. Introduzca la rejilla en la olla. Disponga las alcachofas sobre la rejilla. Agregue una cucharada de zumo de limón. Cubra con tapa.				
<b>Verduras frescas</b>	300 g	800 W	4-5	1-2	Olla con rejilla + tapa
	Instrucciones Pese las verduras (p. ej. brócoli, coliflor, zanahorias, pimiento) después de lavarlas, limpiarlas y cortarlas en trozos de tamaño similar. Introduzca la rejilla en la olla. Disponga las verduras sobre la rejilla. Añada 2 cucharadas de agua. Cubra con tapa.				
<b>Verduras congeladas</b>	300 g	600 W	7-8	2-3	Olla con rejilla + tapa
	Instrucciones Disponga las verduras congeladas dentro de la olla a vapor. Introduzca la rejilla en la olla. Añada 1 cucharada de agua. Cubra con tapa. Remueva bien después de la cocción y del tiempo de reposo.				
<b>Arroz</b>	250 g	800 W	15-18	5-10	Olla + tapa
	Instrucciones Ponga el arroz en la olla a vapor. Añada 500 ml de agua fría. Cubra con tapa. Después de la cocción, deje reposar el arroz blanco 5 minutos y 10 minutos el arroz integral.				
<b>Patatas asadas con piel</b>	500 g	800 W	7-8	2-3	Olla + tapa
	Instrucciones Pese y lave las patatas y póngalas en la olla a vapor. Añada 3 cucharadas de agua. Cubra con tapa.				

Alimento	Cantidad	Niveles de potencia	Tiempo cocción (min)	Tiempo reposo (min)	Partes
<b>Guisos (refrigerados)</b>	400 g	600 W	5-6	1-2	Olla + tapa
	Instrucciones Ponga el guiso en la olla a vapor. Cubra con tapa. Remueva bien y deje reposar.				
<b>Sopa (refrigerada)</b>	400 g	800 W	3-4	1-2	Olla + tapa
	Instrucciones Vierta en la olla a vapor. Cubra con tapa. Remueva bien y deje reposar.				
<b>Sopa congelada</b>	400 g	800 W	8-10	2-3	Olla + tapa
	Instrucciones Vierta la sopa congelada en la olla a vapor. Cubra con tapa. Remueva bien y deje reposar.				
<b>Dumpling congelado relleno de mermelada</b>	150 g	600 W	1-2	2-3	Olla + tapa
	Instrucciones Humedezca con agua fría la parte superior de los dumplings rellenos. Ponga 1-2 dumplings juntos en la olla a vapor. Cubra con tapa.				
<b>Compota de frutas</b>	250 g	800 W	3-4	2-3	Olla + tapa
	Instrucciones Pese la fruta fresca (por ejemplo, manzanas, peras, ciruelas, albaricoques, mangos o piña) después de pelarla, lavarla y cortarla en dados de tamaño similar. Póngala en la olla a vapor. Añada 1-2 cucharadas de agua y 1-2 cucharadas de azúcar. Cubra con tapa.				

### Ensamblaje de las partes de la olla





## PRECAUCIONES:

- ☑ Tenga mucho cuidado al abrir la tapa de la olla, ya que el vapor que salga puede estar muy caliente.
- ☑ Utilice manoplas de horno para asir la olla después de la cocción.

## GUÍA DE LA PLACA TOSTADORA (SOLO MODELOS MG23F301TC\*, MG23F301TJ\*, MG23F302TC\*, MG23F302TJ\*)

Esta placa tostadora permite que se dore no solo la parte superior de la comida con el grill, sino también la parte inferior se vuelve crujiente y dorada debido a la alta temperatura de la placa tostadora. Varios elementos que puede preparar en la placa tostadora se pueden encontrar en el diagrama (consulte la página siguiente).

La placa tostadora también se puede utilizar para panceta, huevos, salchichas, etc.

1. Coloque la placa tostadora directamente sobre el plato giratorio y precaliente con la combinación de microondas y grill más alta [600 W + Grill (🔥📶)] siguiendo los tiempos y las instrucciones del diagrama.

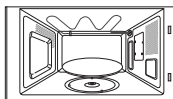

- ☑ Utilice siempre guantes de horno para sacar la placa tostadora, ya que ésta se calienta mucho.

2. Si cocina alimentos como panceta y huevos, unte la placa con aceite para que se doren correctamente.

- ☑ Observe que la placa tostadora tiene una capa de teflón que no es resistente a los arañazos. No use objetos puntiagudos, tal como un cuchillo, para cortar sobre la placa tostadora.

- ☑ Use accesorios de plástico para evitar arañazos en la superficie de la placa tostadora o retire la comida de la placa antes de cortar.

3. Coloque la comida en la placa tostadora.

- ☑ No coloque ningún objeto en la placa tostadora que no sea resistente al calor (cuencos de plástico, por ejemplo).

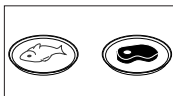

- ☑ No la coloque nunca sin el plato giratorio.

4. Coloque la placa tostadora en la parrilla metálica (o plato giratorio) del microondas.

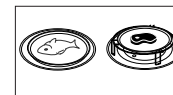

5. Seleccione el tiempo y la potencia adecuada de cocción. (Consulte la tabla contigua.)

### ☑ Cómo limpiar la placa tostadora

Limpie la placa tostadora con agua caliente y detergente; aclare con agua limpia.

- ☑ No utilice un cepillo ni una esponja dura, ya que podría dañar la capa superior.

### ☑ Nota

La placa tostadora no resiste los lavavajillas.

## PROGRAMAS DE LA FUNCIÓN MANUAL DE TOSTADO

Es recomendable precalentar la placa tostadora directamente en el plato giratorio. Precaliente la placa tostadora con la función 600 W + grill (🔥📶) durante 3-5 minutos. Siga los tiempos y las instrucciones de la tabla.

Alimento	Cantidad	Nivel	Tiempo precalentamiento (min)	Tiempo cocción (min)
Panceta	4 lonchas (80 g)	600 W + Grill 🔥📶	3	3½-4
Precaliente la placa tostadora. Coloque las lonchas una junto a la otra. Coloque la placa tostadora en la parrilla.				
Tomates al grill	200 g (2 piezas)	450 W + Grill 🔥📶	3	4½-5
Precaliente la placa tostadora. Corte los tomates en mitades. Ponga un poco de queso encima. Colóquelos en círculo en la placa tostadora. Coloque la placa tostadora en la parrilla.				

Alimento	Cantidad	Nivel	Tiempo pre-calentamiento (min)	Tiempo cocción (min)
<b>Hamburguesa (congelada)</b>	2 unidades (125 g)	600 W + Grill ☼☼☼	3	7-7½
	<b>&lt;Recomendaciones&gt;</b>			
Precaliente la placa tostadora. Coloque las hamburguesas congeladas en círculo en la placa tostadora. Coloque la placa tostadora en la parrilla. Déles la vuelta cuando hayan pasado 4-5 minutos.				
<b>Baguettes (congeladas)</b>	200-250 g (2 unid.)	450 W + Grill ☼☼☼	4	8-9
	<b>&lt;Recomendaciones&gt;</b>			
Precaliente la placa tostadora. Ponga una baguette en el centro, 2 baguettes lado a lado en la bandeja. Coloque la placa tostadora en la parrilla.				
<b>Pizza (congelada)</b>	300-350 g	600 W + Grill ☼☼☼	4	9-10
	<b>&lt;Recomendaciones&gt;</b>			
Precaliente la placa tostadora. Coloque la pizza congelada en la placa tostadora. Coloque la placa tostadora en la parrilla.				
<b>Patatas asadas</b>	250 g	600 W + Grill ☼☼☼	3	5-6
	500 g			8-9
<b>&lt;Recomendaciones&gt;</b>				
Precaliente la placa tostadora. Corte las patatas en mitades. Póngalas en la placa tostadora con el lado cortado hacia abajo. Colóquelas en círculo. Coloque la placa en la parrilla.				
<b>Palitos de pescado (congelados)</b>	150 g (5 piezas)	600 W + Grill ☼☼☼	4	7-8
	300 g (10 piezas)			9-10
<b>&lt;Recomendaciones&gt;</b>				
Precaliente la placa tostadora. Unte la placa con 1 cucharada de aceite. Disponga los palitos encima formando un círculo. Gire después de 4 minutos (5 piezas) o de 6 minutos (10 piezas).				
<b>Nuggets de pollo (congelados)</b>	125 g	600 W + Grill ☼☼☼	4	5-5½
	250 g			7½-8
<b>&lt;Recomendaciones&gt;</b>				
Precaliente la placa tostadora. Unte la placa con 1 cucharada sopera de aceite. Coloque los nuggets de pollo en la placa. Coloque la placa tostadora en la parrilla. Gire después de 3 minutos (125 g) o de 5 minutos (250 g).				

Alimento	Cantidad	Nivel	Tiempo pre-calentamiento (min)	Tiempo cocción (min)
<b>Pizza (fría)</b>	300-350 g	450 W + Grill ☼☼☼	4	6½-7½
	<b>&lt;Recomendaciones&gt;</b>			
Precaliente la placa tostadora. Coloque la pizza fría en la placa. Coloque la placa tostadora en la parrilla.				

## USO DE LA FUNCIÓN DE DESCONGELACIÓN AUTOMÁTICA

La función de descongelación automática permite descongelar carne, aves, pescado y pan/pasteles. El tiempo de descongelación y el nivel de potencia se ajustan automáticamente.

Tan solo debe seleccionar el programa y el peso.

 Utilice solo los recipientes que sean seguros para su uso en el microondas.

En primer lugar, coloque la comida congelada en el centro del plato giratorio y cierre la puerta.

1. Seleccione el tipo de comida que va a cocinar pulsando una o más veces el botón **Descongelación** (☼☼). (Consulte la tabla contigua.)



2. Establezca el peso de la ración girando el **control del dial**

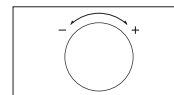

3. Pulse el botón **Start/+30s (Inicio/+30s)** (◊). **Resultado:**







- La descongelación dará comienzo.
- El horno emitirá un pitido a mitad de la descongelación para recordarle que debe dar la vuelta a la comida.
- Pulse de nuevo el botón (◊) para terminar la descongelación.

 También puede descongelar comida manualmente. Para ello, seleccione la función de cocción/recalentamiento del microondas con un nivel de potencia de 180 W. Consulte el apartado titulado "Cocción/Recalentamiento" en la página 15 para obtener más detalles.

## USO DE LOS PROGRAMAS DE DESCONGELACIÓN AUTOMÁTICA





La siguiente tabla presenta los diversos programas de descongelación automática, cantidades, tiempos de reposo y recomendaciones adecuadas. Retire el envoltorio antes de descongelar la comida. Coloque la carne, las aves, el pescado o el pan/pasteles en un plato de cerámica.

Código/ Alimento	Tamaño ración (g)	Tiempo reposo (min)	Recomendaciones
1. Carne 	200-1500	20-60	Cubra los bordes con papel de aluminio. Dé la vuelta a la carne cuando el horno emita un pitido. Este programa es ideal para ternera, cordero, cerdo, filetes, carne en trozos y carne picada.
2. Aves 	200-1500	20-60	Proteja las puntas de las patas y de las alas con papel de aluminio. Dé la vuelta cuando el horno emita un pitido. Este programa es ideal tanto para un pollo entero como para porciones.
3. Pescado 	200-1500	20-50	Cubra la cola del pescado entero con papel de aluminio. Dé la vuelta cuando el horno emita un pitido. Este programa es ideal tanto para un pescado entero como para filetes.
4. Pan/Pasteles 	125-625	5-20	Coloque el pan sobre un trozo de papel de cocina y gírelo tan pronto como el horno emita un pitido. Coloque el pastel en un plato de cerámica y, si es posible, gírelo tan pronto como el horno emita pitidos. (El horno seguirá funcionando y se detendrá cuando abra la puerta.) Este programa es ideal para todo tipo de pan, cortado o entero, así como para panecillos y baguettes. Coloque los panecillos en círculo. Este programa es ideal para todo tipo de pasteles, bollos, tartas de queso y hojaldres. No es aconsejable para masas finas o crujientes, pasteles de fruta y crema ni para pasteles con cobertura de chocolate.

 Seleccione la función de descongelación manual con una potencia de 180 W si desea descongelar la comida manualmente. Si desea más información sobre la descongelación manual y los tiempos de descongelación, consulte las páginas 31-32.

## USO DE LA FUNCIÓN MI PLATO

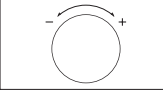
La función mi plato tiene dos tiempos de cocción preprogramados. No es necesario establecer los tiempos de cocción ni el nivel de potencia. Puede ajustar el número de raciones girando el control del dial. En primer lugar, coloque la comida en el centro del plato giratorio y cierre la puerta.

1. Seleccione el tipo de alimento que va a cocinar pulsando una o más veces el botón **Mi plato** . 
2. Seleccione el tamaño de la ración girando el **control de dial**. (Consulte la tabla contigua.) 
3. Pulse el botón . 

**Resultado:** La cocción dará comienzo. Cuando haya acabado.

  - 1) El horno emite 4 pitidos.
  - 2) La señal que avisa del final pitará 3 veces (una cada minuto).
  - 3) La hora actual se muestra de nuevo.

 Utilice solo recipientes que sean aptos para el microondas.

## USO DE LOS PROGRAMAS DE LA FUNCIÓN MI PLATO

La siguiente tabla presenta los programas de recalentamiento automático de Mi plato, cantidades, tiempos de reposo y recomendaciones adecuadas. Estos programas se ejecutan solo con energía microondas.

Código/Alimento	Tamaño ración (g)	Tiempo reposo (min)	Recomendaciones
1. Comida preparada refrigerada 	300-350 400-450	2-3	Coloque en un plato de cerámica y cubra con un film transparente para microondas. Este programa es adecuado para comidas que consten de 3 componentes (p. ej. carne con salsa, verduras y un acompañamiento como patatas, arroz o pasta).

Código/Alimento	Tamaño ración (g)	Tiempo reposo (min)	Recomendaciones
2. Comida vegetariana refrigerada 	300-350 400-450	2-3	Coloque en un plato de cerámica y cubra con film transparente para microondas. Este programa es adecuado para comidas que consten de 2 componentes (por ejemplo, espaguetis con salsa o arroz con verduras).

## SELECCIÓN DE LOS ACCESORIOS

Utilice recipientes aptos para el microondas; no use envases ni platos de plástico, vasos de cartón, servilletas, etc.

Si desea seleccionar una modalidad de cocción combinada (microondas y grill), utilice solo platos que sean aptos para microondas y resistentes al horno.

 Para obtener más detalles sobre los utensilios de cocina adecuados, consulte la Guía de utensilios de cocina en la página 26.

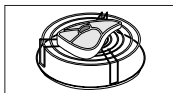

## GRILL

El grill permite calentar y dorar los alimentos rápidamente, sin necesidad de utilizar microondas. Con este fin, se suministra con el microondas una parrilla para el grill.

1. Precaliente el grill a la temperatura necesaria pulsando el botón **Grill** (U) y ajuste el tiempo de precalentamiento girando el **control del dial**.



2. Pulse el botón **Start/+30s** (Inicio/+30s) (◊).

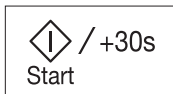

3. Abra la puerta y coloque la comida sobre la parrilla. Cierre la puerta.

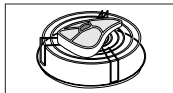

4. Pulse el botón **Grill** (U).

**Resultado:** Se visualizarán las siguientes indicaciones:

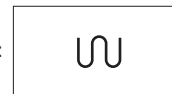

5. Ajuste el tiempo de grill girando el **control del dial**. El tiempo de grill máximo es 60 minutos.

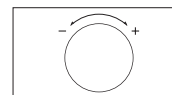



6. Pulse el botón **Start/+30s** (Inicio/+30s) (◊).

**Resultado:** La cocción al grill dará comienzo. Cuando haya acabado.



- 1) El horno emite 4 pitidos.
- 2) La señal que avisa del final pitará 3 veces (una cada minuto).
- 3) La hora actual se muestra de nuevo.



-  No se preocupe si el termostato se apaga y enciende durante la cocción al grill. Este sistema se ha diseñado para evitar un sobrecalentamiento del horno.
-  Utilice siempre guantes de horno cuando toque los platos que están dentro, ya que estarán muy calientes.

## COMBINACIÓN DE MICROONDAS Y GRILL

También puede combinar la cocción por microondas con el grill para cocinar rápidamente y dorar al mismo tiempo.

-  **Utilice SIEMPRE** utensilios de cocina resistentes al horno y aptos para el microondas. Las bandejas de cerámica o de cristal son ideales ya que permiten que las microondas penetren en los alimentos uniformemente.
-  **Utilice SIEMPRE** guantes de horno cuando toque los recipientes que están dentro del horno, ya que estarán muy calientes.

1. Abra la puerta del horno. Coloque la comida en la parrilla y ésta en el plato giratorio. Cierre la puerta.

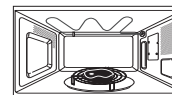

2. Pulse el botón **Combi** (🔥👤).

**Resultado:** Se visualizarán las siguientes indicaciones:

🔥👤 (modalidad microondas y grill)  
600 W (potencia de salida)



- ✍ Seleccione el nivel de potencia adecuado pulsando de nuevo el botón **Combi** (🔥👤) hasta que se visualice el nivel de potencia correspondiente.

- 🚫 No puede ajustar la temperatura del grill.

3. Ajuste el tiempo de cocción girando el **control del dial** El tiempo de grill máximo es 60 minutos.

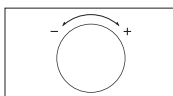

4. Pulse el botón **Start/+30s (Inicio/+30s)** (⏏).

**Resultado:** La cocción por combinación dará comienzo.

Cuando haya acabado.

- 1) El horno emite 4 pitidos.
- 2) La señal que avisa del final pitará 3 veces (una cada minuto).
- 3) La hora actual se muestra de nuevo.

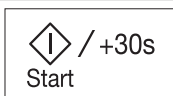

- ✍ La potencia máxima de las microondas para el modo combinado de grill y microondas es de 600 W.

## DESCONEXIÓN DE LA ALARMA

Puede desconectar la alarma siempre que lo desee.

1. Pulse los botones (⏏) y (⏏) durante dos segundos.

**Resultado:**

- Se visualizarán las siguientes indicaciones:

OFF

- El horno no pita cada vez que se pulsa un botón.

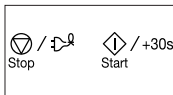

2. Para conectar de nuevo la alarma, vuelva a pulsar los botones (⏏) y (⏏) durante dos segundos.

**Resultado:**

- Se visualizarán las siguientes indicaciones:

🔥👤

- El horno volverá a funcionar con el pitido.

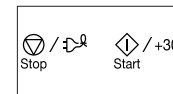

## CÓMO CERRAR DE MANERA SEGURA EL HORNO MICROONDAS

Su horno microondas incluye un programa especial de seguridad para niños, que permite “bloquear” el horno para impedir que éstos o cualquier desconocido pueda hacerlo funcionar de manera accidental. El horno se puede bloquear en cualquier momento.

1. Pulse los botones (⏏) y (⏏) durante dos segundos.

**Resultado:**

- El horno se bloquea (no se puede seleccionar ninguna función).
- La pantalla muestra “L”.

L

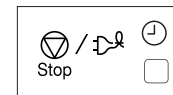

2. Para desbloquear el horno, pulse de nuevo los botones (⏏) y (⏏) durante dos segundos.

**Resultado:** A continuación, podrá utilizar el horno normalmente.

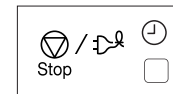

## GUÍA DE UTENSILIOS DE COCINA

Para cocinar alimentos en el horno microondas, las microondas deben poder penetrar en la comida, sin que sean absorbidas por el plato utilizado. Por lo tanto, debe tener cuidado al elegir los utensilios de cocina. Si éstos están marcados como seguros para microondas, no deberá preocuparse. En la siguiente tabla se detallan diversos tipos de utensilios de cocina y se indica si deben o no utilizarse en un horno microondas y cómo hacerlo.

Utensilios de cocina	Seguro para microondas	Comentarios
<b>Papel de aluminio</b>	✓ X	Se puede utilizar en pequeñas cantidades para evitar que determinadas áreas se cuezan demasiado. Si el papel de aluminio está demasiado cerca de las paredes del horno, o si se utiliza en grandes cantidades, pueden producirse arcos eléctricos.
<b>Placa tostadora</b>	✓	No la precaliente durante más de ocho minutos.
<b>Porcelana y barro cocido</b>	✓	La porcelana, la cerámica, la loza vidriada y la porcelana fina son normalmente adecuados, a menos que estén decorados con adornos metálicos.
<b>Bandejas de cartón de poliéster desechables</b>	✓	Algunos alimentos congelados vienen empaquetados en estas bandejas.
<b>Envoltorios de comida rápida</b>		
<ul style="list-style-type: none"> <li>Recipientes y vasos de poliestireno</li> </ul>	✓	Se pueden utilizar para calentar comida. Una cocción excesiva puede hacer que el poliestireno se funda.
<ul style="list-style-type: none"> <li>Bolsas de papel o periódicos</li> </ul>	X	Pueden arder.
<ul style="list-style-type: none"> <li>Papel reciclado o adornos metálicos</li> </ul>	X	Pueden provocar arcos eléctricos.
<b>Cristal</b>		
<ul style="list-style-type: none"> <li>Utensilios para el horno</li> </ul>	✓	Se pueden utilizar, a menos que estén decoradas con adornos de metal.

Utensilios de cocina	Seguro para microondas	Comentarios
<ul style="list-style-type: none"> <li>Cristalería fina</li> </ul>	✓	Se puede utilizar para calentar alimentos o líquidos. El cristal delicado se puede romper o resquebrajar si se calienta repentinamente.
<ul style="list-style-type: none"> <li>Tarros de cristal</li> </ul>	✓	Debe quitarse la tapa. Adecuados solo para calentar.
<b>Metal</b>		
<ul style="list-style-type: none"> <li>Platos</li> </ul>	X	Pueden producir arcos eléctricos o fuego.
<ul style="list-style-type: none"> <li>Tiras de cierre de las bolsas para congelados</li> </ul>	X	
<b>Papel</b>		
<ul style="list-style-type: none"> <li>Platos, tazas, servilletas y papel de cocina</li> </ul>	✓	Para tiempos de cocción cortos y para calentar. También para absorber el exceso de humedad.
<ul style="list-style-type: none"> <li>Papel reciclado</li> </ul>	X	Pueden provocar arcos eléctricos.
<b>Plástico</b>		
<ul style="list-style-type: none"> <li>Recipientes</li> </ul>	✓	Especialmente si se trata de termoplástico resistente al calor. Otros plásticos pueden combarse o decolorarse a altas temperaturas. No use plásticos de melamina.
<ul style="list-style-type: none"> <li>Film transparente</li> </ul>	✓	Se puede utilizar para retener la humedad. No debe tocar los alimentos. Tenga cuidado al quitar el envoltorio ya que puede escaparse vapor.
<ul style="list-style-type: none"> <li>Bolsas para congelados</li> </ul>	✓ X	Solo si pueden hervir o son resistentes al horno. No deben estar selladas herméticamente. Si es necesario, pinchelas con un tenedor.
<b>Papel encerado o a prueba de grasa</b>	✓	Se puede utilizar para retener la humedad y evitar salpicaduras.

✓ : Recomendaciones    ✓X : Usar con precaución    X : Inseguro

## GUÍA DE COCCIÓN

### MICROONDAS

La energía microondas penetra en la comida, atraída y absorbida por su contenido de agua, grasa y azúcar. Las microondas hacen que las moléculas de los alimentos se muevan rápidamente. Este movimiento crea fricción y el calor resultante cuece la comida.

### COCCIÓN

#### Utensilios para la cocción por microondas:

Los utensilios de cocina deben permitir que la energía microondas pase a través de ellos para obtener una mayor eficacia. Las microondas son reflejadas por el metal, caso del acero inoxidable, el aluminio y el cobre, pero pueden penetrar a través de la cerámica, el cristal, la porcelana y el plástico, así como del papel y la madera. Por tanto, los alimentos nunca deben cocinarse en contenedores metálicos.

#### Alimentos adecuados para cocinar con microondas:

Muchos tipos de alimentos son adecuados para la cocina por microondas: verduras, fruta, pasta, arroz, cereales, legumbres, pescado y carne, frescos o congelados. Las salsas, las natillas, las sopas, los postres al vapor y las conservas también se pueden cocinar en un horno microondas. Por lo general, la cocina por microondas es ideal para cualquier alimento que se pueda preparar normalmente en una cocina. Mantequilla o chocolate derretidos, por ejemplo (consulte el capítulo con consejos, técnicas y advertencias).

#### Cómo cubrir la comida durante la cocción

Cubrir la comida durante su cocción es muy importante, ya que el agua se evapora y contribuye en el proceso de cocción. La comida se puede cubrir de distintas maneras: por ejemplo, con un plato de cerámica, con una tapa de plástico o con un envoltorio transparente para microondas.

#### Tiempos de reposo

Después de la cocción, el tiempo de reposo es importante para que la temperatura se distribuya uniformemente.

### Guía de cocción para verduras congeladas

Utilice un cuenco de cristal de pyrex con tapa. Deje cocer tapado durante el tiempo mínimo (vea tabla). Siga cocinando para obtener el resultado que prefiera. Remueva dos veces durante la cocción y una vez después de terminar. Añada sal, hierbas o mantequilla después de cocinar. Cubra la comida durante el tiempo de reposo.

Alimento	Cantidad	Nivel	Tiempo (min)	Tiempo reposo (min)	Instrucciones
Espinacas	150 g	600 W	4½-5½	2-3	Añada 15 ml (1 cucharada sopera) de agua fría.
Brócoli	300 g	600 W	9-10	2-3	Añada 30 ml (2 cucharada sopera) de agua fría.
Guisantes	300 g	600 W	7½-8½	2-3	Añada 15 ml (1 cucharada sopera) de agua fría.
Judías verdes	300 g	600 W	8-9	2-3	Añada 30 ml (2 cucharada sopera) de agua fría.
Verduras mezcladas (zanahorias/guisantes/maíz)	300 g	600 W	7½-8½	2-3	Añada 15 ml (1 cucharada sopera) de agua fría.
Verduras mezcladas (estilo chino)	300 g	600 W	8-9	2-3	Añada 15 ml (1 cucharada sopera) de agua fría.

## Guía de cocción para arroces y pastas

**Arroz:** Utilice un cuenco grande de pyrex con tapa (el arroz dobla su volumen durante la cocción). Deje cocer tapado. Una vez finalizado el tiempo de cocción, remueva antes del tiempo de reposo y añada sal, hierbas o mantequilla. Observación: El arroz puede que no absorba toda el agua una vez finalizado el tiempo de cocción.

**Pasta:** Use un cuenco grande de pyrex. Añada agua hirviendo, una pizca de sal y remueva bien. Cocine sin cubrir. Remueva de vez en cuando durante y después de la cocción. Cubra durante el tiempo de reposo y cuele bien más tarde.

Alimento	Cantidad	Nivel	Tiempo (min)	Tiempo reposo (min)	Instrucciones
Arroz blanco (precocido)	250 g	800 W	16-17	5	Añada 500 ml de agua fría.
Arroz integral (precocido)	250 g	800 W	21-22	5	Añada 500 ml de agua fría.
Arroz mezclado (arroz normal y arroz salvaje)	250 g	800 W	17-18	5	Añada 500 ml de agua fría.
Cereales mezclados (arroz y cereales)	250 g	800 W	18-19	5	Añada 400 ml de agua fría.
Pasta	250 g	800 W	11-12	5	Añada 1000 ml de agua caliente.

## Guía de cocción para verduras frescas

Utilice un cuenco de cristal de pyrex con tapa. Añada 30-45 ml de agua fría (2-3 cucharadas soperas) por cada 250 g, a menos que se recomiende otra cantidad de agua (véase la tabla). Cocine con la comida cubierta durante el tiempo mínimo (véase la tabla). Siga cocinando para obtener el resultado que prefiera. Remueva una vez durante y después de la cocción. Añada sal, hierbas o mantequilla después de cocinar. Cubra durante un tiempo de reposo de 3 minutos.

**Consejo:** Corte las verduras frescas en trozos de igual tamaño. Cuanto más pequeñas las corte, más rápidamente se cocinarán.

Todas las verduras frescas deben cocinarse utilizando la potencia máxima del microondas (800 W).

Alimento	Cantidad	Tiempo (min)	Tiempo reposo (min)	Instrucciones
Brócoli	250 g 500 g	4-4½ 7-7½	3	Separe en cabezuelas de tamaño similar. Coloque los tallos en el centro.
Coles de Bruselas	250 g	5½-6½	3	Añada 60-75 ml (4-5 cucharadas) de agua.
Zanahorias	250 g	4½-5	3	Corte las zanahorias en trozos de tamaño similar.
Coliflor	250 g 500 g	5-5½ 8½-9	3	Separe en cabezuelas de tamaño similar. Corte las grandes por la mitad. Distribuya con los tallos en el centro.
Calabacines	250 g	3½-4	3	Corte en rodajas. Añada 30 ml (2 cucharadas) de agua o una nuez de mantequilla. Deje cocer hasta que estén tiernos.
Berenjenas	250 g	3½-4	3	Corte en rodajas pequeñas y rocíe con 1 cucharada de zumo de limón.
Puerros	250 g	4½-5	3	Corte en trozos gruesos.
Setas	125 g 250 g	1½-2 3-3½	3	Prepare enteros o en láminas. No añada agua. Rocíe con zumo de limón. Sazone con sal y pimienta. Escurre antes de servir.
Cebollas	250 g	5½-6	3	Corte en mitades o en rodajas. Añada solo 15 ml (1 cucharada) de agua.
Pimiento	250 g	4½-5	3	Corte en rodajas pequeñas.



Alimento	Cantidad	Tiempo (min)	Tiempo reposo (min)	Instrucciones
Patatas	250 g 500 g	4-5 7½-8½	3	Pese una vez peladas y corte en cuartos o mitades de tamaño similar.
Nabos	250 g	5-5½	3	Corte en dados pequeños.

## RECALENTAMIENTO

Su horno microondas recalentará los alimentos en bastante menos tiempo que los hornos convencionales y las placas.

Utilice los niveles de potencia y los tiempos de recalentamiento de la siguiente tabla como guía. Los tiempos de la tabla presuponen líquidos con una temperatura ambiente de aproximadamente de +18 a +20 °C o alimentos fríos a una temperatura de aproximadamente +5 a +7 °C.

### Cómo colocarlos y cómo cubrirlos

Evite recalentar piezas grandes como asados de carne, ya que tienden a cocerse demasiado y a secarse antes de que el centro esté bien caliente. Si recalenta piezas pequeñas, el resultado será mejor.

### Niveles de potencia y cómo remover los alimentos

Algunos alimentos se pueden recalentar utilizando una potencia de 800 W mientras que otros deben recalentarse con potencias de 600 W, 450 W o incluso 300 W. Consulte las tablas para obtener instrucciones. En general, si el alimento es delicado, está en cantidades grandes o se calienta muy rápido (empanadillas de carne picada, por ejemplo), es mejor recalentar los alimentos utilizando un nivel de potencia bajo.

Para obtener mejores resultados, remueva los alimentos o déles la vuelta durante el recalentamiento. Si puede, vuelva a removerlos antes de servir.

Tenga un especial cuidado a la hora de calentar líquidos y comida para bebés.

Para evitar ebulliciones eruptivas de líquidos y posibles escaldaduras, remueva los alimentos antes, durante y después de calentarlos. Manténgalos en el horno microondas durante el tiempo de reposo. Es recomendable meter una cuchara de plástico o una varilla de cristal en los líquidos. Evite que los alimentos se sobrecalienten (ya que se cuecen demasiado)

Es preferible ser conservador en el cálculo del tiempo de cocción y añadir un tiempo extra, si es necesario.

### Tiempos de calentamiento y reposo

Cuando recaliente los alimentos por primera vez, es útil que apunte el tiempo que tardan para consultarlo en el futuro.

Asegúrese siempre de que los alimentos recalentados estén en su punto de calor. Deje reposar los alimentos durante algún tiempo después de su recalentamiento (de esta forma permitirá que la temperatura se nivele).

El tiempo de reposo posterior a un recalentamiento es de 2-4 minutos, a menos que en la tabla se recomiende otro tiempo.

Tenga especial cuidado al calentar líquidos o comida para bebés. Consulte también el capítulo en el que se describen las precauciones de seguridad.

## RECALENTAMIENTO DE LÍQUIDOS

Deje siempre que los líquidos reposen durante al menos 20 segundos una vez apagado el horno. Así la temperatura se nivelará. Remueva mientras se calienta, si es necesario, y remueva SIEMPRE después de calentar. Para evitar que los líquidos hiervan en erupción y produzcan escaldaduras, meta una cuchara o una varilla de cristal en las bebidas y remuévalos antes, durante y después de su calentamiento.

### Recalentamiento de líquidos y comida

Utilice los niveles de potencia y los tiempos de esta tabla para recalentar.

Alimento	Cantidad	Nivel	Tiempo (min)	Tiempo reposo (min)	Instrucciones
Bebidas (café, té y agua)	150 ml (1 taza)	800 W	1-1½	1-2	Vierta el líquido en una taza y recaliente sin cubrir. Ponga la taza o el tazón en el centro del plato giratorio. Deje en el horno microondas durante el tiempo de reposo y remueva bien.
	250 ml (1 tazón)		1½-2		
Sopa (refrigerada)	250 g	800 W	3-3½	2-3	Vierta en un plato de cerámica hondo. Cubra con tapa de plástico. Remueva bien después de recalentar. Vuelva a remover antes de servir.

Alimento	Cantidad	Nivel	Tiempo (min)	Tiempo reposo (min)	Instrucciones
Guisos (refrigerados)	350 g	600 W	5½-6½	2-3	Ponga el guiso en un plato de cerámica hondo. Cubra con tapa de plástico. Remueva de vez en cuando durante el recalentamiento y de nuevo antes de dejar en reposo y sirva.
Pasta con salsa (refrigerada)	350 g	600 W	4½-5½	3	Ponga la pasta (por ejemplo, espagueti o fideos al huevo) en un plato de cerámica llano. Cubra con film transparente para microondas. Remueva antes de servir.
Pasta rellena con salsa (refrigerada)	350 g	600 W	5-6	3	Coloque la pasta rellena (por ej., ravioli, tortellini) en un plato de cerámica hondo. Cubra con tapa de plástico. Remueva de vez en cuando durante el recalentamiento y de nuevo antes de dejar en reposo y sirva.
Plato combinado (refrigerado)	350 g	600 W	5½-6½	3	Coloque 2-3 componentes refrigerados en un plato de cerámica. Cubra con film transparente para microondas.

## RECALENTAMIENTO DE COMIDA PARA BEBÉS

**COMIDA PARA BEBÉS:** Ponga la comida en un plato de cerámica hondo. Cubra con tapa de plástico. Remueva bien después de recalentar. Deje reposar durante 2-3 minutos antes de servir. Vuelva a remover y compruebe su temperatura.

Se recomienda servir a una temperatura: entre 30 y 40 °C.

**LECHE PARA BEBÉS:** Vierta la leche en un biberón de cristal esterilizado. Caliente sin cubrir. Nunca caliente el biberón para el bebé con la tetilla puesta, ya que puede explotar si se sobrecalienta. Agite bien antes de dejar en reposo y otra vez antes de dársela al niño. Compruebe cuidadosamente la temperatura de la comida o de la leche antes de dársela al niño.

Temperatura recomendada al servir: aprox. 37 °C.

**OBSERVACIÓN:** La comida para bebés siempre debe probarse antes de dársela al niño, para evitar quemaduras.

Utilice los niveles de potencia y los tiempos de la siguiente tabla como instrucciones de recalentamiento.

### Recalentamiento de la comida y la leche para bebés

Utilice los niveles de potencia y los tiempos de esta tabla como instrucciones de recalentamiento.

Alimento	Cantidad	Nivel	Hora (Time)	Tiempo reposo (min)	Instrucciones
Comida para bebés (verduras + carne)	190 g	600 W	30 s	2-3	Vierta en un plato de cerámica hondo. Deje cocer tapado. Remueva una vez finalizado el tiempo de cocción. Deje reposar durante 2-3 minutos. Antes de servir, remueva bien y compruebe con cuidado la temperatura.

Alimento	Cantidad	Nivel	Hora (Time)	Tiempo reposo (min)	Instrucciones
Papillas para bebés (cereales + leche + fruta)	190 g	600 W	20 s	2-3	Vierta en un plato de cerámica hondo. Deje cocer tapado. Remueva una vez finalizado el tiempo de cocción. Deje reposar durante 2-3 minutos. Antes de servir, remueva bien y compruebe con cuidado la temperatura.
Leche para bebés	100 ml 200 ml	300 W	30-40 s 50 seg. a 1 minuto	2-3	Remueva o agite bien y vierta en un biberón de cristal esterilizado. Ponga el biberón en el centro del plato giratorio. Caliente sin tapa. Agite bien y deje reposar durante al menos 3 minutos. Antes de servir, agite bien y compruebe con cuidado la temperatura.

### DESCONGELACIÓN MANUAL

El microondas es una forma excelente de descongelar los alimentos congelados. Las microondas descongelan los alimentos cuidadosamente y con rapidez. Esto puede ser muy ventajoso, por ejemplo, si aparecen por sorpresa invitados en casa.

Las aves congeladas deben descongelarse totalmente antes de ser cocinadas. Retire los cierres de metal y saque del envoltorio para dejar que el líquido descongelado se escurra.

Ponga la comida congelada en una bandeja sin cubrir. Déle la vuelta, escurra el líquido y retire los menudillos lo antes posible.

Toque la comida de vez en cuando para asegurarse de que no se está calentando.

Si, durante la descongelación, las piezas más pequeñas y menos gruesas

de la comida congelada empiezan a calentarse, puede protegerlas cubriéndolas con pequeñas tiras de papel aluminio.

Si el ave se empieza a calentar por la superficie exterior, detenga la descongelación y déjela reposar durante 20 minutos antes de continuar. Deje reposar el pescado, la carne y las aves para finalizar el proceso de descongelación. El tiempo de reposo para que finalice la descongelación variará dependiendo de la cantidad descongelada. Consulte la siguiente tabla.

**Consejo:** Los alimentos en porciones finas se descongelan mejor que si están en porciones gruesas; las pequeñas cantidades necesitan menos tiempo que las cantidades mayores. Recuerde este consejo al congelar y descongelar alimentos.

Para descongelar alimentos congelados con una temperatura de aproximadamente -18 a -20° C, utilice la tabla siguiente como guía. Todos los alimentos congelados deben descongelarse con el nivel de potencia de descongelación (180 W).

Alimento	Cantidad	Tiempo (min)	Tiempo reposo (min)	Instrucciones
<b>Carne</b>				
Ternera picada	250 g 500 g	6½-7½ 10-12	5-25	Coloque la carne en un plato de cerámica llano. Cubra los bordes más delgados con papel de aluminio. Dé la vuelta una vez transcurrida la mitad del tiempo de descongelación.
Filetes de cerdo	250 g	7½-8½		
<b>Aves</b>				
Pollo troceado	500 g (2 piezas)	14½-15½	15-40	Coloque los trozos de pollo con la piel hacia abajo, y el pollo entero con la pechuga hacia abajo en un plato de cerámica llano. Proteja las partes más finas, como las alas y las extremidades, con papel de aluminio. Dé la vuelta una vez transcurrida la mitad del tiempo de descongelación.
Pollo entero	900 g	28-30		

Alimento	Cantidad	Tiempo (min)	Tiempo reposo (min)	Instrucciones
<b>Pescado</b>				
Filetes de pescado	250 g (2 piezas)	6-7	5-15	Disponga el pescado congelado en el centro de un plato de cerámica llano. Ponga las partes más finas debajo de las partes más gruesas. Cubra las extremidades con papel de aluminio. Dé la vuelta una vez transcurrida la mitad del tiempo de descongelación.
	400 g (4 piezas)	12-13		
<b>Frutas</b>				
Frutas del bosque	250 g	6-7	5-10	Distribuya la fruta en una bandeja de cristal redonda y llana (con un diámetro grande).
<b>Pan</b>				
Panecillos (de unos 50 g cada uno)	2 unid. 4 unid.	½-1 2-2½	5-20	Distribuya los panecillos en círculo, o el pan horizontalmente, sobre papel de cocina, en el centro del plato giratorio. Dé la vuelta una vez transcurrida la mitad del tiempo de descongelación.
Tostadas/ sandwiches	250 g	4½-5		
Pan alemán (harina de trigo + centeno)	500 g	8-10		

## GRILL

La resistencia del grill se encuentra debajo del techo de la cavidad. Funciona mientras la puerta está cerrada y el plato giratorio en movimiento. La rotación del plato giratorio hace que los alimentos se doren uniformemente. Si precalienta el grill durante 3-4 minutos la comida se dorará más rápidamente.

### Utensilios de cocina para el grill:

Deben ser resistentes al fuego y pueden incluir metal. No utilice ningún tipo de utensilios de cocina de plástico, ya que se pueden fundir.

### Comida adecuada para el grill:

Chuletas, salchichas, filetes, hamburguesas, panceta y lonchas de jamón, trozos finos de pescado, sandwiches y todo tipo de tostadas con algo por encima.

### Observación importante:

Siempre que utilice solo la modalidad de grill, asegúrese de que la resistencia del grill esté debajo del techo en posición horizontal y no en la pared del fondo en posición vertical. Recuerde que los alimentos deben colocarse en la parrilla superior, a menos que se indique de otro modo.

### MICROONDAS + GRILL

Este modo de cocción combina el calor radiante que procede del grill con la velocidad de la cocción por microondas. Solo funciona mientras la puerta está cerrada y el plato giratorio en movimiento. Debido a la rotación del plato giratorio, la comida se dora uniformemente. En este modelo, dispone de tres modos de combinación: 600 W + Grill, 450 W + Grill y 300 W + Grill.

### Utensilios para cocinar con microondas + grill

Utilice utensilios de cocina por los que puedan pasar las microondas, pero que también sean resistentes al fuego. No utilice utensilios de metal con el modo de combinación. No utilice ningún tipo de utensilios de cocina de plástico, ya que se pueden fundir.

### Alimentos adecuados para cocina por microondas + grill:

Los alimentos adecuados para el modo de combinación incluyen todo tipo de alimentos cocinados que deban recalentarse y dorarse (por ejemplo, pasta al horno), así como alimentos que necesiten de un tiempo breve de cocción para gratinarse. Igualmente, este modo se puede utilizar con porciones gruesas de comida que sepan mejor si por encima están doradas y crujientes (por ejemplo los trozos de pollo, a los que se les da la vuelta mientras se cocinan). Consulte la tabla de grill para obtener más detalles.

### Observación importante:

Siempre que utilice el modo de combinación (microondas + grill), asegúrese de que el elemento de calentamiento del grill esté debajo del techo en posición horizontal y no en la pared del fondo en posición vertical. Los alimentos deben colocarse en la parrilla superior, a menos que se indique de otro modo. En caso contrario, deberá colocarlos directamente en el plato giratorio. Consulte las instrucciones de la siguiente tabla. Si quiere que la comida se dore por ambos lados, deberá darle la vuelta.

## Guía de cocina al grill para alimentos congelados

Utilice los niveles de potencia y los tiempos de esta tabla como instrucciones para el grill.

Alimentos congelados	Cantidad	Nivel	Tiempo primer lado (min)	Tiempo segundo lado (min)	Instrucciones
Panecillos (cada uno 50 g)	2 unid. 4 unid.	Microondas + Grill	300 W + Grill 1-1½ 2-2½	Solo grill 1-2 1-2	Coloque los panecillos en círculo sobre la parrilla inferior. Haga al grill la otra cara de los panecillos hasta que queden tan crujientes como desee. Deje reposar durante 2-5 minutos.
Baguettes + cubierta (tomates, queso, jamón, champiñones)	250-300 g (2 piezas)	450 W + Grill	8-9	-	Coloque 2 baguettes congeladas una junto a la otra en la parrilla. Después de la cocción a la parrilla, deje reposar durante 2-3 minutos.
Gratinado (verduras o patatas)	400 g	450 W + Grill	13-14	-	Coloque el gratinado congelado en una bandeja pequeña redonda de cristal de pyrex. Coloque el plato en la parrilla. Después de la cocción, deje reposar durante 2-3 minutos.
Pasta (canelones, macarrones, lasaña)	400 g	Microondas + Grill	600 W + Grill 14-15	Solo grill 2-3	Coloque la pasta en una pequeña bandeja rectangular y llana de cristal de pyrex. Coloque la bandeja directamente en el plato giratorio. Después de la cocción, deje reposar durante 2-3 minutos.
Nuggets de pollo	250 g	450 W + Grill	5-5½	3-3½	Coloque los nuggets de pollo en la parrilla. Déles la vuelta por primera vez.
Patatas panadera	250 g	450 W + Grill	9-11	4-5	Coloque las patatas fritas al horno uniformemente en papel de horno sobre la parrilla.

## Guía de cocina al grill para alimentos frescos

Precaliente el grill con la función de grill durante 3-4 minutos. Utilice los niveles de potencia y los tiempos de esta tabla como instrucciones para el grill.

Alimentos frescos	Cantidad	Nivel	Tiempo primer lado (min)	Tiempo segundo lado (min)	Instrucciones
Tostadas	4 unid. (25 g cada una)	Solo grill	6-8	4-5½	Coloque las rebanadas de pan, una junto a otra, en la parrilla.
Panecillos (cocidos)	2-4 unid.	Solo grill	2-3	2-3	Coloque primero los panecillos con la parte inferior hacia arriba, en círculo, directamente en el plato giratorio.
Tomates al grill	200 g (2 unid.) 400 g (4 unid.)	Microondas + Grill	300 W + Grill 4½-5½ 7-8	Solo grill 2-3	Corte los tomates en mitades. Ponga un poco de queso encima. Disponga en círculo sobre una bandeja llana de cristal de pyrex. Coloque en la parrilla.
Tostadas Hawaii (jamón, piña, lonchas de queso)	2 unid. (300 g)	450 W + Grill	3½-4	-	Tueste primero las rebanadas de pan. Coloque las tostadas con su guarnición de cobertura en la parrilla. Ponga 2 tostadas, una frente a la otra, directamente en la parrilla. Deje reposar durante 2-3 minutos.
Patatas asadas	250 g 500 g	600 W + Grill	4½-5½ 8-9	-	Corte las patatas en mitades. Coloque en círculo sobre la parrilla, con la zona cortada hacia el grill.

Alimentos frescos	Cantidad	Nivel	Tiempo primer lado (min)	Tiempo segundo lado (min)	Instrucciones
Pollo troceado	450-500 g (2 unid.)	300 W + Grill	10-12	12-13	Prepare las piezas de pollo con aceite y especias. Coloque en círculo con los huesos en el centro. No coloque ninguna pieza de pollo en el centro de la parrilla. Deje reposar durante 2-3 minutos.
Chuletas de cordero/ filetes de ternera (medianos)	400 g (4 unid.)	Solo grill	12-15	9-12	Unte las chuletas con aceite y añada especias. Coloque en círculo sobre la parrilla. Después de la cocción a la parrilla, deje reposar durante 2-3 minutos.
Filetes de cerdo	250 g (2 unid.)	Microondas + Grill	300 W + Grill 7-8	Solo grill 6-7	Unte los filetes con aceite y añada especias. Coloque en círculo sobre la parrilla. Después de la cocción a la parrilla, deje reposar durante 2-3 minutos.
Manzanas al horno	1 piña (aprox. 200 g) 2 piñas (aprox. 400 g)	300 W + Grill	4-4½ 6-7	-	Quite el corazón de las manzanas y rellénelas con pasas y mermelada. Coloque trozos de almendra por encima. Ponga las manzanas en una bandeja llana de cristal de pyrex. Coloque la bandeja directamente en el plato giratorio.
Pollo asado	1200 g	600 W + Grill	15-18	15-18	Unte el pollo con aceite y añada especias. Coloque el pollo con la pechuga hacia abajo y después con la pechuga hacia arriba en un plato de pyrex. Después de la cocción a la parrilla deje reposar 5 minutos.

## SUGERENCIAS ESPECIALES

### CÓMO FUNDIR MANTEQUILLA

Ponga 50 g de mantequilla en un pequeño recipiente hondo de cristal. Cubra con tapa de plástico. Caliente durante 30-40 segundos a 800 W, hasta que la mantequilla se funda.

### CÓMO FUNDIR CHOCOLATE

Ponga 100 g de chocolate en un pequeño recipiente hondo de cristal. Caliente durante 3-5 minutos, a 450 W, hasta que se funda. Remueva una vez o dos mientras se funde. Utilice manoplas para sacarlo.

### CÓMO FUNDIR MIEL CRISTALIZADA

Ponga 20 g de miel cristalizada en un pequeño recipiente hondo de cristal. Caliéntela durante 20-30 segundos a 300 W, hasta que se funda.

### CÓMO FUNDIR GELATINA

Introduzca hojas de gelatina seca (10 g) durante 5 minutos en agua fría. Ponga la gelatina escurrida en un pequeño recipiente de cristal de pyrex. Caliente durante 1 minuto a 300 W. Remueva una vez fundida.

### CÓMO HACER GLASEADO (PARA PASTELES Y DULCES)

Mezcle glaseado instantáneo (aproximadamente 14 g) con 40 g de azúcar y 250 ml de agua fría. Cueza sin tapar en un cuenco de pyrex de 3½ minutos a 4½ minutos a una potencia de 800 W hasta que el glaseado se transparente. Remueva dos veces durante la cocción.

### CÓMO HACER MERMELEDA

Ponga 600 g de fruta (por ejemplo, frutas del bosque variadas) en un recipiente de cristal de pyrex con tapa adecuado. Añada 300 g de azúcar y remuévalo todo bien. Deje cocer tapado durante 10-12 minutos a 800 W. Remueva varias veces durante la cocción. Vacíe directamente en pequeños botes de mermelada con tapas de rosca. Deje reposar durante 5 minutos.

### CÓMO HACER PUDIN

Mezcle el pudin en polvo con azúcar y leche (500 ml) siguiendo las instrucciones del fabricante y remueva bien. Utilice un recipiente de pyrex con tapa, de tamaño adecuado. Deje cocer tapado de 6½ a 7½ minutos, a 800 W. Remueva varias veces durante la cocción.

### CÓMO TOSTAR ALMENDRAS

Distribuya uniformemente 30 g de almendras troceadas en un plato de cerámica de tamaño mediano. Remueva varias veces mientras se tostan, de 3½ a 4½ minutos, a 600 W. Deje reposar durante 2-3 minutos en el horno. Utilice manoplas para sacarlo.

## QUÉ HACER EN CASO DE DUDA O SI TIENE UN PROBLEMA

Si se encuentra con alguno de los problemas enumerados a continuación, pruebe las soluciones que se le ofrecen.

### Se trata de algo normal.

- Condensación dentro del horno.
- Flujo de aire alrededor de la puerta y de la cubierta exterior.
- Reflexión de luz alrededor de la puerta y de la cubierta exterior.
- Se produce un escape de vapor procedente de la puerta o los conductos de ventilación.

### El horno no se inicia si pulsa el botón (◊).

- ¿Está la puerta completamente cerrada?

### La comida no se cuece en absoluto.

- ¿Ha ajustado el temporizador correctamente y pulsado el botón (◊)?
- ¿Está la puerta cerrada?
- ¿Ha sobrecargado el circuito eléctrico de modo que los fusibles se han fundido o se ha producido un cortocircuito?

### La comida se ha cocido de más o de menos.

- ¿Ha establecido la duración de cocción adecuada para este tipo de comida?
- ¿Ha seleccionado un nivel de potencia adecuado?

### La bombilla no se enciende.

- Por razones de seguridad no reemplace la bombilla usted mismo. Póngase en contacto con el Centro de atención al cliente de Samsung más cercano para solicitar un técnico cualificado que cambie la bombilla.

### El horno provoca interferencias con radios o televisores.

- Puede que observe leves interferencias en televisores o radios cuando el horno esté en funcionamiento. Se trata de algo normal. Para solucionar el problema instale el horno lejos de televisores, radios y antenas.
- Si el microprocesador del horno detecta interferencias, puede que la pantalla vuelva a cero. Para resolver este problema, desconecte el cable de alimentación y vuelva a conectarlo. Restablezca la hora.

### Humos y malos olores al poner en marcha el aparato por primera vez

- Es un estado temporal debido al calentamiento de los componentes nuevos. El humo y el olor desaparecerán por completo después de 10 minutos de funcionamiento. Para eliminar los olores rápidamente, ponga medio limón o zumo de limón en el horno microondas y póngalo en marcha.

### Se producen chasquidos o chispas dentro del horno (arcos eléctricos).

- ¿Utiliza un plato con adornos metálicos?
- ¿Ha dejado un tenedor u otro utensilio metálico dentro del horno?
- ¿Hay papel de aluminio muy cerca de las paredes interiores?

✍ Si las directrices anteriores no permiten resolver el problema, póngase en contacto con el centro local de atención al cliente de SAMSUNG. Tenga lista la siguiente información:

- Los números de serie y de modelo, que están impresos normalmente en la parte posterior del horno
- La garantía
- Una descripción clara del problema

A continuación, póngase en contacto con su distribuidor local o con el servicio de posventa de SAMSUNG.

## MENSAJES DE ERROR

### El mensaje “SE” indica

- El mensaje “SE” indica que hay que limpiar las teclas y comprobar si hay agua en la superficie alrededor de las teclas. Apague el microondas y vuelva a encenderlo. Si vuelve a aparecer el mensaje, llame al centro de atención al cliente local de SAMSUNG.

## ESPECIFICACIONES TÉCNICAS

SAMSUNG se esfuerza continuamente por mejorar sus productos. Tanto las especificaciones del diseño como estas instrucciones del usuario están sujetas a modificaciones sin previo aviso.

Modelo	MG23F301T**, MG23F302T**
Fuente de alimentación	230 V ~ 50 Hz
Consumo de energía	
Microondas	1200 W
Grill	1100 W
Modo combinado	2300 W
Potencia de salida	100 W / 800 W (IEC-705)
Frecuencia de funcionamiento	2450 MHz
Magnetrón	OM75P (31)
Método de refrigeración	Motor del ventilador de enfriamiento
Dimensiones (An. x Al. x Pr.)	
Exterior	489 x 275 x 392 mm
Interior del horno	330 x 211 x 324 mm
Volumen	23 litros
Peso	
Neto	13 kg aprox.



¿PREGUNTAS O COMENTARIOS?

PAÍS	LLAME	O VISITE NUESTRA PÁGINA WEB
AUSTRIA	0810 - SAMSUNG (7267864, € 0.07/min)	<a href="http://www.samsung.com">www.samsung.com</a>
BELGIUM	02-201-24-18	<a href="http://www.samsung.com/be">www.samsung.com/be</a> (Dutch) <a href="http://www.samsung.com/be_fr">www.samsung.com/be_fr</a> (French)
DENMARK	70 70 19 70	<a href="http://www.samsung.com">www.samsung.com</a>
FINLAND	030-6227-515	
FRANCE	01 48 63 00 00	<a href="http://www.samsung.com/fr">www.samsung.com/fr</a>
GERMANY	0180 5 SAMSUNG bzw. 0180 5 7267864* (*0,14 €/Min. aus dem dt. Festnetz, aus dem Mobilfunk max. 0,42 €/Min.)	
ITALIA	800-SAMSUNG(726-7864)	
CYPRUS	8009 4000 only from landline (+30) 210 6897691 from mobile and land line	
GREECE	80111-SAMSUNG (80111 726 7864) only from land line (+30) 210 6897691 from mobile and land line	<a href="http://www.samsung.com">www.samsung.com</a>
LUXEMBURG	261 03 710	
NETHERLANDS	0900-SAMSUNG (0900-7267864) (€ 0,10/Min)	
NORWAY	815 56480	
PORTUGAL	808 20-SAMSUNG(808 20 7267)	
SPAIN	902 - 1 - SAMSUNG (902 172 678)	
SWEDEN	0771 726 7864 (SAMSUNG)	
SWITZERLAND	0848 - SAMSUNG(7267864, CHF 0.08/min)	<a href="http://www.samsung.com/ch">www.samsung.com/ch</a> (German) <a href="http://www.samsung.com/ch_fr">www.samsung.com/ch_fr</a> (French)
U.K	0330 SAMSUNG (7267864)	
EIRE	0818 717100	<a href="http://www.samsung.com">www.samsung.com</a>

N.º de código: DE68-04178H



# Forno microondas

## Manual de instruções e guia de confecção de alimentos

A garantia da Samsung NÃO abrange as chamadas de assistência para explicar o funcionamento do produto, corrigir uma instalação inadequada ou efectuar uma manutenção ou limpeza normal.

**Planet First** 100 %  
**Recycled Paper**

O papel utilizado na execução deste manual é 100 % reciclado.

MG23F301T\*\*  
MG23F302T\*\*

imagine the possibilities

Obrigado por adquirir este produto da Samsung.  
Para receber uma assistência mais completa,  
registre o produto em

[www.samsung.com/register](http://www.samsung.com/register)















**SAMSUNG**

## UTILIZAR ESTE FOLHETO DE INSTRUÇÕES

Acabou de adquirir um forno microondas SAMSUNG. O Manual de instruções contém informações importantes sobre a confecção de alimentos com este forno microondas:

- Precauções de segurança
- Acessórios e utensílios de cozinha adequados
- Sugestões culinárias úteis
- Sugestões culinárias

## LEGENDA PARA SÍMBOLOS E ÍCONES

	Perigos ou práticas pouco seguras que podem resultar em <b>lesões graves ou morte.</b>		
<b>AVISO</b>			
	Perigos ou práticas pouco seguras que podem resultar em <b>ferimentos ligeiros ou danos à propriedade.</b>		
<b>ATENÇÃO</b>			
	Aviso; Perigo de incêndio		Aviso; Superfície quente
	Aviso; Electricidade		Aviso; Material explosivo
	NÃO tente fazer isto.		NÃO toque.
	NÃO desmonte.		Siga as instruções de forma rigorosa.
	Desligue a ficha do cabo de alimentação da tomada.		Certifique-se de que o aparelho tem ligação à terra para evitar choques eléctricos.
	Contacte o centro de assistência para obter ajuda.		Nota
	Importante		





## INSTRUÇÕES DE SEGURANÇA IMPORTANTES

### LEIA ATENTAMENTE E GARDE PARA CONSULTAS FUTURAS.

Certifique-se de que estas precauções de segurança são sempre respeitadas.

**Antes de utilizar o forno, assegure-se de que as instruções seguintes são respeitadas.**

#### **AVISO (Apenas função de microondas)**

-  **AVISO:** se a porta ou os fechos estiverem danificados, não deve utilizar o forno até este ter sido reparado por uma pessoa competente.
-  **AVISO:** é perigoso que outra pessoa não qualificada efectue qualquer serviço ou operação de reparação que envolva a remoção da tampa protectora contra a exposição à energia das microondas.
-  **AVISO:** os líquidos e outros alimentos não devem ser aquecidos em recipientes fechados porque podem explodir.
-  Este aparelho destina-se apenas a utilização doméstica.

★ **AVISO:** apenas autorize as crianças a utilizarem o forno sem supervisão se lhes tiver fornecido instruções adequadas, de forma a que as crianças possam utilizá-lo de modo seguro e compreendam os riscos decorrentes de uma utilização indevida.

★ **AVISO:** este aparelho pode ser utilizado por crianças a partir dos 8 anos e por pessoas com capacidades físicas, sensoriais ou mentais reduzidas, ou falta de experiência e conhecimento, se tiverem supervisão ou instruções relativas à utilização do aparelho de forma segura, e se compreenderem os riscos envolvidos. As crianças não devem brincar com o aparelho. A limpeza e a manutenção não devem ser realizadas por crianças, excepto se tiverem idade superior a 8 anos e forem supervisionadas.

★ Utilize apenas utensílios adequados para uso nos fornos microondas.

★ Quando aquecer alimentos em recipientes de plástico ou papel, vigie o forno uma vez que pode pegar fogo.

★ O forno microondas destina-se a aquecer alimentos e bebidas. A secagem de alimentos ou roupa e o aquecimento de almofadas eléctricas, chinelos, esponjas, panos húmidos e semelhantes pode causar risco de ferimentos ou incêndio.

☞ Se detectar algum fumo, desligue o aparelho ou retire o cabo de alimentação da tomada e mantenha a porta fechada para abafar as chamas.

★ **AVISO:** quando se aquece uma bebida no microondas, o líquido pode começar a ferver depois de sair do forno, pelo que deve ter cuidado quando pegar no recipiente.

★ **AVISO:** deve mexer ou agitar o conteúdo dos biberões e dos boiões de comida para bebés e deve também verificar a temperatura antes do consumo, de forma a evitar queimaduras.

☐ Os ovos com casca e os ovos cozidos inteiros não devem ser aquecidos nos fornos microondas porque podem explodir, mesmo depois do aquecimento do microondas terminar.

★ O forno deve ser limpo regularmente e deve remover todos os resíduos de alimentos.

- Se não mantiver o forno limpo, a superfície pode deteriorar-se e afectar o aparelho, resultando em situações de perigo.
- Este aparelho não se destina a ser instalado em veículos de estrada, caravanas e veículos semelhantes, etc.
- Este aparelho não se destina a ser utilizado por pessoas (incluindo crianças) com capacidades físicas, sensoriais ou mentais reduzidas ou com falta de experiência e conhecimento, excepto com supervisão e instruções relativas à utilização do aparelho por uma pessoa responsável pela sua segurança.
- As crianças devem ser vigiadas para assegurar que não brincam com o aparelho.
- Se o cabo de alimentação estiver danificado, deve ser substituído pelo fabricante, pelo representante da assistência ou por pessoas com qualificação semelhante, de forma a evitar riscos.
- AVISO:** os líquidos ou outros alimentos não podem ser aquecidos em recipientes fechados porque podem explodir;
- Não limpe o aparelho com um jacto de água.

- Este forno deve ser colocado numa direcção e a uma altura adequadas de forma a permitir um fácil acesso à cavidade e à área de controlo.
- Antes de utilizar o forno pela primeira vez, este deverá funcionar primeiro com água durante 10 minutos, e depois poderá ser utilizado.
- Caso o forno gere um ruído estranho, um cheiro a queimado ou fumo, desligue a ficha de alimentação imediatamente e contacte o centro de assistência mais próximo.
- O forno microondas tem de ser instalado de modo a que a ficha esteja acessível.
- O forno microondas destina-se a ser utilizado apenas numa bancada; o forno microondas não deve ser colocado num armário.

#### **⚠ AVISO (Apenas função de forno) – Opcional**

- AVISO:** quando o aparelho está a funcionar no modo combinado, as crianças só devem utilizar o forno com a supervisão de um adulto, devido às temperaturas geradas.
- O aparelho fica quente durante a utilização. Deve ter cuidado para não tocar nas resistências de aquecimento dentro do forno.

- ❑ **AVISO:** as partes acessíveis podem ficar quentes durante a utilização. Deve manter as crianças afastadas do aparelho.
- ❑ Não pode ser utilizada uma máquina de limpeza a vapor.
- ❑ **AVISO:** para evitar o risco de choque eléctrico, certifique-se de que o aparelho está desligado antes de substituir a lâmpada.
- ★ **AVISO:** o aparelho e as respectivas partes acessíveis ficam quentes durante a utilização. Deve ter cuidado para não tocar nas resistências de aquecimento. As crianças com menos de 8 anos não devem aproximar-se do aparelho, a menos que sejam supervisionadas continuamente.
- ★ Este aparelho pode ser utilizado por crianças a partir dos 8 anos e por pessoas com capacidades físicas, sensoriais ou mentais reduzidas, ou falta de experiência e conhecimento, se tiverem supervisão ou instruções relativas à utilização do aparelho de forma segura, e se compreenderem os riscos envolvidos. As crianças não devem brincar com o aparelho. A limpeza e a manutenção não devem ser realizadas por crianças sem supervisão.

- ❑ Não utilize produtos de limpeza abrasivos ou raspadores de metal afiados para limpar a porta de vidro do forno pois pode riscar a superfície, o que pode resultar no quebrar do vidro.
- ❑ A temperatura de superfícies acessíveis pode ser elevada quando o aparelho estiver a funcionar.
- ❑ A porta da superfície exterior pode ficar quente quando o aparelho estiver a funcionar.
- 👉 Mantenha o aparelho e o respectivo cabo fora do alcance de crianças com menos de 8 anos.
- ❑ Os aparelhos não se destinam a serem controlados através de um temporizador externo ou sistema de controlo remoto independente.

Este produto é um equipamento ISM pertencente ao Grupo 2, Classe B. A definição de grupo 2 contém todo o equipamento ISM no qual energia de radiofrequência é intencionalmente gerada e/ou utilizada na forma de radiação electromagnética para o tratamento de material, Electroerosão e equipamento de soldadura. O equipamento de Classe B é um equipamento adequado para a utilização em estabelecimentos domésticos e em estabelecimentos directamente ligados a uma rede de abastecimento de energia de baixa tensão que abastece edifícios utilizados para fins habitacionais.

## INSTALAR O FORNO MICROONDAS

Coloque o forno numa superfície nivelada e plana a 85 cm acima do chão. A superfície deve ser forte o suficiente para aguentar com segurança o peso do forno.

1. Para permitir uma ventilação adequada, quando instalar o forno, deixe pelo menos 10 cm de espaço atrás e dos lados e pelo menos 20 cm de espaço acima.

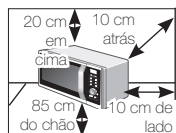

2. Retire todos os materiais de embalagem de dentro do forno.
3. Instale o anel de roletas e o prato giratório. Verifique se o prato giratório roda livremente. (Apenas para modelos com prato giratório)
4. Este forno microondas deve ser instalado de modo a que a ficha esteja acessível.
  - ☑ Se o cabo de alimentação estiver danificado, deve ser substituído pelo fabricante, pelo representante da assistência ou por pessoas com qualificação semelhante, de forma a evitar riscos. Para sua segurança, ligue o cabo a uma tomada de CA adequada com ligação à terra.
  - ☑ Não instale o forno microondas num local quente ou húmido, como na proximidade de um

forno tradicional ou radiador. As especificações relativas à fonte de alimentação do forno devem ser respeitadas e qualquer extensão utilizada deve ter a mesma norma do cabo de alimentação fornecido com o forno. Limpe o interior e o fecho da porta com um pano húmido antes de utilizar o forno microondas pela primeira vez.

## LIMPAR O FORNO MICROONDAS

Deve limpar regularmente as seguintes peças do forno microondas para evitar a acumulação de gorduras e pedaços de alimentos:

- Superfícies interiores e exteriores
  - Porta e fechos da porta
  - Prato giratório e anel rotativo de suporte (Apenas para modelos com prato giratório)
- ☑ Certifique-se **SEMPRE** de que os fechos da porta estão limpos e de que a porta fecha correctamente.
- ☑ Se não mantiver o forno limpo, a superfície pode deteriorar-se e afectar o aparelho, resultando em situações de perigo.
1. Limpe as superfícies exteriores com um pano macio e humedecido em água morna e detergente. Enxague e seque.

2. Limpe todos os salpicos ou manchas das superfícies interiores do forno com um pano embebido em água e detergente. Enxague e seque.
  3. Para retirar pedaços de alimentos endurecidos e eliminar cheiros, coloque uma chávena de sumo de limão no forno e aqueça durante dez minutos na potência máxima.
  4. Sempre que for necessário, lave o prato na máquina de lavar louça.
- NÃO** molhe as aberturas de ventilação. **NUNCA** utilize produtos abrasivos nem solventes químicos. Tenha cuidado sobretudo quando limpar os fechos da porta para garantir que nenhuma partícula:
- fica acumulada
  - impede a porta de fechar correctamente
- Limpe** a cavidade do forno microondas, imediatamente após cada utilização, com uma solução de detergente suave. No entanto, deixe-o arrefecer antes de o limpar para evitar ferimentos.

Quando limpar a parte superior do interior da cavidade, é conveniente rodar o aquecedor 45 ° para baixo e limpá-lo. (Apenas para modelos com unidade de

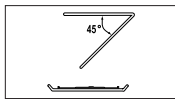

aquecimento oscilante)

## GUARDAR E REPARAR O FORNO MICROONDAS

Deve tomar algumas precauções simples quando armazenar ou mandar reparar o forno microondas. Não deve utilizar o forno se a porta ou os fechos da porta estiverem danificados:

- dobradiças partidas
- fechos deteriorados
- revestimento do forno amolgado ou deformado

Só um técnico qualificado de assistência a microondas deve efectuar as reparações

- NUNCA** retire o revestimento exterior do forno. Se o forno estiver avariado e precisar de assistência técnica ou se tiver alguma dúvida em relação ao funcionamento:
- retire a ficha da tomada
  - contacte o centro de assistência pós-venda mais próximo
- Se quiser armazenar o forno temporariamente, escolha um local seco e sem pó.
- Motivo:** o pó e a humidade podem afectar de forma adversa o funcionamento das peças do forno.



- ✍ Este forno microondas não se destina a uso comercial.
- ✍ Por motivos de segurança, a lâmpada não deve ser substituída pelo utilizador. Contacte o serviço de apoio ao cliente da Samsung para que a substituição da lâmpada seja efectuada por um técnico qualificado.

⚠ AVISO				
<input checked="" type="checkbox"/> A modificação ou reparação do aparelho deve ser efectuada apenas por pessoal qualificado.	✓	✓	✓	✓
<input type="checkbox"/> Não aqueça líquidos e outros alimentos em recipientes na função do forno microondas.	✓	✓	✓	✓
<input type="checkbox"/> Para sua segurança, não utilize produtos de limpeza com água a alta pressão nem jactos de vapor.	✓	✓	✓	✓
<input type="checkbox"/> Não instale este aparelho próximo de um aquecedor, ou de materiais inflamáveis; num local húmido, gorduroso ou com pó; num local exposto a água e a luz solar directa ou onde possa haver fugas de gás; num local desnivelado.	✓	✓	✓	✓
Este aparelho deve ser correctamente ligado à terra de acordo com os códigos locais e nacionais.	✓	✓	✓	✓
<input checked="" type="checkbox"/> Retire regularmente todas as substâncias estranhas, como pó ou água, dos terminais da ficha de alimentação e pontos de contacto utilizando um pano seco.	✓	✓	✓	✓
<input type="checkbox"/> Não puxe ou dobre excessivamente, nem coloque objectos pesados sobre o cabo de alimentação.	✓	✓	✓	✓
<input checked="" type="checkbox"/> Caso ocorra uma fuga de gás (tal como gás propano, GLP, etc.), ventile imediatamente o local sem tocar na ficha de alimentação.	✓	✓	✓	✓

<input checked="" type="checkbox"/> Não toque na ficha de alimentação com as mãos húmidas.	✓	✓	✓	✓
<input type="checkbox"/> Não desligue o aparelho retirando a ficha de alimentação durante o funcionamento do mesmo.	✓	✓	✓	✓
Não introduza os dedos ou substâncias estranhas. Caso uma substância estranha, tal como água, tenha entrado no aparelho, desligue a ficha de alimentação e contacte o centro de assistência mais próximo.	✓	✓	✓	✓
<input type="checkbox"/> Não aplique uma pressão ou impacto excessivo sobre o aparelho.	✓	✓	✓	✓
<input type="checkbox"/> Não coloque o forno sobre um objecto frágil, tal como um lava-louça ou objecto de vidro.	✓	✓		
<input type="checkbox"/> Não utilize benzeno, diluente, álcool, limpeza a vapor, ou um sistema de limpeza a alta pressão para limpar o aparelho.	✓	✓	✓	✓
<input type="checkbox"/> Certifique-se de que a tensão de alimentação, a frequência e a corrente são iguais às indicadas nas características técnicas do produto.	✓	✓		✓
<input type="checkbox"/> Ligue a ficha de alimentação à tomada com firmeza. Não utilize um bloco de tomadas, uma extensão ou um transformador eléctrico.	✓	✓	✓	
<input type="checkbox"/> Não pendure o cabo de alimentação num objecto metálico, nem insira o cabo de alimentação entre objectos ou atrás do forno.	✓	✓	✓	
<input type="checkbox"/> Não utilize uma ficha de alimentação ou cabo de alimentação danificados, nem utilize uma tomada solta. Se a ficha ou o cabo de alimentação estiver danificado, contacte o seu centro de assistência mais próximo.	✓	✓	✓	✓
<input type="checkbox"/> Não verta, nem vaporize água directamente sobre o forno.	✓	✓		
<input type="checkbox"/> Não coloque objectos sobre o forno, dentro do forno ou sobre a porta do forno.	✓	✓	✓	



<input type="checkbox"/>	Não vaporize materiais voláteis, tais como insecticidas, sobre a superfície do forno.	✓	✓		
<input type="checkbox"/>	Não guarde materiais inflamáveis no forno. Tenha especial cuidado quando aquecer pratos ou bebidas que contenham álcool, uma vez que os vapores do álcool podem entrar em contacto com uma parte quente do forno.	✓		✓	✓
<input checked="" type="checkbox"/>	Mantenha as crianças afastadas da porta ao abri-la ou ao fechá-la, já que podem embater na porta ou entalar os dedos na mesma.	✓	✓	✓	✓
<input checked="" type="checkbox"/>	<b>AVISO:</b> o aquecimento de bebidas no microondas pode resultar numa ebulição eruptiva posterior, pelo que deve ter cuidado quando retirar o recipiente do microondas. Para evitar esta situação, aguarde SEMPRE, pelo menos, 20 segundos depois de o forno desligar para que a temperatura possa estabilizar. Se necessário, mexa durante o aquecimento e mexa SEMPRE depois de aquecer. Se se queimar, siga estas instruções de PRIMEIROS SOCORROS: <ul style="list-style-type: none"> <li>• Coloque a zona queimada em água fria durante, pelo menos, 10 minutos.</li> <li>• Cubra com uma ligadura limpa e seca.</li> <li>• Não aplique cremes, óleos nem loções.</li> </ul>	✓	✓	✓	✓

**⚠ ATENÇÃO**    

<input checked="" type="checkbox"/>	Utilize apenas utensílios adequados para fornos microondas. NÃO utilize recipientes metálicos, serviços de jantar com decorações douradas ou prateadas, espetos, garfos, etc. Retire os atilhos de arame dos sacos de papel ou de plástico. Motivo: Podem provocar faíscas que podem danificar o forno.	✓		✓	✓
<input type="checkbox"/>	Não utilize o forno microondas para secar papel ou vestuário.	✓		✓	✓

<input checked="" type="checkbox"/>	Utilize tempos mais reduzidos para quantidades mais pequenas de alimentos de forma a evitar sobreaquecer ou queimar os alimentos.	✓		✓	✓
<input type="checkbox"/>	Não mergulhe o cabo de alimentação ou a ficha em água e afaste o cabo de alimentação do calor.	✓	✓		
<input type="checkbox"/>	Os ovos com casca e os ovos cozidos inteiros não devem ser aquecidos nos fornos microondas porque podem explodir, mesmo depois de o aquecimento do microondas terminar. Também não deve aquecer garrafas, frascos, recipientes fechados hermeticamente ou em vácuo, nozes com casca, tomates, etc.			✓	✓
<input type="checkbox"/>	Não tape as aberturas de ventilação com panos ou papel. Estes podem incendiar-se quando o ar quente sai do forno. O forno também pode sobreaquecer e desligar-se automaticamente. Nesse caso, continuará desligado até arrefecer o suficiente.	✓		✓	
<input type="checkbox"/>	Utilize sempre luvas para retirar um prato do forno de modo a evitar queimaduras acidentais.			✓	
<input checked="" type="checkbox"/>	Mexa os líquidos durante ou após o aquecimento, e deixe que o líquido repouse, no mínimo, durante 20 segundos após o aquecimento para evitar uma ebulição eruptiva.			✓	
<input checked="" type="checkbox"/>	Afaste-se um pouco do forno ao abrir a porta para evitar ser queimado pelo ar quente ou vapor que sai do aparelho.			✓	
<input type="checkbox"/>	Não ligue o microondas quando este estiver vazio. O forno microondas desliga-se automaticamente durante 30 minutos por questões de segurança. Recomenda-se que coloque sempre um copo de água dentro do forno para absorver a energia das microondas na eventualidade de o forno microondas arrancar de forma accidental.	✓			✓
<input checked="" type="checkbox"/>	Instale o forno de acordo com as distâncias indicadas neste manual. (Consulte Instalar o forno microondas.)	✓		✓	
<input checked="" type="checkbox"/>	Tenha cuidado quando ligar outros aparelhos eléctricos a tomadas perto do forno.	✓	✓	✓	

## PRECAUÇÕES PARA EVITAR UMA POSSÍVEL EXPOSIÇÃO A UMA ENERGIA DE MICROONDAS EXCESSIVA. (APENAS FUNÇÃO DE MICROONDAS)

A inobservância das seguintes precauções de segurança pode resultar em exposição nociva à energia das microondas.

- (a) Em nenhuma circunstância deverá ser feita qualquer tentativa para utilizar o forno com a porta aberta, nem para forçar os fechos de segurança (trincos da porta), nem para introduzir qualquer objecto nos orifícios do fecho de segurança.
- (b) NÃO coloque qualquer objecto entre a porta do forno e a parte frontal, nem deixe que resíduos de alimentos ou de detergente se acumulem nas superfícies isolantes. Mantenha limpa a porta e as respectivas superfícies isolantes, limpando-as após a utilização, primeiro com um pano húmido e depois com um pano seco e macio.
- (c) NÃO utilize o forno microondas se este estiver danificado, até ter sido reparado por um técnico de assistência a microondas qualificado, formado pelo fabricante. É muito importante que a porta do forno feche devidamente e que não existam quaisquer danos nos seguintes pontos:
  - (1) porta (dobrada)
  - (2) dobradiças da porta (partidas ou soltas)
  - (3) fechos das portas e superfícies isolantes
- (d) O forno só deve ser regulado ou reparado por um técnico de assistência a microondas devidamente qualificado, formado pelo fabricante.

A Samsung cobrará uma taxa de reparação pela substituição de um acessório ou pela reparação de um defeito estético se o dano no aparelho e/ou dano ou perda do acessório tiver sido causado pelo cliente. Esta cláusula abrange os seguintes itens:

- (a) Painel de controlo, porta, pega ou painel exterior riscado ou partido.
- (b) Prato, anel rotativo de suporte, acoplador ou suporte partido ou em falta.

- Utilize este aparelho apenas para o fim a que se destina, tal como descrito neste manual de instruções. Os avisos e instruções de segurança importantes neste manual não abrangem todas as condições e situações possíveis de ocorrer. O utilizador deve ter em conta o senso comum e deve ter cuidado na instalação, manutenção e utilização do aparelho.
- Uma vez que as instruções de funcionamento que se seguem abrangem diferentes modelos, as características do seu forno microondas podem variar ligeiramente das descritas neste manual e podem não ser aplicáveis todos os sinais de aviso. Caso tenha qualquer dúvida ou preocupação, contacte o seu centro de assistência mais próximo ou encontre ajuda e informações online em [www.samsung.com](http://www.samsung.com).
- Este forno microondas foi concebido para aquecer alimentos. Destina-se apenas a utilização doméstica. Não aqueça qualquer tipo de têxteis ou almofadas recheadas com grãos, pois tal pode causar queimaduras e incêndios. O fabricante não pode ser responsabilizado por danos causados por uma utilização inadequada ou incorrecta do aparelho.
- Se não mantiver o forno limpo, a superfície pode deteriorar-se e afectar o aparelho, resultando em situações de perigo.



### ELIMINAÇÃO CORRECTA DESTE PRODUTO (RESÍDUOS DE EQUIPAMENTOS ELÉCTRICOS E ELECTRÓNICOS)

#### (Aplicável a países cujos sistemas de recolha sejam separados)

Esta marca – apresentada no produto, nos acessórios ou na literatura – indica que o produto e os seus acessórios electrónicos (por exemplo, o carregador, o auricular, o cabo USB) não deverão ser eliminados juntamente com os resíduos domésticos no final do seu período de vida útil. Para impedir danos ao ambiente ou à saúde humana causados pela eliminação incontrolada de resíduos, deverá separar estes equipamentos de outros tipos de resíduos e reciclá-los de forma responsável, para promover uma reutilização sustentável dos recursos materiais.

Os utilizadores domésticos deverão contactar o estabelecimento onde adquiriram este produto ou as entidades oficiais locais para obterem informações sobre onde e de que forma podem entregar estes equipamentos para permitir efectuar uma reciclagem segura em termos ambientais.

Os utilizadores profissionais deverão contactar o seu fornecedor e consultar os termos e condições do contrato de compra. Este produto e os seus acessórios electrónicos não deverão ser misturados com outros resíduos comerciais para eliminação.

## ÍNDICE

Manual de consulta rápida.....	11
Forno.....	12
Painel de controlo.....	12
Acessórios.....	13
Acertar a hora.....	14
Como funciona um forno microondas.....	14
Verificar se o forno está a funcionar correctamente.....	15
Cozinhar/Reaquecer.....	15
Níveis de potência.....	16
Utilizar a funcionalidade eliminação de cheiros.....	16
Regular o tempo de cozedura.....	16
Interromper a cozedura.....	16
Programar o modo de poupança de energia.....	16
Utilizar as funcionalidades de cozinha saudável.....	17
Utilizar programas de cozinha saudável: legumes e cereais.....	17
Utilizar programas de cozinha saudável: aves e peixe.....	18
Guia de confeção de alimentos utilizando a função de cozedura a vapor (Apenas nos modelos MG23F301TF*, MG23F301TJ*, MG23F302TF*, MG23F302TJ*).....	19
Utilizar o prato de tostar (Apenas nos modelos MG23F301TC*, MG23F301TJ*, MG23F302TC*, MG23F302TJ*).....	21
Programas da função cozedura/tostar manual.....	21
Utilizar a função potência máxima de descongelação automática.....	22
Utilizar os programas de potência máxima de descongelação automática.....	23
Utilizar a funcionalidade o meu prato.....	23
Utilizar os programas o meu prato.....	23
Seleccionar os acessórios.....	24
Grelhar.....	24
Combinar microondas e grelhador.....	24
Desligar o sinal sonoro.....	25
Bloquear o forno microondas para maior segurança.....	25
Guia de utensílios de cozinha.....	26
Guia de confeção de alimentos.....	27
O que fazer quando tiver dúvidas ou algum problema.....	35
Mensagem de erro.....	35
Características técnicas.....	36

## MANUAL DE CONSULTA RÁPIDA

### Se pretende cozinhar alimentos.

1. Coloque os alimentos no forno.  
Selecione o nível de potência, carregando uma ou mais vezes no botão **Microondas** (☼).



2. Selecione o tempo de cozedura rodando o **botão rotativo** para a posição desejada.

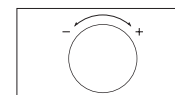

3. Carregue no botão **Start/+30s (Iniciar/+30s)** (◀▶).  
**Resultado:** inicia-se a cozedura. O forno apita 4 vezes quando a cozedura estiver concluída.

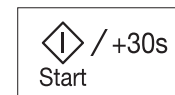

### Se quiser utilizar a potência máxima de descongelação automática em alguns alimentos.

1. Coloque os alimentos congelados no forno.  
Selecione o tipo de alimentos que está a cozinhar, carregando uma ou mais vezes no botão de **Potência máxima de descongelação** (☼☼).

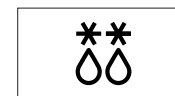

2. Selecione o peso, rodando o **botão rotativo** conforme necessário.

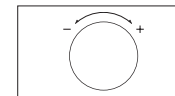

3. Carregue no botão **Start/+30s (Iniciar/+30s)** (◀▶).

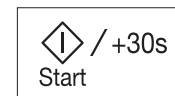

### Se quiser adicionar 30 segundos extra.

Coloque os alimentos no forno.  
Carregue uma ou mais vezes em **+30s** para cada 30 segundos que pretende adicionar.



**Se pretende grelhar alimentos.**

1. Carregue no botão **Grelhador** (↯).



2. Seleccione o tempo de cozedura rodando o **botão rotativo** para a posição desejada.

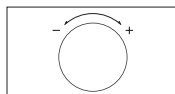

3. Carregue no botão **Start/+30s** (↲/↳).



**FORNO**

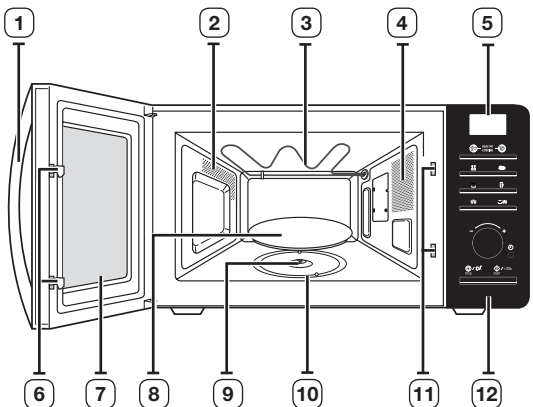

- |                            |                                     |
|----------------------------|-------------------------------------|
| 1. PEGA DA PORTA           | 7. PORTA                            |
| 2. ORIFÍCIOS DE VENTILAÇÃO | 8. PRATO GIRATÓRIO                  |
| 3. GRELHADOR               | 9. UNIÃO                            |
| 4. LUZ                     | 10. ANEL DE ROLETES                 |
| 5. VISOR                   | 11. ORIFÍCIOS DO FECHO DE SEGURANÇA |
| 6. TRINCOS DA PORTA        | 12. PAINEL DE CONTROLO              |

**PAINEL DE CONTROLO**

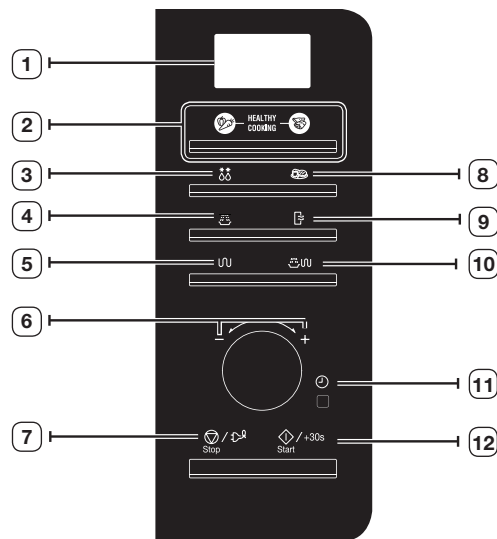

- |   |                                |
|---|--------------------------------|
| 1. VISOR                                  | 7. BOTÃO PARAR/ECO             |
| 2. BOTÃO COZINHA SAUDÁVEL                 | 8. BOTÃO O MEU PRATO           |
| 3. BOTÃO POTÊNCIA MÁXIMA DE DESCONGELAÇÃO | 9. BOTÃO ELIMINAÇÃO DE CHEIROS |
| 4. BOTÃO MICROONDAS                       | 10. BOTÃO MICROONDAS+GRELHADOR |
| 5. BOTÃO GRELHADOR                        | 11. BOTÃO ACERTAR HORA         |
| 6. BOTÃO ROTATIVO (PESO/DOSE/TEMPO)       | 12. BOTÃO INICIAR/+30s         |

## ACESSÓRIOS

Consoante o modelo que adquiriu, são-lhe fornecidos vários acessórios que podem ser utilizados de várias formas.

1. **Anel de roletes**, deve ser colocado no centro do forno.

**Objectivo:** o anel de roletes suporta o prato giratório.

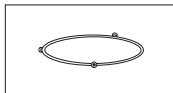

2. **Prato giratório**, deve ser colocado em cima do anel de roletes com o centro encaixado na união.

**Objectivo:** o prato giratório funciona como a superfície principal de cozedura e pode ser facilmente retirado para limpar.

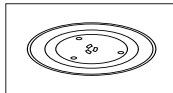

3. **Grelha**, deve ser colocada sobre o prato giratório.

**Objectivo:** pode utilizar a grelha de metal para grelhar e quando cozinhar no modo combinado.

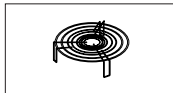

4. **Prato de tostar**, consulte as páginas 21-22. (Apenas nos modelos MG23F301TC\*, MG23F301TJ\*, MG23F302TC\*, MG23F302TJ\*)

**Objectivo:** o prato de tostar é utilizado para alourar melhor os alimentos no microondas, para grelhar ou quando cozinhar nos modos combinados. Ajuda a manter a massa folhada/quebrada e de pizzas estaladiça.

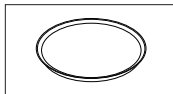



-  **NÃO** utilize o forno microondas sem o anel de roletes e o prato giratório.

5. **Recipiente de cozedura a vapor**, consulte as páginas 19 a 21.

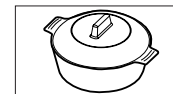
(Apenas nos modelos MG23F301TF\*, MG23F301TJ\*, MG23F302TF\*, MG23F302TJ\*)



**Objectivo:** recipiente de plástico de cozedura a vapor quando se utiliza a função de cozedura a vapor.

-  **NÃO** utilize o forno microondas sem o anel de roletes e o prato giratório.
-  **NÃO** utilize os modos **Grelhador** (🔥) e **Combinado** (🔥🌀) com o recipiente de cozedura a vapor.

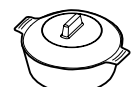
Modo de utilização	MO (🔥🌀)	GRELHADOR (🔥)	COMBINADO (🔥🌀)
 (Recipiente de cozedura a vapor)	O	X	X

## ACERTAR A HORA

O forno microondas tem um relógio incorporado. Ao ligar o aparelho, a indicação “:0”, “88:88” ou “12:00” aparece automaticamente no visor. Programe a hora actual. As horas podem ser apresentadas no sistema de 24 horas ou de 12 horas. Tem de acertar o relógio:

- Quando instalar o forno microondas pela primeira vez
  - Após uma falha de energia
- Não se esqueça de acertar o relógio quando mudar de e para o horário de Verão.

### Função de poupança de energia automática

Se não seleccionar qualquer função enquanto o aparelho estiver a executar uma programação ou uma operação com a especificação de paragem temporária activada, a função é cancelada e o relógio aparece passados 25 minutos. A luz do forno microondas apaga-se 5 minutos depois de a porta continuar aberta.

#### 1. Para apresentar a hora no...

Sistema de 24 horas

Sistema de 12 horas

Carregue uma ou duas vezes no botão **Relógio** (⌚).

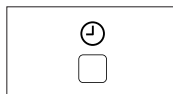

#### 2. Rode o **botão rotativo** para acertar a hora.

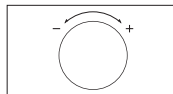

#### 3. Carregue no botão **Relógio** (⌚).

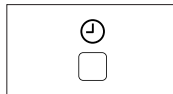

#### 4. Rode o **botão rotativo** para acertar os minutos.

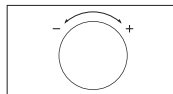

#### 5. Carregue no botão **Relógio** (⌚).

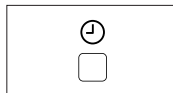

## COMO FUNCIONA UM FORNO MICROONDAS

As microondas são ondas electromagnéticas de alta-frequência; a energia libertada permite que os alimentos sejam cozinhados ou reaquecidos sem qualquer alteração da forma ou da cor.

Pode utilizar o forno microondas para:

- Descongelar (de forma manual e automática)
- Cozinhar
- Reaquecer

Princípios de cozinha.

1. As microondas são geradas pelo magnetrão e são distribuídas uniformemente enquanto os alimentos rodam no prato giratório. Os alimentos são, assim, uniformemente cozinhados.
2. As microondas são absorvidas pelos alimentos até uma profundidade aproximada de 2,5 cm. A cozedura prossegue, então, à medida que o calor se dissipa nos alimentos.
3. Os tempos de cozedura variam conforme o recipiente utilizado e as propriedades dos alimentos:
  - Quantidade e densidade
  - Conteúdo de água
  - Temperatura inicial (refrigerada ou não)

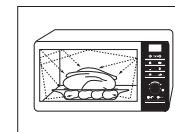

Enquanto o centro dos alimentos está a ser cozinhado por dissipação do calor, a cozedura prossegue, mesmo depois de ter retirado a comida do forno. Os tempos de espera especificados nas receitas e neste folheto devem, assim, ser respeitados para assegurar:

- Uma cozedura uniforme dos alimentos até ao centro
- Uma temperatura uniforme nos alimentos

## VERIFICAR SE O FORNO ESTÁ A FUNCIONAR CORRECTAMENTE

Este procedimento simples permite-lhe verificar se o seu forno está a funcionar correctamente em todos os momentos. Abra a porta do forno puxando pela pega situada no lado direito da porta. Coloque um copo com água no prato giratório. Depois, feche a porta.

1. Carregue no botão **Microondas** (☰).

**Resultado:** aparece a indicação 800 W (potência máxima de cozedura).



2. Programe o tempo de cozedura para 4 a 5 minutos rodando o botão rotativo e carregue no botão **Start/+30s (Iniciar/30s)** (◊).

**Resultado:** a luz do forno acende-se e o prato giratório começa a rodar.

- 1) Inicia-se a cozedura e quando terminar, o forno apita 4 vezes.
- 2) O sinal indicador do fim da cozedura ouve-se 3 vezes (minuto a minuto).
- 3) A hora actual aparece novamente.

☑ O forno deve ser ligado à tomada apropriada. O prato giratório deve estar na devida posição no forno. Se for utilizado um nível de potência diferente do máximo, a água demora mais tempo a ferver.



## COZINHAR/REAQUECER

O procedimento seguinte explica como cozinhar ou reaquecer os alimentos.

Verifique SEMPRE as definições de cozedura antes de sair de perto do forno.

Primeiro, coloque os alimentos no centro do prato giratório. Depois, feche a porta.

1. Carregue no botão **Microondas** (☰).

**Resultado:** aparece a indicações 800 W (potência máxima de cozedura):

selecione o nível de potência adequado, carregando novamente no botão **Microondas** (☰) até o nível de watts correspondente ser apresentado. Consulte a tabela de níveis de potência.



2. Programe o tempo de cozedura rodando o **botão rotativo**.

**Resultado:** o tempo de cozedura é visualizado.

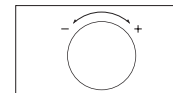

3. Carregue no botão **Start/+30s (Iniciar/+30s)** (◊).

**Resultado:** a luz do forno acende-se e o prato giratório começa a rodar.

- 1) Inicia-se a cozedura e quando terminar, o forno apita 4 vezes.
- 2) O sinal indicador do fim da cozedura ouve-se 3 vezes (minuto a minuto).
- 3) A hora actual aparece novamente.

☑ **Nunca** ligue o forno microondas quando estiver vazio.

☑ Se pretende aquecer um prato durante um curto período de tempo à potência máxima (800 W), basta carregar uma vez no botão **+30s** para cada 30 segundos de tempo de cozedura. O forno liga-se imediatamente.



## NÍVEIS DE POTÊNCIA

Pode escolher entre os níveis de potência abaixo.

Nível de potência	Saída	
	MICROONDAS	GRELHADOR
ALTA	800 W	-
MÉDIA ALTA	600 W	-
MÉDIA	450 W	-
MÉDIA BAIXA	300 W	-
DESCONGELAÇÃO (❄)	180 W	-
BAIXA/MANTER QUENTE	100 W	-
GRELHADOR	-	1100 W
COMBINADO I (☞☞)	600 W	1100 W
COMBINADO II (☞☞)	450 W	1100 W
COMBINADO III (☞☞)	300 W	1100 W

- Se seleccionar o nível de potência mais elevado, deve diminuir o tempo de cozedura.
- Se seleccionar o nível de potência mais baixo, deve aumentar o tempo de cozedura.

## UTILIZAR A FUNCIONALIDADE ELIMINAÇÃO DE CHEIROS

Utilize esta funcionalidade depois de cozinhar alimentos com cheiro ou quando existir muito fumo no interior do forno. Em primeiro lugar, limpe o interior do forno.

Depois de limpar, carregue no botão **Eliminação de cheiros** (☞). O forno emite quatro vezes um sinal sonoro.



- Especificou o tempo de eliminação de cheiros para 5 minutos. Sempre que carregar no botão **+30s** o tempo aumenta 30 segundos.
- O tempo limite de eliminação de cheiros é de 15 minutos.

## REGULAR O TEMPO DE COZEDURA

Pode aumentar o tempo de cozedura, carregando uma vez no botão **+30s** para cada 30 segundos que quer acrescentar.



Carregue uma vez no botão **+30s** para cada 30 segundos que quer acrescentar.

## INTERROMPER A COZEDURA

Se quiser ver os alimentos, pode interromper a cozedura em qualquer altura.

1. Para interromper temporariamente;

1) Abra a porta.

**Resultado:** a cozedura é interrompida. Para retomar a cozedura, feche a porta e carregue novamente no botão (◀).

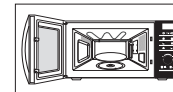

2) Carregue no botão **Stop (Parar)** (⊙).

**Resultado:** a cozedura é interrompida. Para retomar a cozedura, carregue novamente no botão (◀).

2. Para parar completamente;

Carregue no botão **Stop (Parar)** (⊙).

**Resultado:** a cozedura é interrompida. Se pretender cancelar as programações de cozedura, carregue novamente no botão **Stop (Parar)** (⊙).

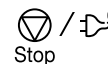

- Pode igualmente cancelar qualquer programação antes do início da mesma, bastando para tal carregar em **Stop** (⊙).

## PROGRAMAR O MODO DE POUPANÇA DE ENERGIA

O forno tem um modo de poupança de energia. Esta funcionalidade permite poupar electricidade quando o forno não está a ser utilizado. A condição normal é modo de espera activado e relógio visível quando o forno não está a ser utilizado.

- Carregue no botão **Poupança de energia** (⌚).

**Resultado:** visor apagado.

- Para sair do modo de poupança de energia, abra a porta ou carregue no botão **Poupança de energia** (⌚) e a hora actual aparece no visor. O forno está pronto para ser utilizado.

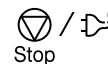





## UTILIZAR AS FUNCIONALIDADES DE COZINHA SAUDÁVEL

As funcionalidades de cozinha saudável têm vinte tempos de cozedura pré-programados. Não necessita de programar os tempos de cozedura nem o nível de potência. Pode ajustar o tamanho da dose rodando o

### botão rotativo.

Primeiro, coloque os alimentos no centro do prato giratório e feche a porta.

1. Seleccione o tipo de alimento que vai cozinhar, carregando uma ou mais vezes no botão

**Healthy Cooking (Cozinha saudável)**  ou **Healthy Cooking (Cozinha saudável)** .



2. Seleccione o tamanho da dose rodando o **botão rotativo**. (Consulte a tabela ao lado).

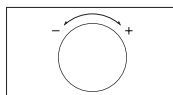

3. Carregue no botão **Start/+30s (Iniciar/+30s)** .

**Resultado:** inicia-se a cozedura. Quando terminar.



- 1) O forno apita 4 vezes.
- 2) O sinal indicador do fim da cozedura ouve-se 3 vezes (minuto a minuto).
- 3) A hora actual aparece novamente.







 Utilize apenas recipientes próprios para microondas.





## UTILIZAR PROGRAMAS DE COZINHA SAUDÁVEL: LEGUMES E CEREAIS

A tabela a seguir apresenta os 12 programas automáticos de dieta saudável para cozinhar legumes e cereais. Contém as quantidades, os tempos de espera e as recomendações apropriadas. Os programas 1-10 só funcionam com energia de microondas. Os programas 11-12 funcionam com uma combinação de microondas e grelhador.

Código	Alimento	Dose (g)	Tempo de espera (min)	Recomendações
1	Brócolos 	250 500	1-2	Lave e prepare os brócolos. Coloque-os uniformemente num recipiente de vidro com tampa. Adicione 30 ml (2 colheres de sopa) de água quando cozinhar 250 g de brócolos; adicione 60-75 ml (4-5 colheres de sopa) para 500 g. Coloque o recipiente no centro do prato giratório. Cozinhe com tampa. Mexa depois da cozedura.
2	Cenouras 	250	1-2	Lave as cenouras e corte-as em rodelas uniformes. Coloque-os uniformemente num recipiente de vidro com tampa. Adicione 30 ml (2 colheres de sopa) de água quando cozinhar 250 g de cenouras. Coloque o recipiente no centro do prato giratório. Cozinhe com tampa. Mexa depois da cozedura.
3	Feijão verde 	250	1-2	Lave o feijão verde. Coloque-o uniformemente num recipiente de vidro com tampa. Adicione 30 ml (2 colheres de sopa) de água quando cozinhar 250 g de feijão verde. Coloque o recipiente no centro do prato giratório. Cozinhe com tampa. Mexa depois da cozedura.







Código	Alimento	Dose (g)	Tempo de espera (min)	Recomendações
4	Espinafres 	150	1-2	Lave os espinafres. Coloque-os num recipiente de vidro com tampa. Não adicione água. Coloque o recipiente no centro do prato giratório. Cozinhe com tampa. Mexa depois da cozedura.
5	Maçaroca de milho 	250 (1 pçs)	1-2	Lave a maçaroca de milho e coloque-a num recipiente de vidro oval. Cubra com película aderente para microondas e pique a película.
6	Batatas descascadas 	250 500	2-3	Lave e descasque as batatas e corte-as em porções semelhantes. Coloque num recipiente de vidro com tampa. Adicione 45 a 60 ml de água (3 a 4 colheres de sopa). Coloque o recipiente no centro do prato giratório. Cozinhe com tampa.
7	Arroz integral (pré-cozido) 	125	5-10	Utilize um recipiente de vidro grande com tampa para microondas. Por cada medida de arroz, adicione o dobro de água fria (¼ l). Cozinhe com tampa. Mexa antes do tempo de repouso e adicione sal e ervas aromáticas.
8	Macarrão integral 	125	1	Utilize um recipiente de vidro grande com tampa para microondas. Adicione ½ l de água a ferver, uma pitada de sal e mexa bem. Cozinhe sem tampa. Mexa antes do tempo de repouso e depois escorra bem o macarrão.
9	Quinoa 	125	1-3	Utilize um recipiente de vidro grande com tampa para microondas. Por cada medida de quinoa, adicione o dobro de água fria (250 ml). Cozinhe com tampa. Mexa antes do tempo de repouso e adicione sal e ervas aromáticas.

Código	Alimento	Dose (g)	Tempo de espera (min)	Recomendações
10	Bulgur 	125	2-5	Utilize um recipiente de vidro grande com tampa para microondas. Por cada medida de bulgur, adicione o dobro de água fria (250 ml). Cozinhe com tampa. Mexa antes do tempo de repouso e adicione sal e ervas aromáticas.
11	Legumes gratinados 	500	2-3	Coloque os legumes, tais como rodelas de batata pré-cozidas, rodelas de curgete, rodelas de tomate e o respectivo molho num pirex de vidro de tamanho adequado. Coloque queijo ralado por cima. Coloque o pirex sobre a grelha.
12	Tomates grelhados 	400	1-2	Lave os tomates, corte-os ao meio e coloque-os num recipiente para microondas. Coloque queijo ralado por cima. Coloque o recipiente sobre a grelha.

### UTILIZAR PROGRAMAS DE COZINHA SAUDÁVEL: AVES E PEIXE

A tabela a seguir apresenta 8 programas automáticos de dieta saudável para cozinhar aves e peixe, as respectivas quantidades, tempos de espera e recomendações adequadas. Os programas 1-6 só funcionam com energia de microondas. Os programas 7-8 funcionam com uma combinação de microondas e grelhador.

Código	Alimento	Dose (g)	Tempo de espera (min)	Recomendações
1	Peito de frango 	300 (2 pçs)	2	Lave as peças de frango e coloque-as num prato de cerâmica. Cubra com película aderente própria para microondas. Pique a película. Coloque o prato no prato giratório.

Código	Alimento	Dose (g)	Tempo de espera (min)	Recomendações
2	Peito de peru 	300 (2 pçs)	2	Lave as peças de frango e coloque-as num prato de cerâmica. Cubra com película aderente própria para microondas. Pique a película. Coloque o prato no prato giratório.
3	Filete de peixe fresco 	300 (2 pçs)	1-2	Lave o peixe, coloque-o num prato de cerâmica e adicione 1 colher de sopa de sumo de limão. Cubra com película aderente própria para microondas. Pique a película. Coloque o prato no prato giratório.
4	Filete de salmão fresco 	300 (2 pçs)	1-2	Lave o peixe, coloque-o num prato de cerâmica e adicione 1 colher de sopa de sumo de limão. Cubra com película aderente própria para microondas. Pique a película. Coloque o prato no prato giratório.
5	Gambas frescas 	250	1-2	Lave as gambas, coloque-as num prato de cerâmica e adicione 1 colher de sopa de sumo de limão. Cubra com película aderente própria para microondas. Pique a película. Coloque o prato no prato giratório.
6	Truta fresca 	200 (1 peixe)	2	Coloque o peixe inteiro num recipiente próprio para microondas. Adicione uma pitada de sal, uma colher de sopa de sumo de limão e ervas aromáticas. Cubra com película aderente própria para microondas. Pique a película. Coloque o prato no prato giratório.
7	Peixe assado 	200 (1 peixe)	3	Tempere o peixe inteiro (truta ou dourada) com óleo e adicione ervas aromáticas e condimentos. Coloque o peixe, lado a lado (em posições alternadas), na grelha superior. Vire assim que ouvir o forno apitar.
8	Bifes de salmão grelhados 	300 (2 bifos)	2	Coloque os bifos de salmão uniformemente na grelha superior. Vire assim que ouvir o forno apitar.

## GUIA DE CONFEÇÃO DE ALIMENTOS UTILIZANDO A FUNÇÃO DE COZEDURA A VAPOR (APENAS NOS MODELOS MG23F301TF\*, MG23F301TJ\*, MG23F302TF\*, MG23F302TJ\*)

O Power Steamer baseia-se nos princípios da cozinha a vapor e foi desenhado para cozinhar de forma rápida e saudável no microondas Samsung.

É o acessório ideal para cozinhar arroz, massa, vegetais, etc. num ápice, sem retirar qualquer valor nutritivo aos alimentos.

O conjunto Microwave Power Steamer é composto por 3 elementos:



Recipiente

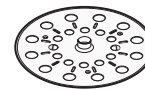

Tabuleiro

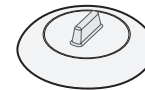

Tampa

Todas as peças suportam temperaturas desde os -20 °C aos 140 °C.

Podem ser guardadas no congelador. Podem ser usadas em separado ou em conjunto.

### CONDIÇÕES de UTILIZAÇÃO:

- Não utilizar:
  - para preparar refeições com elevado teor de açúcares ou gorduras,
  - com a função de grelhador e aquecimento rotativo ou no fogão.
- Antes de utilizar, lave bem os componentes em água com detergente.
- Para saber os tempos de cozedura consulte as instruções na tabela da página seguinte.

### MANUTENÇÃO:

- O cozedor pode ser lavado na máquina de lavar loiça.
- Se lavar à mão faça-o com água quente e detergente. Não utilize esfregões abrasivos.
- Alguns alimentos (como o tomate) podem descolorar o plástico, o que é normal e não representa qualquer defeito de fabrico.

**DESCONGELAR:**

Coloque a comida congelada no cozedor a vapor, sem a tampa. O líquido fica retido no fundo do recipiente e não retira qualidade aos alimentos.

**COZEDURA:**

Alimento	Dose	Níveis de potência	Tempo de cozedura (min)	Tempo de espera (min)	Utilização
<b>Alcachofras</b>	300 g (1-2 pçs)	800 W	5-6	1-2	Recipiente com tabuleiro + Tampa
	Instruções - Lave as alcachofras. Coloque o tabuleiro no recipiente. Coloque as alcachofras no tabuleiro. Adicione uma colher de sopa de sumo de limão. Tape com a tampa.				
<b>Legumes frescos</b>	300 g	800 W	4-5	1-2	Recipiente com tabuleiro + Tampa
	Instruções - Pese os legumes (por exemplo, brócolos, couve-flor, cenouras, pimentos) depois de os lavar, limpar e cortar em porções semelhantes. Coloque o tabuleiro no recipiente. Distribua os legumes sobre o tabuleiro. Adicione 2 colheres de sopa de água. Tape com a tampa.				
<b>Legumes congelados</b>	300 g	600 W	7-8	2-3	Recipiente com tabuleiro + Tampa
	Instruções - Coloque os legumes congelados no cozedor a vapor. Coloque o tabuleiro no recipiente. Adicione uma colher de sopa de água. Tape com a tampa. Mexa bem depois da cozedura e do tempo de repouso.				
<b>Arroz</b>	250 g	800 W	15-18	5-10	Recipiente + Tampa
	Instruções - Coloque o arroz no cozedor a vapor. Adicione 500 ml de água fria. Tape com a tampa. Após cozer, deixe repousar o arroz branco durante 5 minutos, ou o arroz integral durante 10 minutos.				
<b>Batatas com casca</b>	500 g	800 W	7-8	2-3	Recipiente + Tampa
	Instruções - Pese e lave as batatas e coloque-as no cozedor a vapor. Adicione 3 colheres de sopa de água. Tape com a tampa.				

Alimento	Dose	Níveis de potência	Tempo de cozedura (min)	Tempo de espera (min)	Utilização
<b>Guisado (frio)</b>	400 g	600 W	5-6	1-2	Recipiente + Tampa
	Instruções - Coloque o guisado no cozedor a vapor. Tape com a tampa. Mexa bem antes de deixar repousar.				
<b>Sopa (fria)</b>	400 g	800 W	3-4	1-2	Recipiente + Tampa
	Instruções - Coloque-a no cozedor a vapor. Tape com a tampa. Mexa bem antes de deixar repousar.				
<b>Sopa congelada</b>	400 g	800 W	8-10	2-3	Recipiente + Tampa
	Instruções - Coloque a sopa congelada no cozedor a vapor. Tape com a tampa. Mexa bem antes de deixar repousar.				
<b>Bolinhos levedados com recheio de geleia</b>	150 g	600 W	1-2	2-3	Recipiente + Tampa
	Instruções - Molhe ligeiramente a cobertura dos bolinhos recheados com água fria. Ponha 1-2 bolinhos congelados ao lado um do outro no cozedor a vapor. Tape com a tampa.				
<b>Compota</b>	250 g	800 W	3-4	2-3	Recipiente + Tampa
	Instruções - Pese a fruta (por exemplo, maçãs, pêras, ameixas, alperces, mangas ou ananás) depois de descascada, lavada e cortada em pedaços ou cubos do mesmo tamanho. Coloque-a no cozedor a vapor. Junte 1 a 2 colheres de sopa de água e 1 a 2 ou colheres de sopa de açúcar. Tape com a tampa.				

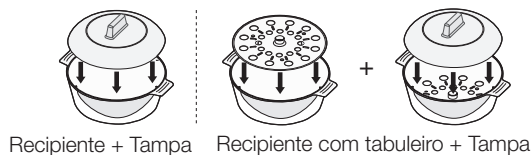
**Utilização do Power Steam Cooker**

## CUIDADOS A TER:

- ☑ Tenha muito cuidado ao abrir a tampa do cozedor, porque o vapor libertado pode estar muito quente.
- ☑ Utilize luvas quando retirar o recipiente do microondas depois da cozedura.

## UTILIZAR O PRATO DE TOSTAR (APENAS NOS MODELOS MG23F301TC\*, MG23F301TJ\*, MG23F302TC\*, MG23F302TJ\*)

Este prato de tostar permite-lhe não só tostar a parte de cima dos alimentos com o grelhador, mas também tostar e alourar a parte de baixo dos alimentos devido à alta temperatura do prato de tostar. Encontrará vários alimentos que pode preparar no prato de tostar na tabela (consulte a página seguinte). O prato de tostar pode também ser utilizado para bacon, ovos, salsichas, etc.

1. Coloque o prato de tostar directamente sobre o prato giratório e pré-aqueça com a combinação mais elevada microondas - grelhador [600 W + Grelhador (☞☞☞)] seguindo os tempos e instruções na tabela.

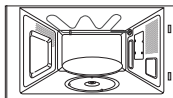

- ☑ Utilize sempre luvas para retirar o prato de tostar, uma vez que este fica muito quente.

2. Unte o prato com óleo se estiver a cozinhar alimentos como bacon e ovos, para que estes fiquem bem tostados.

- ☑ Tenha em atenção que o prato de tostar tem uma camada de teflon que não é resistente a riscos. Não utilize objectos afiados, como uma faca, para cortar no prato de tostar.

- ☑ Utilize acessórios de plástico para evitar riscos na superfície do prato de tostar ou retire os alimentos do prato antes de cortar.

3. Coloque os alimentos no prato de tostar.

- ☑ Não coloque qualquer objecto no prato de tostar que não seja resistente ao calor, como, por exemplo, taças de plástico.

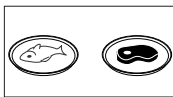

- ☑ Nunca coloque o prato de tostar no forno sem o prato giratório.

4. Coloque o prato de tostar na grelha de metal (ou no prato giratório) no microondas.

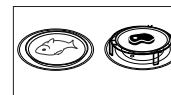

5. Seleccione o tempo de cozedura e nível de potência adequados. (Consulte a tabela ao lado)

### ☑ Como lavar o prato de tostar

Lave o prato de tostar com água morna e detergente e passe-o por água limpa.

- ☑ Não utilize uma escova de esfrega nem esfregões abrasivos para não danificar o revestimento.







### ☑ Atenção

O prato de tostar não pode ser lavado na máquina de lavar a loiça.

## PROGRAMAS DA FUNÇÃO COZEDURA/TOSTAR MANUAL

Recomendamos-lhe que pré-aqueça o prato de tostar directamente no prato giratório. Pré-aqueça o prato de tostar com a função 600 W + Grelhador (☞☞☞) durante 3 a 5 minutos. Siga os tempos e as instruções na tabela.

Alimento	Dose	Potência	Tempo de pré-aquecimento (min)	Tempo de cozedura (min)
Bacon	4 fatias (80 g)	600 W + Grelhador ☞☞☞	3	3½-4
	<b>&lt; Recomendações &gt;</b>			
Pré-aqueça o prato de tostar. Coloque as fatias lado a lado no prato de tostar. Coloque o prato de tostar na grelha.				
Tomates grelhados	200 g (2 pçs)	450 W + Grelhador ☞☞☞	3	4½-5
	<b>&lt; Recomendações &gt;</b>			
Pré-aqueça o prato de tostar. Corte os tomates ao meio. Coloque queijo por cima dos tomates. Coloque em círculo no prato de tostar. Coloque o prato de tostar na grelha.				

Alimento	Dose	Potência	Tempo de pré- aquecimento (min)	Tempo de cozedura (min)
<b>Hambúrguer (congelado)</b>	2 peças (125 g)	600 W + Grelhador 	3	7-7½
	<b>&lt; Recomendações &gt;</b>			
Pré-aqueça o prato de tostar. Coloque o hambúrguer congelado em círculo no prato de tostar. Coloque o prato de tostar na grelha. Vire-os passados 4 a 5 minutos.				
<b>Cacetes (congelados)</b>	200-250 g (2 pçs)	450 W + Grelhador 	4	8-9
	<b>&lt; Recomendações &gt;</b>			
Pré-aqueça o prato de tostar. Coloque um cacete no centro do prato de tostar; coloque dois cacetes, lado a lado, no prato de tostar. Coloque o prato de tostar na grelha.				
<b>Piza (congelada)</b>	300-350 g	600 W + Grelhador 	4	9-10
	<b>&lt; Recomendações &gt;</b>			
Pré-aqueça o prato de tostar. Coloque a piza congelada no prato de tostar. Coloque o prato de tostar na grelha.				
<b>Batatas assadas</b>	250 g 500 g	600 W + Grelhador 	3	5-6 8-9
	<b>&lt; Recomendações &gt;</b>			
Pré-aqueça o prato de tostar. Corte as batatas ao meio. Coloque-as no prato de tostar com o lado cortado virado para baixo. Coloque em círculo. Coloque o prato na grelha.				
<b>Douradinhos (congelados)</b>	150 g (5 pçs) 300 g (10 pçs)	600 W + Grelhador 	4	7-8 9-10
	<b>&lt; Recomendações &gt;</b>			
Pré-aqueça o prato de tostar. Unte o prato com uma colher de sopa de óleo. Coloque os douradinhos em círculo no prato. Vire-os passados 4 minutos (5 pçs) ou passados 6 minutos (10 pçs).				
<b>Nuggets de frango (congelados)</b>	125 g 250 g	600 W + Grelhador 	4	5-5½ 7½-8
	<b>&lt; Recomendações &gt;</b>			
Pré-aqueça o prato de tostar. Unte o prato de tostar com 1 colher de sopa de óleo. Coloque os nuggets de frango no prato. Coloque o prato de tostar na grelha. Vire-os passados 3 minutos (125 g) ou 5 minutos (250 g).				

Alimento	Dose	Potência	Tempo de pré- aquecimento (min)	Tempo de cozedura (min)
<b>Piza (fria)</b>	300-350 g	450 W + Grelhador 	4	6½-7½
	<b>&lt; Recomendações &gt;</b>			
Pré-aqueça o prato de tostar. Coloque a piza fria no prato. Coloque o prato de tostar na grelha.				

## UTILIZAR A FUNÇÃO POTÊNCIA MÁXIMA DE DESCONGELAÇÃO AUTOMÁTICA

A função potência máxima de descongelação automática permite descongelar carne, aves, peixe e pão/bolos. O tempo de descongelação e o nível de potência são programados automaticamente.

O utilizador só tem de seleccionar o programa e o peso.

 Utilize apenas pratos próprios para microondas.

Primeiro, coloque os alimentos congelados no centro do prato giratório e feche a porta.

1. Selecciono o tipo de alimento que vai cozinhar, carregando uma ou mais vezes no botão **Potência máxima de descongelação** (\*\*). (Consulte a tabela ao lado).



2. Selecciono o peso do alimento rodando o **botão rotativo**.

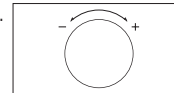

3. Carregue no botão **Start/+30s (Iniciar/+30s)** (↵).

### Resultado:





- inicia-se a descongelação
- O forno emite um sinal sonoro a meio da descongelação para que não se esqueça de virar os alimentos.
- Carregue novamente no botão (↵) para terminar a descongelação.



 Também pode descongelar os alimentos manualmente. Para o fazer, seleccione a função cozinhar/reaquecer do forno microondas com um nível de potência de 180 W. Consulte a secção intitulada "Cozinhar/Reaquecer" na página 15 para obter mais informações.

## UTILIZAR OS PROGRAMAS DE POTÊNCIA MÁXIMA DE DESCONGELAÇÃO AUTOMÁTICA

A tabela a seguir mostra os vários programas de Potência máxima de descongelação automática, as quantidades, os tempos de espera e as recomendações adequadas. Retire todo o tipo de materiais de embalagem antes da descongelação. Coloque a carne, aves, peixe e pão/bolos num prato de cerâmica.

Código/ Alimento	Tamanho da dose (g)	Tempo de espera (min)	Recomendações
1. Carne 	200-1500	20-60	Cubra as bordas com folha de alumínio. Vire a carne quando o forno emitir um sinal sonoro. Este programa é adequado para carne de vaca, borrego, porco, bifes, costeletas e carne picada.
2. Aves 	200-1500	20-60	Cubra as extremidades das pernas e das asas com folha de alumínio. Vire as aves quando o forno emitir um sinal sonoro. Este programa é adequado para frangos inteiros e também para frango aos pedaços.
3. Peixe 	200-1500	20-50	Cubra o rabo do peixe inteiro com folha de alumínio. Vire o peixe quando o forno emitir um sinal sonoro. Este programa é adequado para peixes inteiros e também para peixe aos pedaços.
4. Pão/Bolo 	125-625	5-20	Coloque o pão sobre papel de cozinha e vire-o assim que o forno emitir um sinal sonoro. Coloque o bolo num prato de cerâmica e, se for possível, vire-o assim que o forno apitar. (O forno continua a funcionar e pára quando se abre a porta.) Este programa é adequado para todos os tipos de pão, às fatias ou inteiro, assim como para pãezinhos e cacetes. Disponha os pãezinhos em círculo. Este programa é adequado para todos os tipos de bolos com fermento, bolachas, cheesecake e massa folhada. Não é adequado para bolos de massa fina/estaladiça, de fruta e com creme nem para bolos com cobertura de chocolate.

 Selecione a função Descongelação manual e o nível de potência de 180 W se quiser descongelar os alimentos manualmente. Para obter mais informações sobre a descongelação manual e o tempo de descongelação, consulte as páginas 31-32.

## UTILIZAR A FUNCIONALIDADE O MEU PRATO

A funcionalidade o meu prato tem dois tempos de cozedura pré-programados. Não necessita de programar os tempos de cozedura nem o nível de potência. Pode ajustar o número de doses rodando o botão rotativo. Primeiro, coloque os alimentos no centro do prato giratório e feche a porta.

1. Selecione o tipo de alimento que vai cozinhar, carregando uma ou mais vezes no botão **O meu prato** .



2. Selecione o tamanho da dose rodando o **botão rotativo**. (Consulte a tabela ao lado.)

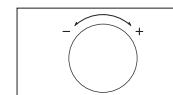

3. Carregue no botão .

**Resultado:** inicia-se a cozedura. Quando terminar.

- 1) O forno apita 4 vezes.
- 2) O sinal indicador do fim da cozedura ouve-se 3 vezes (minuto a minuto).
- 3) A hora actual aparece novamente.

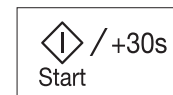

 Utilize apenas recipientes próprios para microondas.

## UTILIZAR OS PROGRAMAS O MEU PRATO

A tabela a seguir apresenta os programas de aquecimento automático O meu prato, as quantidades, os tempos de espera e as recomendações adequadas. Esses programas só funcionam com energia de microondas.

Código/ Alimento	Tamanho da dose (g)	Tempo de espera (min)	Recomendações
1. Refeição pré-cozinhada fria 	300-350 400-450	2-3	Coloque num prato de cerâmica e cubra com película aderente para microondas. Este programa é ideal para refeições de 3 componentes (ex. carne com molho, vegetais e um acompanhamento de batatas, arroz ou massa).

Código/ Alimento	Tamanho da dose (g)	Tempo de espera (min)	Recomendações
2. <b>Refeição vegetariana fria</b> 	300-350 400-450	2-3	Coloque a refeição num prato de cerâmica e cubra com película aderente para microondas. Este programa é adequado para refeições de 2 componentes (por exemplo, esparguete com molho ou arroz de legumes).

## SELECIONAR OS ACESSÓRIOS

Utilize recipientes próprios para microondas; não utilize recipientes ou pratos de plástico, recipientes em papel, toalhetes, etc.

Se quiser seleccionar o modo de cozedura combinado (grelhador e microondas), utilize apenas pratos que sejam próprios para microondas e para o forno.

- Para obter mais informações sobre utensílios de cozinha adequados, consulte o Guia de utensílios de cozinha na página 26.

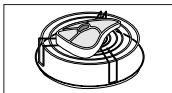

## GRELHAR

O grelhador permite aquecer e alourar rapidamente os alimentos, sem utilizar a energia das microondas. Para tal, é fornecida uma grelha com o forno microondas.

- Pré-aqueça o grelhador à temperatura necessária, carregando no botão **Grelhador** (⌚) e defina o tempo de pré-aquecimento rodando o **botão rotativo**.
- Carregue no botão **Start/+30s (Iniciar/+30s)** (⏪).
- Abra a porta e coloque os alimentos na grelha. Feche a porta.

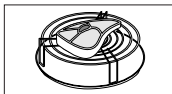

- Carregue no botão **Grelhador** (⌚).

**Resultado:** aparecem as seguintes indicações:

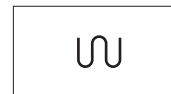

- Programa o tempo para grelhados rodando o **botão rotativo**. O tempo limite para grelhados é de 60 minutos.

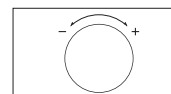

- Carregue no botão **Start/+30s (Iniciar/+30s)** (⏪).

**Resultado:** inicia-se o grelhado. Quando terminar.

- O forno apita 4 vezes.
- O sinal indicador do fim da cozedura ouve-se 3 vezes (minuto a minuto).
- A hora actual aparece novamente.

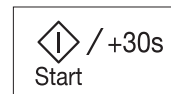

- Não se preocupe se o aquecedor ligar e desligar durante a função do grelhador. Este sistema é concebido para evitar o sobreaquecimento do forno.
- Utilize sempre luvas quando pegar nos pratos que estão no forno, porque estes encontram-se a uma temperatura extremamente elevada.

## COMBINAR MICROONDAS E GRELHADOR

Para cozinhar e alourar rapidamente os alimentos, pode também combinar a cozedura no microondas com o grelhador.

- Utilize **SEMPRE** recipientes próprios para microondas e forno. Os recipientes de cerâmica ou vidro são ideais porque permitem que as microondas penetrem uniformemente nos alimentos.
- Utilize **SEMPRE** luvas quando pegar nos recipientes que estão no forno, porque estes encontram-se a uma temperatura extremamente elevada.

- Abra a porta do forno. Coloque os alimentos na grelha e a grelha no prato giratório. Feche a porta.

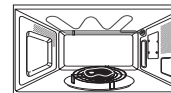



2. Carregue no botão **Combinado** (☰/⌚).

**Resultado:** aparecem as seguintes indicações:  
☰/⌚ (modo microondas e grelhador)  
600 W (potência de saída)



- ☑ Seleccione o nível de potência adequado, carregando novamente no botão **Combinado** (☰/⌚) até aparecer o nível de potência correspondente no visor.
- ☑ Não é possível programar a temperatura do grelhador.

3. Programe o tempo de cozedura rodando o **botão rotativo**. O tempo limite para grelhados é de 60 minutos.

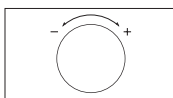

4. Carregue no botão **Start/+30s (Iniciar/+30s)** (⏏).

**Resultado:** inicia-se a cozedura no modo combinado.  
Quando terminar.



- 1) O forno apita 4 vezes.
- 2) O sinal indicador do fim da cozedura ouve-se 3 vezes (minuto a minuto).
- 3) A hora actual aparece novamente.

- ☑ A potência máxima de microondas para o modo combinado de microondas e grelhador é 600 W.

## DESLIGAR O SINAL SONORO

Pode desligar o sinal sonoro sempre que quiser.

1. Carregue nos botões (⏏) e (⏏) durante dois segundos.

**Resultado:**

- aparece a seguinte indicação:

OFF

- o forno não emite um sinal sonoro sempre que carrega num botão.

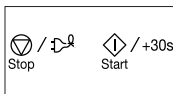

2. Para voltar a ligar o sinal sonoro, carregue novamente nos botões (⏏) e (⏏) durante dois segundos.

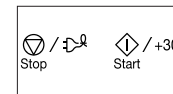

**Resultado:**

- aparece a seguinte indicação:

⏏

- o forno volta a utilizar o sinal sonoro.

## BLOQUEAR O FORNO MICROONDAS PARA MAIOR SEGURANÇA

O forno microondas está equipado com um programa especial de Segurança para Crianças, que permite que o forno seja “bloqueado” para impedir que uma criança ou alguém que não saiba utilizá-lo possa ligá-lo acidentalmente.

O forno pode ser bloqueado em qualquer altura.

1. Carregue nos botões (⏏) e (⏏) durante dois segundos.

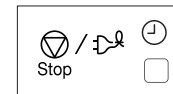

**Resultado:**

- o forno está bloqueado (não consegue seleccionar nenhuma função).
- aparece a indicação “L” no visor.

L

2. Para desbloquear o forno, carregue novamente nos botões (⏏) e (⏏) durante dois segundos.



**Resultado:** pode utilizar o forno normalmente.

## GUIA DE UTENSÍLIOS DE COZINHA

Para cozinhar alimentos no forno microondas, as microondas têm de penetrar nos alimentos, sem serem reflectidas ou absorvidas pelo recipiente utilizado. Por isso, tem de ter cuidado quando escolhe os utensílios. Se os utensílios estiverem identificados como próprios para microondas, não precisa de se preocupar. A tabela a seguir mostra vários tipos de utensílios, indica se podem ou não ser usados e como utilizá-los num forno microondas.

Utensílios de cozinha	Próprios para microondas	Comentários
<b>Folha de alumínio</b>	✓ x	Pode ser utilizada em quantidades pequenas para que algumas áreas dos alimentos não fiquem demasiadamente cozinhadas. Se a folha de alumínio estiver muito perto da parede do forno ou se for utilizada em grandes quantidades, pode provocar faíscas.
<b>Prato de tostar</b>	✓	Não aquecer previamente durante mais de 8 minutos.
<b>Porcelana e loiça de barro</b>	✓	A porcelana, a cerâmica vidrada e a loiça de barro são normalmente adequadas, a menos que tenham decorações em metal.
<b>Recipientes descartáveis de cartão de poliéster</b>	✓	Alguns alimentos congelados são embalados nestes recipientes.
<b>Embalagens de comida de preparação rápida</b>		
<ul style="list-style-type: none"> <li>Recipientes de poliestireno</li> </ul>	✓	Podem ser utilizados para aquecer alimentos. O sobreaquecimento pode fazer com que o poliestireno derreta.
<ul style="list-style-type: none"> <li>Sacos de papel ou jornal</li> </ul>	x	Podem incendiar-se.
<ul style="list-style-type: none"> <li>Papel reciclado ou decorações em metal</li> </ul>	x	Pode provocar faíscas.
<b>Utensílios de vidro</b>		
<ul style="list-style-type: none"> <li>Louça para utilizar no forno e à mesa</li> </ul>	✓	Pode ser utilizada, a menos que tenha decorações em metal.

Utensílios de cozinha	Próprios para microondas	Comentários
<ul style="list-style-type: none"> <li>Utensílios de vidro frágeis</li> <li>Frascos de vidro</li> </ul>	✓	Pode ser utilizada para aquecer alimentos ou líquidos. O vidro delicado pode partir-se ou estalar se for aquecido repentinamente.
<b>Metal</b>		
<ul style="list-style-type: none"> <li>Pratos</li> <li>Atilhos de arame dos sacos para congelador</li> </ul>	x	Podem provocar faíscas ou incêndio.
<b>Papel</b>		
<ul style="list-style-type: none"> <li>Pratos, chávenas, guardanapos e papel de cozinha</li> <li>Papel reciclado</li> </ul>	✓	Para tempos de cozedura e de aquecimento curtos. Também para absorver humidade em excesso.
<b>Plástico</b>		
<ul style="list-style-type: none"> <li>Recipientes</li> <li>Película aderente</li> <li>Sacos para congelador</li> </ul>	✓	Principalmente se forem de termoplástico resistente ao calor. Alguns materiais de plástico podem ficar danificados ou sem cor a altas temperaturas. Não utilize melamina.
	✓	Pode ser utilizada para reter o vapor. Não deve entrar em contacto com os alimentos. Tenha cuidado ao retirar a película porque pode sair vapor quente.
	✓ x	Só se forem resistentes a fervera ou próprios para forno. Não devem estar hermeticamente fechados. Pique com um garfo, se for necessário.
<b>Papel de cera ou para embalagem</b>	✓	Pode ser utilizado para reter o vapor e evitar salpicos.

✓ : recomendado

✓ x : com cuidado

x : não seguro

## GUIA DE CONFEÇÃO DE ALIMENTOS

### MICROONDAS

A energia das microondas penetra nos alimentos, atraída e absorvida pelo respectivo teor em água, gordura e açúcar. As microondas fazem com que as moléculas nos alimentos se movimentem rapidamente. O movimento rápido destas moléculas cria fricção e o aquecimento resultante cozinha os alimentos.

### COZEDURA

#### Utensílios para cozinhar no microondas:

Os utensílios têm de permitir que a energia das microondas penetre nos alimentos para obter uma eficiência máxima. As microondas são reflectidas pelo metal, como aço inoxidável, alumínio e cobre, mas podem penetrar através da cerâmica, vidro, porcelana e plástico bem como através do papel e madeira. Por isso, nunca deve cozinhar os alimentos em recipientes metálicos.

#### Tipos de alimentos adequados para cozinhar no microondas:

Pode cozinhar vários tipos de alimentos no forno microondas, incluindo legumes frescos ou congelados, fruta, massa, arroz, cereais, feijão, peixe e carne. Também pode cozinhar molhos, cremes, sopas, pudins, compotas e chutneys no forno microondas. Em geral, pode cozinhar no forno microondas qualquer tipo de alimento que normalmente cozinha no fogão. Por exemplo, derreter manteiga ou chocolate (consulte o capítulo com sugestões, técnicas e conselhos).

#### Tapar os alimentos durante a cozedura

É muito importante tapar os alimentos durante a cozedura porque a água evaporada sobe como vapor e contribui para o processo de cozedura. Pode tapar os alimentos de várias formas: p. ex., com um prato de cerâmica, tampa de plástico ou película aderente própria para microondas.

#### Tempos de espera

Quando a confecção termina, o tempo de espera é importante para permitir que a temperatura dos alimentos estabilize no seu interior.

### Guia de confecção de legumes congelados

Utilize um pirex de vidro adequado com tampa. Coza os legumes com tampa durante o tempo mínimo – consulte a tabela. Continue a cozinhar durante mais tempo para obter o resultado pretendido. Mexa duas vezes durante a cozedura e uma vez depois de estarem prontos. Quando cozidos, adicione sal, ervas aromáticas ou manteiga. Tape durante o tempo de espera.

Alimento	Dose	Potência	Tempo (min)	Tempo de espera (min)	Instruções
Espinafres	150 g	600 W	4½-5½	2-3	Adicione 15 ml (1 colher de sopa) de água fria.
Brócolos	300 g	600 W	9-10	2-3	Adicione 30 ml (2 colher de sopa) de água fria.
Ervilhas	300 g	600 W	7½-8½	2-3	Adicione 15 ml (1 colher de sopa) de água fria.
Feijão-verde	300 g	600 W	8-9	2-3	Adicione 30 ml (2 colher de sopa) de água fria.
Legumes mistos (cenouras/ervilhas/milho)	300 g	600 W	7½-8½	2-3	Adicione 15 ml (1 colher de sopa) de água fria.
Legumes mistos (estilo chinês)	300 g	600 W	8-9	2-3	Adicione 15 ml (1 colher de sopa) de água fria.

## Guia de confecção de arroz e massa

**Arroz:** utilize um pirex de vidro grande com tampa – o arroz aumenta para o dobro durante a cozedura. Cozinhe com tampa.

Depois de o arroz estar cozinhado, mexa antes do tempo de espera e adicione sal ou ervas aromáticas e manteiga. Observação: o arroz pode não ter absorvido toda a água depois do tempo de cozedura terminar.

**Massa:** utilize um pirex de vidro grande. Adicione água a ferver, uma pitada de sal e mexa bem. Cozinhe sem tampa. Mexa ocasionalmente durante e após a massa estar cozinhada. Tape com uma tampa durante o tempo de espera e depois escorra bem a massa.

Alimento	Dose	Potência	Tempo (min)	Tempo de espera (min)	Instruções
Arroz branco (pré-cozido)	250 g	800 W	16-17	5	Adicione 500 ml de água fria.
Arroz integral (pré-cozido)	250 g	800 W	21-22	5	Adicione 500 ml de água fria.
Arroz misto (arroz + arroz selvagem)	250 g	800 W	17-18	5	Adicione 500 ml de água fria.
Misto de cereais (arroz + grão)	250 g	800 W	18-19	5	Adicione 400 ml de água fria.
Massa	250 g	800 W	11-12	5	Adicione 1000 ml de água quente.

## Guia de confecção de legumes frescos

Utilize um pirex de vidro adequado com tampa. Adicione 30 a 45 ml de água fria (2 a 3 colheres de sopa) por cada 250 g, a menos que seja recomendada uma quantidade de água diferente – consulte a tabela. Coza os legumes com tampa durante o tempo mínimo – consulte a tabela. Continue a cozinhar durante mais tempo para obter o resultado pretendido. Mexa uma vez durante e depois de estarem cozidos. Quando cozidos, adicione sal, ervas aromáticas ou manteiga. Coloque a tampa durante o tempo de espera de 3 minutos.

**Conselho:** corte os legumes frescos em pedaços iguais. Se cortar os legumes em pedaços pequenos, cozem mais depressa. Deve cozinhar todos os legumes frescos utilizando a potência máxima do forno microondas (800 W).

Alimento	Dose	Tempo (min)	Tempo de espera (min)	Instruções
Brócolos	250 g 500 g	4-4½ 7-7½	3	Corte em pés de dimensões semelhantes. Coloque os caules virados para o centro.
Couves-de-bruxelas	250 g	5½-6½	3	Adicione 60-75 ml (4-5 colheres de sopa) de água.
Genouras	250 g	4½-5	3	Corte as cenouras às rodelas uniformes.
Couve-flor	250 g 500 g	5-5½ 8½-9	3	Corte em pés de dimensões semelhantes. Corte os pés grandes ao meio. Coloque os caules virados para o centro.
Curgetes	250 g	3½-4	3	Corte as curgetes às rodelas. Adicione 30 ml (2 colheres de sopa) de água ou uma noz de manteiga. Coza até ficarem macias.
Beringelas	250 g	3½-4	3	Corte as beringelas às rodelas pequenas e adicione 1 colher de sopa de sumo de limão.
Alho francês	250 g	4½-5	3	Corte o alho francês às rodelas grossas.
Cogumelos	125 g 250 g	1½-2 3-3½	3	Prepare os cogumelos inteiros ou laminados. Não adicione água. Adicione uns pingos de sumo de limão. Tempere com sal e pimenta. Escorra antes de servir.

Alimento	Dose	Tempo (min)	Tempo de espera (min)	Instruções
Cebolas	250 g	5½-6	3	Corte as cebolas ao meio ou às rodelas. Adicione apenas 15 ml (1 colher de sopa) de água.
Pimentos	250 g	4½-5	3	Corte os pimentos às rodelas pequenas.
Batatas	250 g 500 g	4-5 7½-8½	3	Pese as batatas sem casca e corte-as em metades semelhantes ou aos quartos.
Nabos	250 g	5-5½	3	Corte os nabos aos cubos pequenos.

### REAQUECIMENTO

O forno microondas reaquece alimentos numa fração do tempo necessário em fornos e fogões convencionais.

Utilize os níveis de potência e os tempos de reaquecimento da seguinte tabela como guia de orientação. Os tempos na tabela consideram os líquidos a uma temperatura ambiente de cerca de +18 a +20 °C ou alimentos frios a uma temperatura de cerca de +5 a +7 °C.

#### Arranjar e tapar os alimentos

Evite reaquecer alimentos grandes como, por exemplo, uma peça de carne – têm tendência para ficarem demasiadamente cozinhados e ficam secos antes de o centro estar muito quente. É melhor reaquecer pequenas porções de alimentos.

#### Níveis de potência e mexer alimentos

Pode reaquecer alguns alimentos utilizando a potência de 800 W, enquanto outros devem ser reaquecidos a 600 W, 450 W ou até mesmo 300 W.

Consulte as tabelas como orientação. Em geral, se os alimentos forem delicados, em grandes quantidades ou se ficarem quentes muito rapidamente (por exemplo, empadas), é melhor reaquecer os alimentos utilizando um nível de potência baixo.

Para obter melhores resultados, mexa bem ou vire os alimentos durante o reaquecimento. Quando possível, mexa novamente antes de servir.

Tenha um cuidado especial quando estiver a aquecer líquidos ou alimentos para bebés. Para evitar que os líquidos fervam e sejam derramados causando eventuais queimaduras, deve mexê-los antes, durante e após o aquecimento. Mantenha-os dentro do forno microondas durante o tempo de espera. Recomendamos que mexa os líquidos com uma colher de plástico ou vareta de vidro. Evite aquecer demasiado (e, desta forma, estragar) os alimentos. É preferível programar um tempo de cozedura inferior e adicionar tempo de aquecimento extra, se necessário.

### Tempos de aquecimento e de espera

Ao reaquecer alimentos pela primeira vez, é útil tomar nota do tempo de aquecimento para referência futura.

Certifique-se de que os alimentos reaquecidos estão aquecidos uniformemente.

Deixe repousar os alimentos durante um espaço de tempo curto, depois de os reaquecer – para permitir que a temperatura estabilize.

O tempo de espera recomendado depois do reaquecimento é de 2 a 4 minutos, a menos que a tabela recomende outro tempo.

Tenha um cuidado especial quando estiver a aquecer líquidos ou alimentos para bebés.

Consulte também o capítulo com as precauções de segurança.

### REAQUECER LÍQUIDOS

Tenha sempre em conta um tempo de espera de, pelo menos, 20 segundos depois de desligar o forno para permitir que a temperatura estabilize. Se necessário, mexa enquanto está a aquecer e mexa SEMPRE depois de aquecer. Para evitar que o líquido ferva e seja derramado provocando eventuais queimaduras, deve colocar uma colher ou vareta de vidro nas bebidas e mexer antes, durante e após o aquecimento.

### Reaquecer líquidos e alimentos

Utilize os níveis de potência e os tempos desta tabela como guia de orientação para reaquecer.

Alimento	Dose	Potência	Tempo (min)	Tempo de espera (min)	Instruções
Bebidas (café, chá e água)	150 ml (1 chávena)	800 W	1-1½	1-2	Deite na chávena e reaqueça sem tampa. Coloque a chávena/caneca no centro do prato giratório. Durante o tempo de espera, mantenha as chávenas no forno microondas e mexa bem.
	250 ml (1 canecas)		1½-2		
Sopa (fria)	250 g	800 W	3-3½	2-3	Deite num prato de cerâmica fundo. Tape com uma tampa de plástico. Mexa bem após o reaquecimento. Mexa novamente antes de servir.

Alimento	Dose	Potência	Tempo (min)	Tempo de espera (min)	Instruções
Guisado (frio)	350 g	600 W	5½-6½	2-3	Coloque o guisado num prato de cerâmica fundo. Tape com uma tampa de plástico. Mexa ocasionalmente durante o reaquecimento, antes do tempo de espera e de servir.
Massa com molho (fria)	350 g	600 W	4½-5½	3	Coloque a massa (p. ex., esparguete ou macarronete) num prato de cerâmica raso. Cubra com película aderente própria para microondas. Mexa antes de servir.
Massa recheada com molho (fria)	350 g	600 W	5-6	3	Coloque a massa recheada (p. ex., ravioli ou tortellini) num prato de cerâmica fundo. Tape com uma tampa de plástico. Mexa ocasionalmente durante o reaquecimento, antes do tempo de espera e de servir.
Refeição no prato (fria)	350 g	600 W	5½-6½	3	Coloque uma refeição de 2 a 3 componentes frios num prato de cerâmica. Cubra com película aderente própria para microondas.

## REAQUECER ALIMENTOS PARA BEBÉS

**ALIMENTOS PARA BEBÉS:** Coloque os alimentos num prato de cerâmica fundo. Tape com uma tampa de plástico. Mexa bem após o reaquecimento!

Deixe repousar durante 2 a 3 minutos antes de servir. Mexa novamente e verifique a temperatura.

Temperatura recomendada para servir: entre 30 e 40 °C.

**LEITE PARA BEBÉS:** Deite o leite num biberão de vidro esterilizado. Reaqueça sem a tampa. Nunca aqueça um biberão com a tetina, uma vez que este pode explodir se sobreaquecer. Agite bem antes do tempo de espera e também antes de servir! Verifique com atenção a temperatura do leite e dos alimentos antes de os dar ao bebé. Temperatura recomendada para servir: cerca de 37 °C.

**OBSERVAÇÃO:** para evitar queimaduras, tem de verificar cuidadosamente os alimentos para bebés antes de os servir.

Utilize os níveis de potência e os tempos da tabela que se segue como guia de orientação para reaquecer.

### Reaquecer leite e alimentos para bebés

Utilize os níveis de potência e os tempos desta tabela como indicações para reaquecer.

Alimento	Dose	Potência	Tempo	Tempo de espera (min)	Instruções
Alimentos para bebés (legumes + carne)	190 g	600 W	30 seg	2-3	Coloque os alimentos num prato de cerâmica fundo. Cozinhe com tampa. Mexa depois do tempo de cozedura. Deixe repousar durante 2 a 3 minutos. Antes de servir, mexa bem e verifique cuidadosamente a temperatura.

Alimento	Dose	Potência	Tempo	Tempo de espera (min)	Instruções
Papas de aveia para bebês (aveia + leite + fruta)	190 g	600 W	20 seg	2-3	Coloque os alimentos num prato de cerâmica fundo. Cozinhe com tampa. Mexa depois do tempo de cozedura. Deixe repousar durante 2 a 3 minutos. Antes de servir, mexa bem e verifique cuidadosamente a temperatura.
Leite para bebês	100 ml 200 ml	300 W	30 a 40 seg 50 seg. a 1 min.	2-3	Mexa ou agite bem e coloque num biberão de vidro esterilizado. Coloque no centro do prato giratório. Cozinhe sem tampa. Agite bem e deixe repousar durante, pelo menos, 3 minutos. Antes de servir, agite bem e verifique cuidadosamente a temperatura.

## DESCONGELAÇÃO MANUAL

Os microondas são uma excelente opção para descongelar alimentos congelados. Os microondas descongelam alimentos suavemente num curto espaço de tempo. Se, inesperadamente, aparecerem convidados, o microondas pode ser muito útil.

As aves congeladas têm de estar completamente descongeladas antes de as cozinhar. Retire quaisquer atilhos de metal e embalagens para permitir que o líquido descongelado escorra.

Coloque os alimentos congelados num recipiente sem tampa. Vire-os a meio do período de descongelação, escorra os líquidos e retire os miúdos, logo que seja possível.

Certifique-se, ocasionalmente, de que os alimentos não estão quentes.

Se as partes mais pequenas ou mais finas dos alimentos congelados começarem a ficar quentes, pode protegê-las, embrulhando-as em pequenas tiras de folha de alumínio durante a descongelação.

Se as aves começarem a ficar quentes na superfície exterior, interrompa a descongelação e aguarde 20 minutos antes de continuar.

Deixe o peixe, a carne e as aves repousarem para terminar o processo

de descongelação. O tempo de espera da descongelação completo varia consoante a quantidade a descongelar. Consulte a tabela abaixo.

**Conselho:** alimentos em fatias finas descongelam melhor do que em fatias grossas e quantidades menores necessitam de menos tempo do que as maiores. Não se esqueça deste conselho ao congelar e descongelar alimentos.

Para descongelar alimentos congelados a uma temperatura de cerca de -18 a -20 °C, utilize a seguinte tabela como guia de orientação.

Deve descongelar todos os alimentos congelados utilizando o nível de potência de descongelação (180 W).

Alimento	Dose	Tempo (min)	Tempo de espera (min)	Instruções
<b>Carne</b>				
Carne de vaca picada	250 g 500 g	6½-7½ 10-12	5-25	Coloque a carne num prato de cerâmica raso. Proteja as pontas mais finas com folha de alumínio. Vire passado metade do tempo de descongelação!
Costeletas de porco	250 g	7½-8½		
<b>Aves</b>				
Peças de frango	500 g (2 pçs)	14½-15½	15-40	Primeiro, coloque num prato de cerâmica raso as peças de frango com a parte da pele virada para baixo e o frango inteiro com o peito virado para baixo. Cubra as partes mais finas, como as asas e as extremidades, com folha de alumínio. Vire passado metade do tempo de descongelação!
Frango inteiro	900 g	28-30		
<b>Peixe</b>				
Filetes de peixe	250 g (2 pçs)	6-7	5-15	Coloque o peixe congelado no centro de um prato de cerâmica raso. Coloque as partes mais finas por baixo das partes mais grossas. Proteja as extremidades mais finas com folha de alumínio. Vire passado metade do tempo de descongelação!
	400 g (4 pçs)	12-13		
<b>Frutas</b>				
Bagas	250 g	6-7	5-10	Distribua a fruta num recipiente de vidro redondo e raso (com um diâmetro grande).

Alimento	Dose	Tempo (min)	Tempo de espera (min)	Instruções
<b>Pão</b>				
Pãezinhos (cerca 50 g cada)	2 pçs 4 pçs	½-1 2-2½	5-20	Coloque os pãezinhos em círculo ou as fatias de pão na horizontal em papel de cozinha no centro do prato giratório. Vire passado metade do tempo de descongelação!
Tosta/Sanduíche	250 g	4½-5		
Pão alemão (farinha de trigo+centeio)	500 g	8-10		

## GRELHADOR

A resistência de aquecimento do grelhador encontra-se por baixo do tecto da cavidade. Funciona enquanto a porta está fechada e o prato giratório a rodar. A rotação do prato giratório faz com que os alimentos fiquem tostados uniformemente. Se pré-aquecer o grelhador durante 3 a 4 minutos, os alimentos ficam tostados mais rapidamente.

### Utensílios para grelhar:

Devem ser não inflamáveis e podem ter metal. Não utilize qualquer tipo de utensílio de plástico porque pode derreter.

### Alimentos adequados para grelhar:

Costeletas, salsichas, bifes, hambúrgueres, bacon e toucinho, filetes de peixe finos, sanduíches e todos os tipos de tostas com coberturas.

### Observação importante:

quando utilizar apenas o grelhador, certifique-se de que a resistência de aquecimento do grelhador está por baixo do tecto na horizontal e não na parede do fundo na vertical. Não se esqueça de que tem de colocar os alimentos na grelha superior, a menos que seja recomendada outra instrução.

## MICROONDAS + GRELHADOR

Este modo de cozedura combina o calor por radiação do grelhador com a velocidade de cozedura das microondas. Só funciona quando a porta está fechada e o prato giratório a rodar. Devido à rotação do prato giratório, os alimentos ficam tostados uniformemente. Estão disponíveis três modos combinados neste modelo: 600 W + Grelhador, 450 W + Grelhador e 300 W + Grelhador.

### Utensílios para cozinhar com microondas + grelhador

Utilize utensílios através dos quais as microondas possam passar. Os utensílios devem ser não inflamáveis. Não utilize utensílios metálicos no modo combinado. Não utilize qualquer tipo de utensílio de plástico porque pode derreter.

### Tipos de alimentos adequados para cozinhar no microondas + grelhador:

os alimentos adequados para cozinhar no modo combinado incluem todos os tipos de alimentos cozinhados que precisem de ser reaquecidos ou tostados (p. ex., massa cozida) e alimentos que precisem de um tempo de cozedura curto para tostar a parte de cima. Além disso, pode utilizar este modo para porções mais espessas com a parte de cima estaladiça e tostada (p. ex., pedaços de frango, virando-os a meio do período de cozedura). Consulte a tabela do grelhador para obter mais detalhes.

### Observação importante:

quando utilizar o modo combinado (microondas + grelhador), certifique-se de que a resistência de aquecimento do grelhador está por baixo do tecto na horizontal e não na parede do fundo na vertical. Deve colocar os alimentos na grelha superior, a menos que seja recomendada outra instrução. Caso contrário, deve colocar os alimentos directamente no prato giratório. Consulte as instruções na tabela a seguir.

Tem de virar os alimentos se quiser que fiquem tostados dos dois lados.



## Manual do grelhador para alimentos congelados

Utilize os níveis de potência e os tempos desta tabela como indicações para grelhar.

Alimentos congelados	Dose	Potência	Tempo para o primeiro lado (min)	Tempo para o segundo lado (min)	Instruções
Pãezinhos (cerca de 50 g)	2 pçs 4 pçs	MO + Grelhador	300 W + Grelhador 1-1½ 2-2½	Apenas grelhador 1-2 1-2	Coloque os pãezinhos em círculo na grelha. Grelhe o segundo lado dos pãezinhos até tostar, se preferir. Deixe repousar durante 2 a 5 minutos.
Cacetes + cobertura (tomates, queijo, presunto, cogumelos)	250-300 g (2 pçs)	450 W + Grelhador	8-9	-	Coloque 2 cacetes congelados lado a lado na grelha. Depois de grelhar, deixe repousar durante 2 a 3 minutos.
Gratinar (legumes ou batatas)	400 g	450 W + Grelhador	13-14	-	Coloque os alimentos a gratinar congelados num pirex redondo pequeno. Coloque o pirex na grelha. Depois de cozinhar, deixe repousar durante 2 a 3 minutos.
Massa (cannelloni, macarrão, lasanha)	400 g	MO + Grelhador	600 W + Grelhador 14-15	Apenas grelhador 2-3	Coloque a massa congelada num pirex pequeno de vidro rectangular e raso. Coloque o pirex directamente no prato giratório. Depois de cozinhar, deixe repousar durante 2 a 3 minutos.
Peitos de frango	250 g	450 W + Grelhador	5-5½	3-3½	Coloque os nuggets de frango na grelha. Vire a comida depois do primeiro passo.
Batatas no forno	250 g	450 W + Grelhador	9-11	4-5	Coloque as batatas uniformemente no papel vegetal na grelha inferior.

## Guia do grelhador para alimentos frescos

Pré-aqueça o grelhador com a função Grelhador durante 3-4 minutos. Utilize os níveis de potência e os tempos desta tabela como indicações para grelhar.

Alimentos frescos	Dose	Potência	Tempo para o primeiro lado (min)	Tempo para o segundo lado (min)	Instruções
Tostas	4 pçs (cada 25 g)	Apenas grelhador	6-8	4-5½	Coloque as tostas, lado a lado, na grelha.
Pãezinhos (cozidos)	2 a 4 peças	Apenas grelhador	2-3	2-3	Coloque os pãezinhos, com a parte de baixo virada para cima, em círculo no prato giratório.
Tomates no forno	200 g (2 pçs) 400 g (4 pçs)	MO + Grelhador	300 W + Grelhador 4½-5½ 7-8	Apenas grelhador 2-3	Corte os tomates ao meio. Coloque queijo por cima dos tomates. Coloque em círculo num pirex de vidro raso. Coloque o pirex na grelha.
Tosta havaiana (fiambre, ananás e fatias de queijo)	2 pçs (300 g)	450 W + Grelhador	3½-4	-	Torre as fatias de pão primeiro. Coloque a tosta com a cobertura na grelha. Coloque 2 fatias de tosta, lados opostos, directamente na grelha superior. Deixe repousar durante 2 a 3 minutos.
Batatas assadas	250 g 500 g	600 W + Grelhador	4½-5½ 8-9	-	Corte ao meio as batatas. Coloque-as em círculo na grelha com a parte cortada voltada para o grelhador.

Alimentos frescos	Dose	Potência	Tempo para o primeiro lado (min)	Tempo para o segundo lado (min)	Instruções
Peças de frango	450-500 g (2 pçs)	300 W + Grelhador	10-12	12-13	Tempere os pedaços de frango com óleo e adicione condimentos. Coloque-os em círculo com os ossos virados para o centro. Coloque um pedaço de frango no centro da grelha. Deixe repousar durante 2 a 3 minutos.
Costeletas de borrego/bifes (médio)	400 g (4 pçs)	Apenas grelhador	12-15	9-12	Unte as costeletas de borrego com óleo e adicione condimentos. Coloque-as em círculo na grelha. Depois de grelhar, deixe repousar durante 2 a 3 minutos.
Costeletas de porco	250 g (2 pçs)	MO + Grelhador	300 W + Grelhador 7-8	Apenas grelhador 6-7	Unte as costeletas de porco com óleo e adicione condimentos. Coloque-as em círculo na grelha. Depois de grelhar, deixe repousar durante 2 a 3 minutos.
Maças assadas	1 maçã (aprox. 200 g) 2 maçãs (aprox. 400 g)	300 W + Grelhador	4-4½ 6-7	-	Retire o caroço das maçãs e coloque passas e doce. Coloque lascas de amêndoa por cima das maçãs. Coloque as maçãs num pirex de vidro raso. Coloque o pirex directamente no prato giratório.
Frango assado	1200 g	600 W + Grelhador	15-18	15-18	Tempere o frango com óleo e adicione condimentos. Coloque o primeiro peito de frango virado para baixo no pirex e o segundo peito de frango virado para cima. Depois de grelhar, deixe repousar durante 5 minutos.

## CONSELHOS ESPECIAIS

**DERRETER MANTEIGA**

Coloque 50 g de manteiga num prato de vidro fundo e pequeno. Tape com uma tampa de plástico. Aqueça durante 30-40 segundos a 800 W até que a manteiga esteja derretida.

**DERRETER CHOCOLATE**

Coloque 100 g de chocolate num prato de vidro fundo e pequeno. Aqueça durante 3 a 5 minutos a 450 W até que o chocolate fique derretido. Mexa uma vez ou duas enquanto está a derreter o chocolate. Utilize luvas para retirar os alimentos!

**DERRETER MEL CRISTALIZADO**

Coloque 20 g de mel cristalizado num prato de vidro fundo e pequeno. Aqueça durante 20 a 30 segundos a 300 W até que o mel esteja derretido.

**DERRETER GELATINA**

Coloque folhas de gelatina (10 g) durante 5 minutos em água fria. Coloque a gelatina escorrida num pirex de vidro pequeno. Aqueça durante 1 minuto a 300 W. Mexa depois de estar dissolvida.

**COBERTURA GLACÉ (PARA BOLOS)**

Misture a cobertura instantânea (aproximadamente 14 g) com 40 g de açúcar e 250 ml de água fria. Cozinhe sem tampa num pirex de vidro durante 3½ a 4½ minutos a 800 W, até que a cobertura glacé fique transparente. Mexa duas vezes enquanto está a dissolver.

**COZINHAR DOCE**

Coloque 600 g de fruta (por exemplo, bagas diversas) num pirex de vidro com um tamanho adequado e tampa. Adicione 300 g de açúcar para compota e mexa bem. Cozinhe com tampa durante 10-12 minutos a 800 W. Mexa várias vezes durante a cozedura. Coloque directamente em frascos de doce pequenos com tampa de rosca. Deixe repousar com tampa durante 5 minutos.

**COZINHAR PUDIM**

Misture o pó do pudim com açúcar e leite (500 ml) seguindo as instruções do fabricante e mexa bem. Utilize um pirex de vidro de tamanho adequado com tampa. Cozinhe com tampa durante 6½ a 7½ minutos a 800 W. Mexa várias vezes enquanto está a cozinhar.

**TORRAR AMÊNDOAS**

Distribua 30 g de amêndoas lascadas uniformemente num prato de cerâmica de tamanho médio. Mexa várias vezes enquanto está a torrar durante 3½ a 4½ minutos a 600 W. Deixe repousar durante 2 a 3 minutos no forno. Utilize luvas para retirar os alimentos!

## O QUE FAZER QUANDO TIVER DÚVIDAS OU ALGUM PROBLEMA

Se surgir algum dos problemas abaixo, experimente as soluções propostas.

### Isto é normal.

- Condensação no interior do forno.
- Fluxo de ar em torno da porta e da estrutura exterior.
- Reflexão de luz à volta da porta e da estrutura exterior.
- Fuga de vapor à volta da porta ou das aberturas de ventilação.

### O forno não arranca quando carrega no botão (◀▶).

- A porta está bem fechada?

### Os alimentos não estão cozinhados.

- Programou correctamente o temporizador e/ou carregou no botão (◀▶)?
- A porta está fechada?
- Sobrecarregou o circuito eléctrico e rebentou um fusível ou fez disparar um disjuntor?

### Os alimentos estão excessivamente cozinhados ou crus.

- Qual é o tempo de cozedura apropriado para o tipo de alimento?
- Escolheu um nível de potência apropriado?

### A lâmpada não funciona.

- Por motivos de segurança, a lâmpada não deve ser substituída pelo utilizador. Contacte o serviço autorizado de apoio ao cliente da Samsung mais próximo para que a substituição da lâmpada seja efectuada por um técnico qualificado.

### O forno provoca interferência com rádios ou televisores.

- Pode observar-se uma ligeira interferência nos televisores ou rádios quando o forno se encontra em funcionamento. Isto é normal. Para resolver este problema, instale o forno longe de televisores, rádios e antenas.
- Se for detectada alguma interferência pelo microprocessador do forno, o visor pode ser reprogramado. Para resolver este problema, desligue a ficha de alimentação e volte a ligá-la. Acerte novamente as horas.

### Fumo e mau cheiro na operação inicial.

- É uma condição temporária que se deve ao aquecimento de componentes novos. O fumo e o mau cheiro desaparecem por completo passados 10 minutos de funcionamento. Para remover o mau cheiro mais rapidamente, coloque sumo de limão no compartimento do forno microondas antes de o utilizar.

### Observam-se faíscas e estalidos no interior do forno.

- Utilizou um prato com decorações de metal?
- Deixou um garfo ou outro utensílio de metal dentro do forno?
- A folha de alumínio está demasiado próxima das paredes internas?

✍ Se as instruções acima não lhe permitirem resolver o problema, contacte o centro de assistência local ao cliente da SAMSUNG. Tenha as seguintes informações à mão;

- O modelo e os números de série estão, normalmente, gravados na parte de trás do forno
- Os detalhes da sua garantia
- Uma descrição clara do problema

Em seguida, contacte o revendedor local do serviço pós-venda da SAMSUNG.

## MENSAGEM DE ERRO

### A mensagem "SE" indica o seguinte.

- A mensagem "SE" indica que se devem limpar os botões e verificar se existe água na superfície à volta dos mesmos. Desligue o forno microondas e tente programá-lo novamente. Se esta mensagem voltar a aparecer, contacte o serviço local de apoio ao cliente da SAMSUNG.

## CARACTERÍSTICAS TÉCNICAS

A SAMSUNG esforça-se sempre por melhorar os seus produtos. As características técnicas e as instruções do utilizador estão sujeitas a alterações sem aviso prévio.

Modelo	MG23F301T**, MG23F302T**
Fonte de alimentação	230 V ~ 50 Hz
Consumo de energia	
Microondas	1200 W
Grelhador	1100 W
Modo combinado	2300 W
Potência de saída	100 W / 800 W (IEC-705)
Frequência de funcionamento	2450 MHz
Magnetron	OM75P (31)
Método de arrefecimento	Motor da ventoinha de arrefecimento
Dimensões (L x A x P)	
Exterior	489 x 275 x 392 mm
Cavidade do forno	330 x 211 x 324 mm
Volume	23 litros
Peso	
Líquido	13 kg aprox.



### DÚVIDAS OU COMENTÁRIOS

PAÍS	CONTACTE-NOS	OU VISITE-NOS ONLINE EM
AUSTRIA	0810 - SAMSUNG (7267864, € 0.07/min)	<a href="http://www.samsung.com">www.samsung.com</a>
BELGIUM	02-201-24-18	<a href="http://www.samsung.com/be">www.samsung.com/be</a> (Dutch) <a href="http://www.samsung.com/be_fr">www.samsung.com/be_fr</a> (French)
DENMARK	70 70 19 70	
FINLAND	030-6227-515	<a href="http://www.samsung.com">www.samsung.com</a>
FRANCE	01 48 63 00 00	<a href="http://www.samsung.com/fr">www.samsung.com/fr</a>
GERMANY	0180 5 SAMSUNG bzw. 0180 5 7267864* (*0,14 €/Min. aus dem dt. Festnetz, aus dem Mobilfunk max. 0,42 €/Min.)	
ITALIA	800-SAMSUNG(726-7864)	
CYPRUS	8009 4000 only from landline (+30) 210 6897691 from mobile and land line	
GREECE	80111-SAMSUNG (80111 726 7864) only from land line (+30) 210 6897691 from mobile and land line	<a href="http://www.samsung.com">www.samsung.com</a>
LUXEMBURG	261 03 710	
NETHERLANDS	0900-SAMSUNG (0900-7267864) (€ 0,10/Min)	
NORWAY	815 56480	
PORTUGAL	808 20-SAMSUNG(808 20 7267)	
SPAIN	902 - 1 - SAMSUNG (902 172 678)	
SWEDEN	0771 726 7864 (SAMSUNG)	
SWITZERLAND	0848 - SAMSUNG(7267864, CHF 0.08/min)	<a href="http://www.samsung.com/ch">www.samsung.com/ch</a> (German) <a href="http://www.samsung.com/ch_fr">www.samsung.com/ch_fr</a> (French)
U.K	0330 SAMSUNG (7267864)	
EIRE	0818 717100	<a href="http://www.samsung.com">www.samsung.com</a>

N.º de código: DE68-04178H