

SKILLER SGD10 GAMING DESK

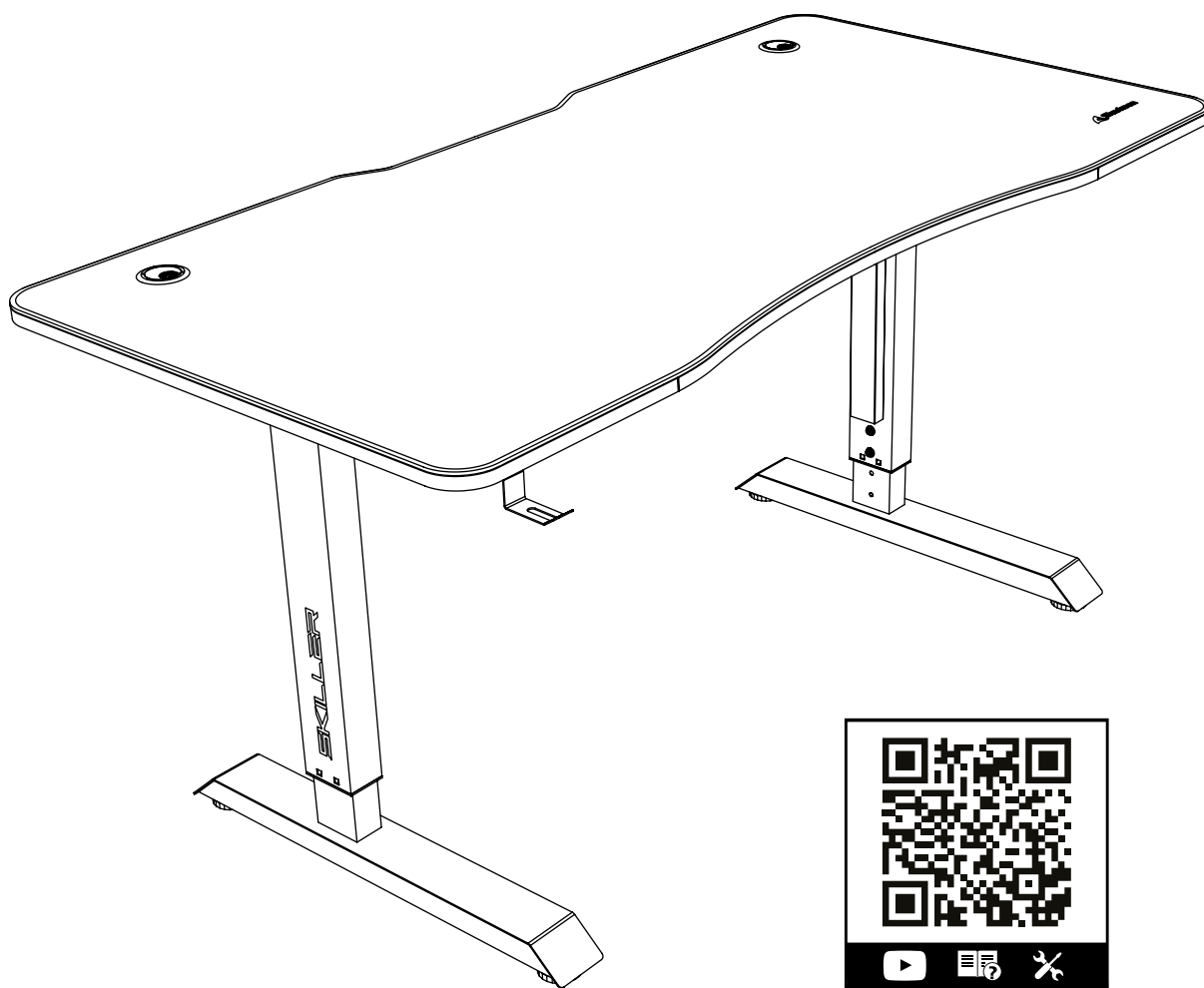

**Manual • Anleitung • Manuel • Manuale dell'utente • Handleiding
Instrukcja • Útmutató • Příručka • Руководство пользователя
使用説明 • マニュアル • El Kitabı**

1 Dimensions

Abmessungen
Dimensions
Dimensioni
Dimensiones
Dimensões
Afmetingen

Wymiary
Méretek
Rozměry
Размеры
尺寸
寸法
Boyutlar

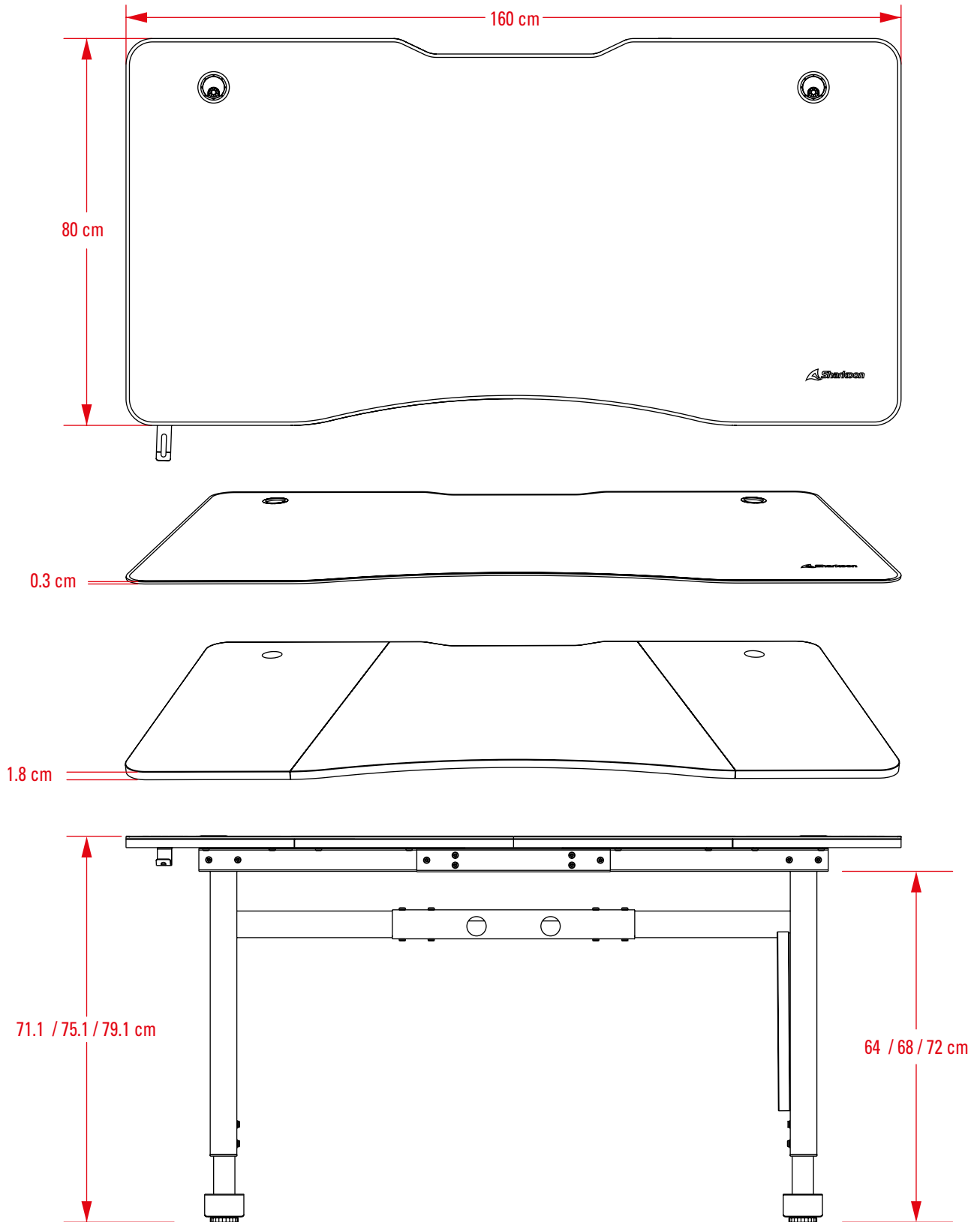







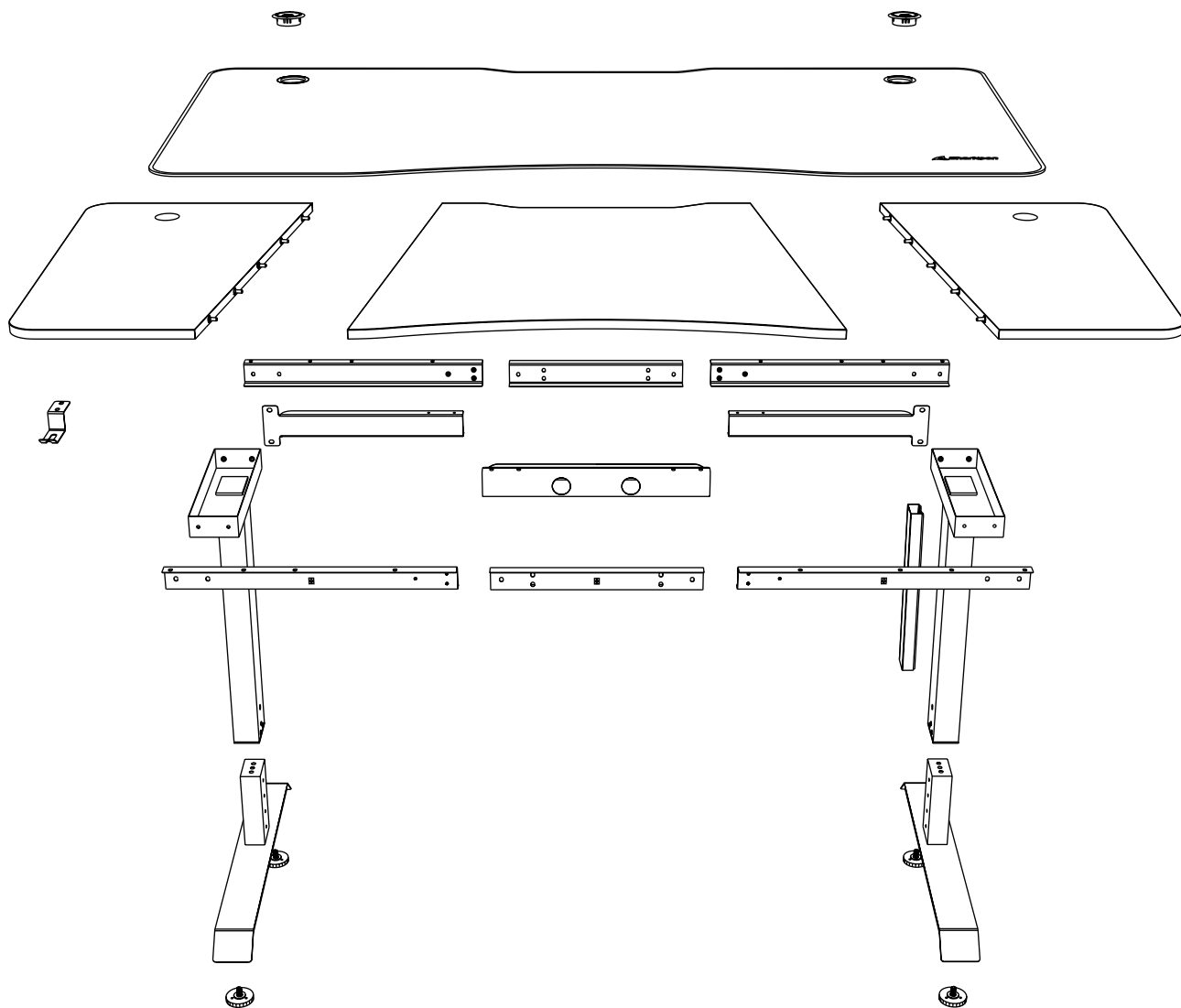

2 Package Contents

Verpackungsinhalt
 Contenu de l'emballage
 Contenuto della confezione
 Contenidos del paquete
 Conteúdo da embalagem
 Inhoud verpakkingn

Opakowanie zawiera
 A csomag tartalma
 Obsah balení
 Содержимое упаковки
 包装内含物件
 パッケージ内容
 Paket içeriği



A x 8 M8 x 12 	B x 46 M6 x 12 	C x 4 	D x 1 	E x 2 
F x 4 	G x 1 	H x 1 	I x 1 	

3 Safety Instructions

Sicherheitshinweise Consignes de sécurité Istruzioni per la sicurezza Instrucciones de seguridad Instruções de segurança Veiligheidsinstructies

Instrukcje bezpieczeństwa Biztonsági utasítások Bezpečnostní instrukce Инструкция по безопасности 安全守則 安全上の注意事項 Güvenlik Talimatları

EN

- A) Assemble this desk with the help of another person.
- B) Ensure that all parts of the desk are undamaged and are assembled correctly! Damaged parts could impair the safety and function of the product.
- C) To avoid injury or damage to property, always make sure that all screws are fitted tightly! Regularly check that the screws remain tight during the lifetime of the desk.
- D) Use the desk only on flat, standard floor surfaces and only indoors!
- E) Do not place heavy loads on the desk over its permissible load capacity of 100 kg! In addition, make sure that the load on the desk is evenly distributed to prevent the desk from tipping over! Never stand on the desk, and do not use as a ladder, climbing aid or the like.
- F) The desk is not to be used as a children's toy. Keep babies away from small parts and the packaging foil. Risk of suffocation!
- G) The desk should not be used if parts are damaged or missing.
- H) Do not use aggressive cleaning agents to clean the desk!
- I) To avoid scratches, be careful of sharp objects on or near the tabletop!
- J) If you want to adjust the height of the desk legs after assembly, first remove all objects from the tabletop and then turn the desk upside down with the help of a second person. The height can then be readjusted.

DE

- A) Baue den Tisch mit Hilfe einer zweiten Person auf.
- B) Achte unbedingt darauf, dass alle Teile des Tisches unbeschädigt und sachgerecht montiert sind! Beschädigte Teile können die Sicherheit und die Funktion beeinflussen.
- C) Um Schäden an Gegenständen oder Personen zu vermeiden, stelle zu jeder Zeit sicher, dass alle Schrauben fest angezogen sind! Ziehe diese in regelmäßigen Intervallen nach!
- D) Nutze den Tisch nur auf ebenen Standarduntergründen und nur im Haus!
- E) Stell keine schweren Lasten über der zulässigen Traglast von 100 kg auf dem Tisch ab! Stell zudem sicher, dass die Belastung auf dem Tisch gleichmäßig verteilt ist, um ein Umkippen des Tisches zu vermeiden! Stell dich nicht auf den Tisch und benutze ihn nicht als Leiter, Steighilfe oder Ähnliches!
- F) Der Tisch ist nicht als Kinderspielzeug zu gebrauchen. Halte Babys von Kleinteilen und Verpackungsfolie fern, es besteht Erstickengefahr!
- G) Der Tisch sollte nicht verwendet werden, wenn Teile beschädigt sind oder fehlen.
- H) Verwende keine aggressiven Reinigungsmittel zum Reinigen des Tisches!
- I) Benutze keine scharfen Objekte in der Nähe der Tischplatte, um ein Verkratzen zu vermeiden!
- J) Wenn die Höhe der Tischbeine nach der Montage verstellt werden soll, entferne zunächst alle Gegenstände von der Tischplatte und drehe dann den Tisch mit Hilfe einer zweiten Person herum, um die Höhe neu einzustellen.

FR

- A) Assemblez ce bureau avec l'aide d'une autre personne.
- B) Assurez-vous que toutes les pièces du bureau ne sont pas endommagées et sont correctement assemblées ! Les pièces endommagées pourraient nuire à la sécurité et au fonctionnement du produit.
- C) Pour éviter les blessures ou les dommages matériels, assurez-vous toujours que toutes les vis sont bien serrées ! Vérifiez régulièrement que les vis restent bien serrées pendant toute la durée de vie du bureau.
- D) Utilisez le bureau uniquement sur des surfaces de sol planes et uniquement à l'intérieur!
- E) Ne placez pas de charges lourdes sur le bureau au-delà de sa capacité de charge admissible de 100 kg ! De plus, assurez-vous que la charge sur le bureau est uniformément répartie pour éviter que le bureau ne bascule ! Ne vous tenez jamais debout sur le bureau et ne l'utilisez pas comme échelle, aide à l'escalade ou similaire.
- F) Le bureau ne doit pas être utilisé comme un jouet pour enfants. Tenez les bébés éloignés des petites pièces et du film d'emballage. Risque d'étouffement !
- G) Le bureau ne doit pas être utilisé si des pièces sont endommagées ou manquantes.
- H) N'utilisez pas de produits de nettoyage agressifs pour nettoyer le bureau !
- I) Pour éviter les rayures, faites attention aux objets pointus sur ou à proximité du bureau!
- J) Si vous souhaitez régler la hauteur des pieds du bureau après l'assemblage, retirez d'abord tous les objets du plateau, puis retournez le bureau avec l'aide d'une deuxième personne. La hauteur peut alors être réajustée.

IT

- A) Assemblare questa scrivania con l'aiuto di un'altra persona.
- B) Assicurarsi che tutte le parti della scrivania siano integre ed assemblate correttamente! Parti danneggiate potrebbero compromettere la sicurezza e la funzionalità del prodotto.
- C) Per evitare lesioni personali o danni alle cose, assicurarsi sempre che tutte le viti siano avvitate saldamente! Verificare regolarmente che tutte le viti rimangano salde durante la vita di utilizzo della scrivania.
- D) Utilizzare la scrivania solamente su pavimenti piani e solo in interni!
- E) Non posizionare sulla scrivania carichi pesanti che portino ad eccedere la capacità massima di carico di 100 kg! Inoltre, assicurarsi che il carico sia distribuito in modo uniforme per evitare ribaltamenti della scrivania! Non stare mai in piedi sulla scrivania, né utilizzarla come scala, per arrampicarsi o utilizzarsi simili.
- F) La scrivania non deve essere utilizzata come giocattolo per bambini. Tenere i bambini lontani dalle piccole parti e dalla pellicola di imballaggio. Rischio di soffocamento!
- G) La scrivania non dovrebbe essere utilizzata in caso di parti danneggiate o mancanti.
- H) Non utilizzare prodotti per la pulizia aggressivi per pulire la scrivania!
- I) Per evitare graffi, fare attenzione agli oggetti appuntiti sulla scrivania o vicino ad essa!
- J) Nel caso in cui si voglia regolare l'altezza delle gambe della scrivania dopo averla assemblata, rimuovere prima tutti gli oggetti dalla superficie e capovolverla con l'aiuto di un'altra persona; a questo punto sarà possibile regolare l'altezza.

ES

- A) Monta esta mesa con la ayuda de otra persona.
- B) Asegúrate de que todas las piezas de la mesa no presentan daños y de que están montadas correctamente. Las piezas dañadas podrían afectar a la seguridad y funcionalidad del producto.
- C) Para evitar lesiones o daños a objetos, asegúrate de que todos los tornillos están bien apretados. Comprueba de forma regular que los tornillos están apretados durante la vida útil de la mesa.
- D) Usa la mesa en suelos planos y normales únicamente en interiores.
- E) No coloques objetos pesados sobre la mesa que superen la capacidad máxima de carga de 100 kg. Además, asegúrate de que la carga sobre la mesa está distribuida de forma equilibrada para evitar que la mesa se desequilibre. Nunca te pongas de pie sobre la mesa y no lo uses como escalera o medio para llegar a una altura elevada.
- F) La mesa no es un juguete para niños. Mantén las piezas pequeñas y el papel de embalaje lejos de los niños. Riesgo de asfixia.
- G) La mesa no debe usarse si faltan piezas o están dañadas.
- H) No uses productos de limpieza agresivos para limpiar la mesa.
- I) Para evitar arañazos, ten cuidado con los objetos afilados que pueda haber sobre el tablero o cerca del mismo.
- J) Si quieres ajustar la altura de las patas de la mesa tras su montaje, en primer lugar, retira todos los objetos del tablero y después dale la vuelta al escritorio con la ayuda de otra persona. Ya puedes reajustar la altura.

PT

- A) Monte esta mesa com a ajuda de outra pessoa.
- B) Certifique-se de que todas as peças da mesa não estão danificadas e estão montadas corretamente! Peças danificadas podem prejudicar a segurança e o funcionamento do produto.
- C) Para evitar ferimentos ou danos materiais, certifique-se sempre de que todos os parafusos estão bem apertados! Verifique regularmente se os parafusos permanecem apertados durante a vida útil da mesa.
- D) Use a mesa apenas em superfícies planas e padrão e apenas em ambientes internos!
- E) Não coloque cargas pesadas sobre a mesa acima da capacidade de carga permitida de 100 kg! Além disso, certifique-se de que a carga na mesa seja distribuída uniformemente para evitar que a mesa tombe! Nunca fique de pé sobre a mesa e não use como escada, auxílio para subir ou algo semelhante.
- F) A escritaninha não deve ser usada como brinquedo infantil. Mantenha os bebês afastados de peças pequenas e da película de embalagem. Risco de asfixia!
- G) A mesa não deve ser usada se houver peças danificadas ou faltando.
- H) Não use agentes de limpeza agressivos para limpar a mesa!
- I) Para evitar arranhões, tome cuidado com objetos pontiagudos na mesa ou perto dela!
- J) Se você quiser ajustar a altura dos pés da mesa após a montagem, primeiro remova todos os objetos do tampo da mesa e depois vire a mesa de cabeça para baixo com a ajuda de uma segunda pessoa. A altura pode então ser reajustada.

NL

- A) Monteer dit bureau met behulp van een andere persoon.
- B) Controleer of alle onderdelen van het bureau onbeschadigd zijn en dat ze juist worden gemonteerd! Beschadigde onderdelen kunnen de veiligheid en het functioneren van het product belemmeren.
- C) Zorg dat alle schroeven goed worden vastgedraaid om verwondingen en schade aan eigendommen te voorkomen! Controleer tijdens het gebruik van het bureau regelmatig of de schroeven nog goed vastzitten.
- D) Gebruik het bureau uitsluitend op vlakke, standaard vloeroppervlakken en alleen binnenshuis!
- E) Plaats geen zware belasting op het bureau die de toegestane belastingscapaciteit van 100 kg overschrijdt! Zorg bovendien dat de last evenredig over het bureau wordt verdeeld om te voorkomen dat het bureau omvalt! Ga nooit op het bureau staan en gebruik dit niet als ladder, klimhulp of iets dergelijks.
- F) Het bureau mag niet als kinderspeelgoed worden gebruikt. Houd baby's uit de buurt van kleine onderdelen en het verpakkingsmateriaal. Risico op stikken!
- G) Gebruik het bureau niet als onderdelen beschadigd zijn of ontbreken.
- H) Gebruik geen agressieve schoonmaakmiddelen om het bureau schoon te maken!
- I) Kijk uit met scherpe objecten op of in de buurt van het bureaublad om krassen te voorkomen!
- J) Als je de hoogte van de bureaupoten na montage wilt aanpassen, verwijder dan eerst alle objecten van het bureaublad en draai het bureau vervolgens met behulp van een tweede persoon ondersteboven. De hoogte kan dan worden aangepast.

PL

- A) Złóż to biurko z pomocą innej osoby.
 B) Upewnij się, że wszystkie części biurka są nieuszkodzone i prawidłowo zmontowane! Uszkodzone części mogą negatywnie wpłynąć na bezpieczeństwo i działanie produktu.
 C) Aby uniknąć obrażeń ciała lub uszkodzenia mienia, zawsze upewnij się, że wszystkie śruby są mocno dokręcone! Regularnie sprawdzaj, czy śruby pozostają dokręcone przez cały okres użytkowania biurka.
 D) Używaj biurka tylko na płaskich, standardowych powierzchniach podłogowych i tylko w pomieszczeniach!
 E) Nie umieszczaj na stole ciężkich przedmiotów powyżej dopuszczalnej nośności 100 kg! Ponadto upewnij się, że obciążenie biurka jest równomiernie rozłożone, aby zapobiec przewróceniu się stołu! Nigdy nie stawaj na biurku i nie używaj jako drabiny, pomocy do wspinania się itp.
 F) Biurko nie może być używane jako zabawka dla dzieci. Trzymaj dzieci z dala od małych części i folii opakowaniowej. Ryzyko uduszenia!
 G) Biurko nie należy używać, jeśli części są uszkodzone lub ich brakuje.
 H) Do czyszczenia biurka nie używaj agresywnych środków czyszczących!
 I) Chcąc uniknąć zarysowań, uważaj na ostre przedmioty na lub w pobliżu biurka!
 J) Jeśli chcesz wyregulować wysokość nóg biurka po montażu, najpierw usuń wszystkie przedmioty z blatu, a następnie obróć stół do góry nogami z pomocą drugiej osoby. Wysokość można następnie ponownie wyregulować.

CN

- A) 建議您在第二個人的協助下組裝桌子。
 B) 請確保所有零件的完整性並正確地安裝。不正確的安裝可能導致人員受傷。
 C) 為了避免造成人身傷害或財物損失，請務必將所有螺絲都鎖緊！在桌子的使用壽命中要定期檢查螺絲是否保持鎖緊。
 D) 只在平坦的標準室內地板使用桌子。
 E) 請勿在桌上放置超過其可負載重量 100 公斤的重物！另外要確保桌子上的負重平衡，以防桌子傾倒！切勿站在桌上，也不要將其作為梯子或攀爬輔助工具等等使用。
 F) 書桌不是兒童玩具。讓嬰兒遠離小零件和包裝袋，以防窒息危險。
 G) 在零件有缺損的情況下，請勿使用桌子。
 H) 請勿使用具腐蝕性的清潔劑擦桌子。
 I) 為避免刮傷，請留意桌面或附近的尖銳物品。
 J) 如果想在組裝後調整桌腳的高度，請先從桌面上取下所有東西，然後在第二個人的協助下將桌子倒置，然後再重新調整高度。

HU

- A) Az asztal összeszerelését ne egyedül végezze, kérjen segítséget valakitől
 B) Győződjön meg róla, hogy az asztal alkatrészei sértetlenek, és megfelelően vannak összeállítva! A sérült alkatrészek csökkenthetik a termék biztonságát és használhatóságát.
 C) A sérülések és anyagi károk elkerülése érdekében ügyeljen arra, hogy minden csavar jól meg legyen szorítva! Az asztal későbbi használatá során is rendszeresen ellenőrizze, hogy a csavarok meg vannak-e szorítva.
 D) Az asztalt csak sík, normál padlófelületen, valamint kizárólag beltérben használja!
 E) Ne helyezzen az asztalra a megengedett 100 kg teherbírásnál nagyobb súlyt! Emellett ügyeljen arra is, hogy az asztalon a súly egyenletesen oszlik el, nehogy az asztal felboruljon! Soha ne álljon az asztalra, és ne használja létraként, támaszként, fellépőként vagy hasonlóként mászáshoz.
 F) Az asztal nem használható gyermekjátékként. A kisgyermekeket ne engedje az apró alkatrészek és a csomagolófólia közelébe. Fulladásveszély!
 G) Ne használja az asztalt, ha bármely alkatrésze sérült vagy hiányzik.
 H) Az asztal tisztításához ne használjon agresszív tisztítószerket!
 I) A karcolások elkerülése érdekében vigyázzon az éles tárgyakkal az asztalon vagy annak közelében!
 J) Ha az asztal lábainak magasságát az összeszerelés után állítani szeretné, először távolítson el minden tárgyat az asztallapról, majd fordítsa az asztal fejel felé valaki segítségével. A magasság ezután állítható.

JP

- A) このデスクは二人で組み立ててください。
 B) デスクのすべての部品が損傷しておらず、正しく組み立てられていることを確認してください。破損している部品は、製品の安全性や機能を損なう恐れがあります。
 C) ケガや物的損害を防ぐため、必ずすべてのネジがしっかりと締まっていることを確認してください。デスクの寿命が来るまで、定期的にネジが締まっていることを確認してください。
 D) デスクは平らかつ標準的な床面の上で、屋内のみでご使用ください。
 E) デスクの上にご乗重 100kg を超える重いものを載せないでください！また、デスクの転倒を防ぐため、デスクにかかる荷重が均等になるようにしてください。机の上に立ったり、梯子や上に乗るなどの目的で使用しないでください。
 F) デスクは子供のおもちゃとして使用しないでください。小さな部品や包装のホイルに赤ちゃんを近づけないようにしてください。窒息の危険性があります。
 G) 部品が破損または紛失している場合は、デスクを使用しないでください。
 H) デスクの清掃に強力な洗浄剤を使用しないでください！
 I) 傷を避けるため、デスクトップ上やその近くに鋭利なものを置かないよう注意してください！
 J) 組み立て後にデスクの脚の高さを調整したい場合は、まずデスクの天板からすべての物を取り除き、誰かの助けを借りて二人でデスクを逆さまにしてください。その後、高さを再調整することができます。

CZ

- A) Tento stůl montujte s pomocí další osoby.
 B) Zkontrolujte, jestli jsou všechny části stolu nepoškozené a správně složené! Poškozené části mohou ohrozit bezpečnost a funkčnost produktu.
 C) Vždy zkontrolujte, jestli jsou všechny šrouby těsně utažené, abyste předešli zranění či poškození majetku! Během živnostnosti stolu pravidelně kontrolujte, jestli jsou šrouby těsně utažené.
 D) Stůl používejte pouze na ploché, standardní podlaze a pouze uvnitř!
 E) Nepokládejte na stůl zátěž nad rámec povolené nosnosti 100 kg! Navíc mějte na paměti, že zátěž na stole musí být rovnoměrně rozložena, aby se stůl nepřevrátil! Nikdy si na stůl nestoupejte a nepoužívejte ho jako žebřík, stupínek a podobně.
 F) Stůl není určen jako dětská hračka. Uchovávejte malé části a balící fólii mimo dosah dětí. Nebezpečí udusění!
 G) Stůl by se neměl používat, pokud jsou některé součástky poškozené nebo pokud chybí.
 H) Nečistěte stůl pomocí agresivních čisticidel!
 I) Dávejte pozor na ostré předměty na stole či v jeho blízkosti, abyste předešli poškrábání!
 J) Pokud chcete upravit výšku nohou stolu po montáži, nejdříve ze stolu odeberte všechny předměty a pak stůl otočte vzhůru nohama za pomoci druhé osoby. Pak je možné výšku upravit.

TR

- A) Masayı, birinin yardımıyla birleştiririn.
 B) Masanın tüm parçalarının hasarsız olduğundan ve doğru şekilde monte edildiğinden emin olun! Hasarlı parçalar, ürünün güvenliğini ve işlevini bozar.
 C) Yaratılma ve maddi hasarları önlemek için, her zaman tüm vidaların sıkıldığından emin olun! Masayı kullandığınız süre boyunca vidaların sıkılığını düzenli olarak kontrol edin.
 D) Masayı yalnızca düz, standart zemin yüzeylerinde ve yalnızca iç mekanda kullanın!
 E) Masanın üzerine 100 kg'dan daha ağır yükler koymayın! Ayrıca masanın devrilmesini önlemek için masa üzerindeki yükün eşit olarak dağıtıldığından emin olun! Asla masanın üzerine çıkmayın ve bir yere tırmanmak için merdiven olarak kullanmayın.
 F) Masa, çocuk oyuncuğu olarak kullanılmamalıdır. Boğulma riski nedeniyle bebekleri küçük parçalardan ve ambalaj folyolarından uzak tutun!
 G) Parçaları hasarlı veya eksik ise masa kullanılmamalıdır.
 H) Masayı temizlemek için sert agresif temizlik maddeleri kullanmayın!
 I) Çizilmelerin önüne geçmek için masaüstünde veya yakınında keskin nesnelere temasına dikkat edin!
 J) Montajdan sonra masa ayaklarının yüksekliğini ayarlamak için, önce tüm nesnelere masa tablasından çıkarm ve ardından ikinci bir kişi yardımıyla masayı ters çevirin. Bu sayede yüksekliği ayarlayabilirsiniz.

RU

- A) Рекомендуем помощь второго человека при сборке стола.
 B) Убедитесь, что все детали не повреждены и установлены правильно. Поврежденные детали могут оказать влияние на функционирование и безопасность.
 C) Во избежание травм или материального ущерба всегда проверяйте, чтобы все винты были затянуты плотно! Регулярно проверяйте, чтобы винты оставались затянутыми в течение всего срока службы стола.
 D) Используйте стол только на плоских стандартных поверхностях пола и только в помещении!
 E) Не ставьте на стол тяжелые грузы, превышающие его допустимую грузоподъемность 100 кг! Кроме того, убедитесь, что нагрузка на стол распределяется равномерно, чтобы стол не опрокидывался! Никогда не вставляйте на стол и не используйте его в качестве лестницы, средства для подъема и т.п.
 F) Стол нельзя использовать как детскую игрушку. Не подпускайте младенцев к мелким деталям и упаковочной фольге. Опасность удушья!
 G) Не используйте стол, если его части повреждены или отсутствуют.
 H) Не используйте агрессивные чистящие средства для чистки стола!
 I) Во избежание царапин остерегайтесь острых предметов на рабочем столе или рядом с ним!
 J) Если вы хотите отрегулировать высоту ножек стола после сборки, сначала уберите все предметы со столешницы, а затем переверните стол вверх дном (с помощью второго человека). Затем высоту можно отрегулировать.

4 Assembly of Desk Legs

Zusammenbau der Tischbeine
Assemblage des pieds de bureau
Assemblaggio delle gambe della scrivania
Ensamblaje de las patas de la mesa
Montagem de pernas de mesa
Montage van de bureaupoten

Montaż nóg biurka
Az asztallábak összeszerelése
Montáž nohou stolu
Сборка ножек стола
桌腳組裝
脚の組立
Masa Ayaklarının Montajı

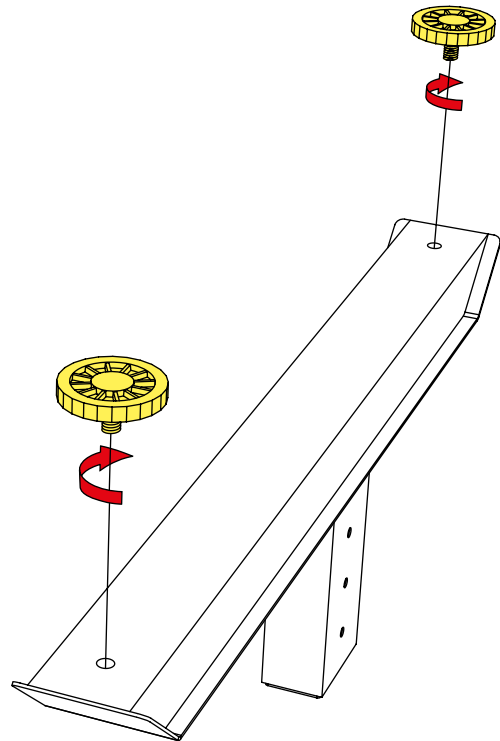
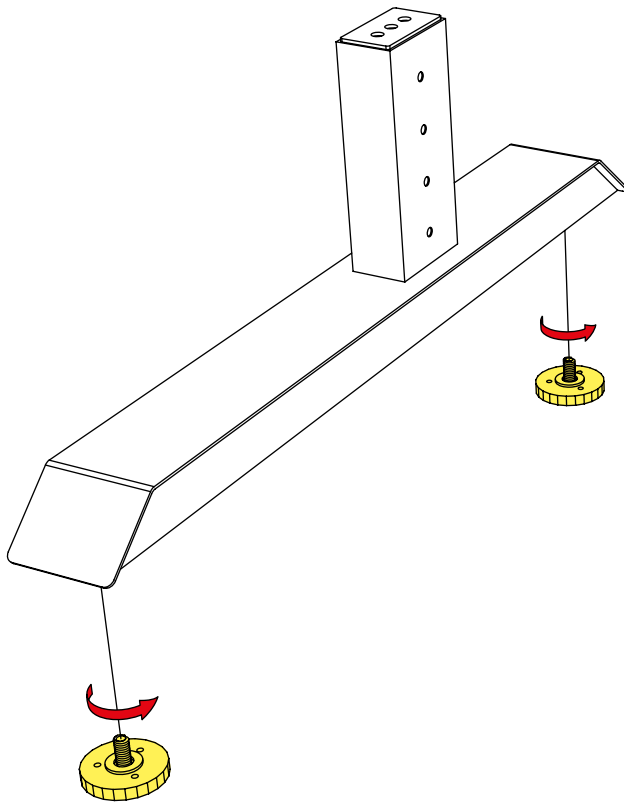
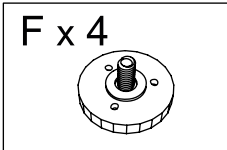

EN Screw two leveling feet (F) under each desk foot.

DE Schraube jeweils zwei Stellfüße (F) unter die Tischfüße.

FR Vissez deux pieds de nivellement (F) sous chaque pied de bureau.

IT Avvitare due piedini regolabili (F) sotto ogni piede della scrivania.

ES Atornilla dos patas estabilizadoras (F) bajo cada pata de la mesa.

PT Aparafuse dois pés niveladores (F) sob cada pé de mesa.

NL Schroef twee verstelbare voeten (F) onder elke bureaupoot.

PL Przykręć dwie stopki poziomujące (F) pod każdą nóżką biurka.

HU Csavarozzon két szintezőtalpat (F) az asztal talpai alá.

CZ Zašroubujte dvě vyvažovací nohy (F) pod každou nohu stolu.

RU Прикрутите две регулировочные ножки (F) под каждую ножку стола.

CN 將兩個防刮腳墊 (F) 分別鎖至桌腳。

JP 各デスクの脚の下にレベリングフット (F) を2個ずつねじ込みます。

TR Her masa ayağının altına iki dengeleme ayağını (F) vidalayın.

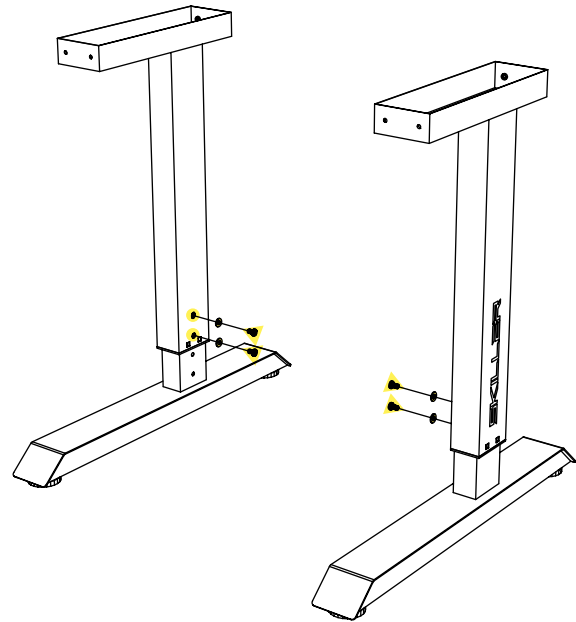
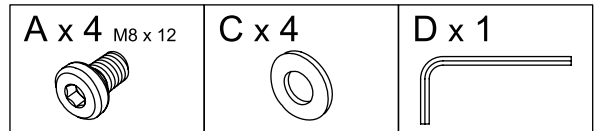
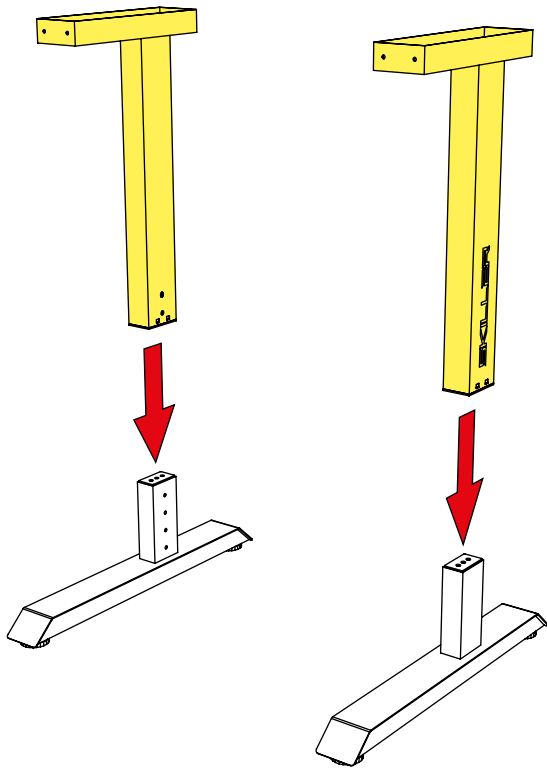

EN Place a washer (C) on each of the four M8 screws (A). Then screw the two legs onto the desk feet, each with two screws (A) using the hex key (D).
Attention: If the desk legs are not assembled at the same height, the tabletop cannot be mounted.

DE Platziere jeweils eine Unterlegscheibe (C) auf den vier M8-Schrauben (A). Schraube danach die beiden Tischbeine mit jeweils zwei Schrauben (A) und dem Innensechskantschlüssel (D) auf den Tischfüßen fest.
Achtung: Sind die Tischbeine nicht auf gleicher Höhe angebracht, lässt sich die Tischplatte nicht montieren.

FR Placez une rondelle (C) sur chacune des quatre vis M8 (A). Vissez ensuite les deux pieds sur les pieds du bureau, chacun avec deux vis (A) à l'aide de la clé hexagonale (D).
Attention: Si les pieds du bureau ne sont pas assemblés à la même hauteur, le plateau ne peut pas être monté.

IT Collocare una rondella (C) su ognuna delle quattro viti M8 (A). Successivamente, avvitare le due gambe ai piedi della scrivania, ognuna con due viti (A), utilizzando la chiave a brugola (D).
Attenzione: Non è possibile montare il piano della scrivania nel caso in cui le gambe non siano assemblate alla stessa altezza.

ES Coloca una arandela (C) en cada uno de los cuatro tornillos M8 (A). Después, atornilla las dos patas en el pie de la mesa. Cada una precisa de dos tornillos (A) y de la llave hexagonal (D).
Atención: Si las patas de la mesa no están montadas a la misma altura, el tablero no se podrá sostener.

PT Coloque uma arruela (C) em cada um dos quatro parafusos M8 (A). Em seguida, aparafuse as duas pernas nos pés da mesa, cada uma com dois parafusos (A) usando a chave sextavada (D).
Atenção: Se as pernas da mesa não forem montadas na mesma altura, o tampo da mesa não poderá ser montado.

NL Plaats een ring (C) op elk van de vier M8-schroeven (A). Schroef de twee voeten vervolgens met de inbussleutel (D) vast aan de bureaupoten, elk met twee schroeven (A).
Let op: Als het bureaupoten niet op dezelfde hoogte worden gemonteerd, kan het bureaublad niet worden bevestigd.

PL Umieść podkładkę (C) na każdej z czterech śrub M8 (A). Następnie przykręć dwie nogi do stopek biurka, każdą za pomocą dwóch śrub (A) za pomocą klucza imbusowego (D).
Uwaga: Jeżeli nogi stołu nie są zamontowane na tej samej wysokości, nie można zamontować blatu.

HU Helyezzen egy-egy alátétet (C) mind a négy M8-as csavarra (A). Ezután csavarja fel a két lábat az asztaltalpakra, mindegyiket két-két csavarral (A) az imbuszkulcs (D) használatával.
Figyelem! Ha az asztallábakat nem azonos magasságra állítja, az asztallapot nem lehet majd felszerelni.

CZ Položte podložku (C) na každý ze čtyř šroubů M8 (A). Pak obě nohy přišroubujte ke stolu, každou dvěma šrouby (A) pomocí imbusového klíče (D).
Pozor: Pokud nohy nejsou smontované ve stejné výšce, nelze nasadit desku stolu.

RU Установите шайбу (C) на каждый из четырех винтов M8 (A). Затем прикрутите две ножки к ножкам стола двумя винтами (A), каждую с помощью шестигранного ключа (D).
Внимание: если ножки стола не установлены на одинаковой высоте, то столешницу установить нельзя.

CN 在四個 M8 螺絲 (A) 上分別放置墊片 (C)，然後用內六角扳手 (D) 將兩條桌腳鎖上，每個桌腳上有兩個螺絲 (A)。
注意：如果桌腳組裝高度不同，會無法安裝桌面。

JP 4本の M8 ネジ (A) それぞれに、ワッシャー (C) を取付けます。次に、2本の脚をデスクの脚に、それぞれ2本のネジ (A) で六角レンチ (D) を使ってネジ止めします。
ご注意：デスクの脚が同じ高さに取り付けられていない場合、デスクトップは取り付けられません。

TR Dört M8 vidanın (A) her birine bir rondela (C) yerleştirin. Ardından altigen anahtar (D) kullanılarak her biri iki vidayla (A) iki ayağı masa ayağına vidalayın.
Dikkat: Masa ayakları aynı yükseklikte monte edilmezse masa tablası monte edilemez.

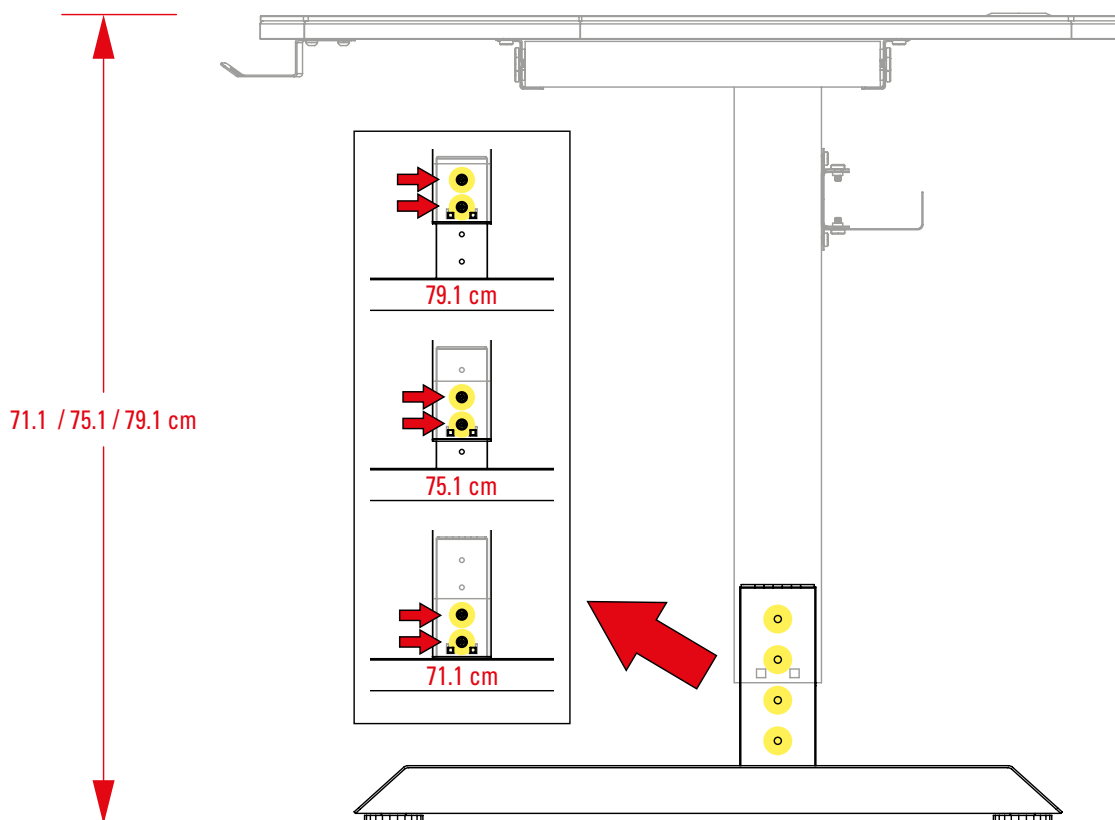

EN The desk can be adjusted to three heights during assembly: 71.1 cm, 75.1 cm and 79.1 cm. Place the screws one hole higher to position the tabletop higher up and one hole lower to position the tabletop lower down.

DE Der Tisch lässt sich bei der Montage in drei Höhen einstellen: Auf 71,1 cm, 75,1 cm und 79,1 cm. Platziere die Schrauben um ein Loch höher, um den Tisch nach oben zu verstellen, und um ein Loch tiefer, um den Tisch nach unten zu verstellen.

FR Le bureau peut être réglé à trois hauteurs lors du montage : 71,1 cm, 75,1 cm et 79,1 cm. Placez les vis un trou plus haut pour positionner le plateau plus haut et un trou plus bas pour positionner le plateau plus bas.

IT Il tavolo può essere regolato su tre altezze differenti durante l'assemblaggio: 71,1 cm, 75,1 cm e 79,1 cm. Posizionare le viti un foro più in alto per aumentare l'altezza o un foro più in basso per ridurla.

ES El escritorio se puede ajustar a tres alturas distintas durante el montaje: 71,1 cm, 75,1 cm y 79,1 cm. Coloca los tornillos en el agujero superior para colocar el tablero más arriba o bien en el agujero inferior para colocar el tablero más abajo.

PT A mesa pode ser ajustada em três alturas durante a montagem: 71,1 cm, 75,1 cm e 79,1 cm. Coloque os parafusos um furo mais alto para posicionar o tampo da mesa mais alto e um furo mais baixo para posicionar o tampo da mesa mais para baixo.

NL Het bureauhoogte kan tijdens de montage in drie standen worden aangepast: 71,1 cm, 75,1 cm en 79,1 cm. Plaats de schroeven één gaatje hoger om het bureaublad te verhogen of één gat lager om het bureaublad te verlagen.

PL Stół można regulować w trzech wysokościach podczas montażu: 71,1 cm, 75,1 cm i 79,1 cm. Umieść śruby o jeden otwór wyżej, aby ustawić blat wyżej i jeden otwór niżej, aby ustawić blat niżej.

HU Az asztal a szereléskor három magasságra állítható: 71,1 cm, 75,1 cm vagy 79,1 cm. Ha az asztallapot feljebb szeretné állítani, helyezze a csavarokat egy lyukkal feljebb, ha lejjebb, helyezze a csavarokat egy lyukkal lejjebb.

CZ Stůl lze během montáže nastavit na tři různé úrovně výšky: 71,1 cm, 75,1 cm a 79,1 cm. Pokud chcete desku stolu nastavit výš, umístěte šrouby o jednu díрку výš. Pokud chcete desku stolu nastavit níž, umístěte šrouby o jednu díрку níž.

RU Во время сборки стол можно отрегулировать на три высоты: 71,1 см, 75,1 см и 79,1 см. Установите винты на одно отверстие выше, чтобы расположить столешницу выше, и на одно отверстие ниже, чтобы расположить столешницу ниже.

CN 在組裝過程中，桌子可以調整成三種高度：71.1 cm, 75.1 cm, 79.1 cm。將螺絲放在較高的孔位可讓桌面升高，放在較低的孔位則可讓桌面下降。

JP デスクは組み立て時に3段階の高さ調整が可能です。71.1cm、75.1cm、79.1cmの3種類です。デスクの天板を上配置するには、ネジを1つ上の穴に、デスクの天板を下配置するには、ネジを1つ下の穴に入れてください。

TR Montaj sırasında masa üç yüksekliğe ayarlanabilir: 71,1 cm, 75,1 cm ve 79,1 cm. Vidaları, masa tablasını daha yükseğe konumlandırmak için bir delik yukarıya ve masa tablasını aşağı konumlandırmak için bir delik aşağıya yerleştirin.

5 Assembly of Desk Frame

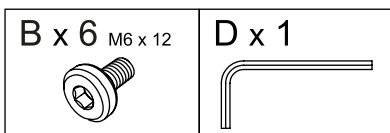

Zusammenbau des Tischgestells
Assemblage du cadre de bureau
Assemblaggio del telaio della scrivania
Ensamblaje del marco de la mesa
Montagem da estrutura da mesa
Montage van het bureauframe

Montaż ramy biurka
Az asztalteret összeszerelése
Montáž konstrukce stolu
Установка каркаса стола
桌框組裝
デスクフレームの組立
Masa Çerçevesinin Montajı

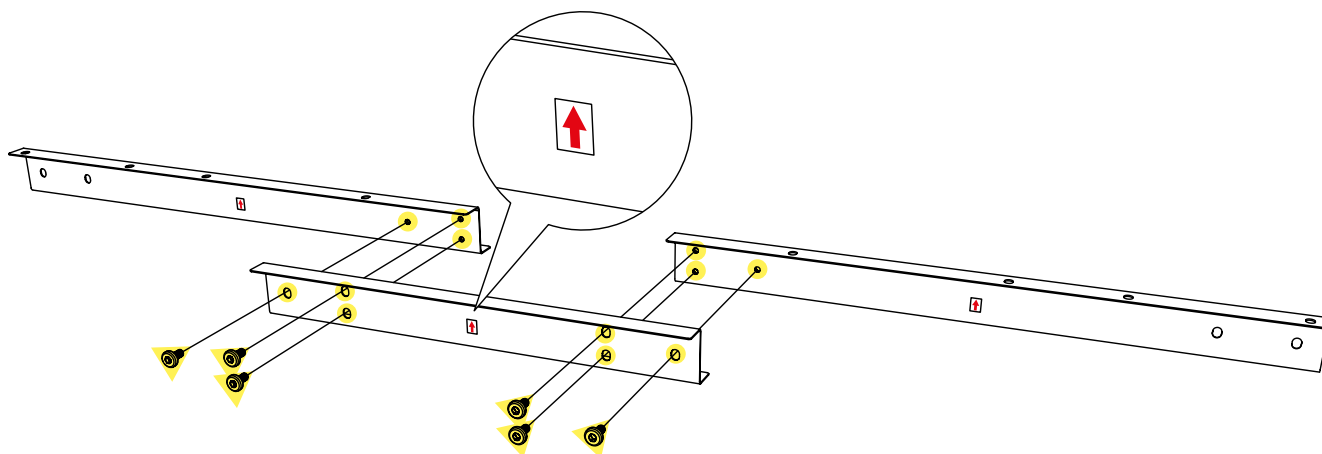

EN Use the hex key (D) and six M6 screws (B) to screw the beams together. **Attention: Make sure that the beam parts are assembled correctly and with the red arrows pointing upwards! Only tighten the screws completely after the desk frame has been correctly positioned on the tabletop.**

DE Schraube mit dem Innensechskantschlüssel (D) und sechs M6-Schrauben (B) die Querstreben zusammen. **Achtung: Achte auf die korrekte Ausrichtung der Querstreben mit dem roten Pfeil nach oben und zieh die Schrauben erst komplett fest, nachdem die Tischplatte ausgerichtet wurde.**

FR Utilisez la clé hexagonale (D) et six vis M6 (B) pour visser les poutres ensemble. **Attention : Assurez-vous que les pièces de poutre soient correctement assemblées et avec les flèches rouges pointant vers le haut ! Ne serrez complètement les vis qu'une fois le cadre du bureau correctement positionné sur le bureau.**

IT Utilizzare la chiave a brugola (D) e sei viti M6 (B) per fissare le travi del telaio le une alle altre. **Attenzione: Assicurarsi che le travi siano assemblate correttamente e con le frecce rosse rivolte verso l'alto! Avvitare fino in fondo solo dopo aver posizionato correttamente il telaio sul piano della scrivania.**

ES Usa la llave hexagonal (D) y seis tornillos M6 (B) para atornillar los bastidores. **Atención: ¡Asegúrate de que los bastidores están montados de forma correcta, con las flechas rojas apuntando hacia arriba! Aprieta bien los tornillos cuando el marco de la mesa se haya colocado de forma correcta en el tablero.**

PT Use a chave sextavada (D) e seis parafusos M6 (B) para aparafusar as vigas. **Atenção: Certifique-se de que as peças da viga estejam montadas corretamente e com as setas vermelhas apontando para cima! Aperte os parafusos completamente somente depois que a estrutura da mesa estiver posicionada corretamente no tampo da mesa.**

NL Gebruik de inbussleutel (D) en zes M6-schroeven (B) om de liggers aan elkaar te schroeven. **Let op: Zorg dat de liggers juist worden gemonteerd en dat de rode pijlen naar boven wijzen! Draai de schroeven pas volledig aan nadat het bureauframe correct op het bureaublad is geplaatst.**

PL Użyj klucza imbusowego (D) i sześciu śrub M6 (B), aby skrócić belki ze sobą. **Uwaga: Upewnij się, że części belki są prawidłowo zmontowane i że czerwone strzałki są skierowane do góry! Dokręć śruby całkowicie dopiero po prawidłowym umieszczeniu ramy biurka na blacie.**

HU Az imbuskulcs (D) használatával és hat M6-os csavarral (B) csavarozza össze a rudakat. **Figyelem! Ügyeljen arra, hogy a rúdalkatrészek megfelelően legyenek összeszerelve, a piros nyilakkal felfelé! Csak akkor szorítsa meg teljesen a csavarokat, ha az asztalteretet már megfelelően felhelyezte az asztallapra.**

CZ Spomocí imbusového klíče (D) a šesti šroubů M6 (B) k sobě přišroubujte trámy. **Pozor: Dávejte pozor, aby byly části trámů smontované správně a aby červené šipky ukazovaly vzhůru! Šrouby těsně zašroubujte až po té, co konstrukci stolu správně umístíte na desku.**

RU Используйте шестигранный ключ (D) и шесть винтов M6 (B), чтобы прикрутить балки вместе. **Внимание: убедитесь, что детали балки собраны правильно и красные стрелки направлены вверх! Полностью затягивайте винты только после того, как рама стола будет правильно размещена на поверхности стола.**

CN 使用內六角扳手 (D) 和六個 M6 螺絲 (B) 將橫樑鎖在一起。 **注意: 請確保橫樑零件組裝正確, 紅色箭頭朝上! 確認桌框可以正確安置在桌面時再將螺絲完全鎖緊。**

JP 六角レンチ (D) と 6 本の M6 ネジ (B) を使って、ビームをネジ止めします。 **ご注意: 赤い矢印が上を向いていることを確認し、正しく組み付けてください。デスクフレームをデスクの上に正しく配置した後に、ネジを完全に締めてください。**

TR Kirişleri birbirine vidalamak için altıgen anahtar (D) ve altı M6 vidayı (B) kullanın. **Dikkat: Kiriş parçalarının doğru monte edildiğinden ve kırmızı okların yukarıyı gösterdiğinden emin olun! Vidaları ancak masa çerçevesi masa tablasına doğru şekilde yerleştirildikten sonra tamamen sıkın.**

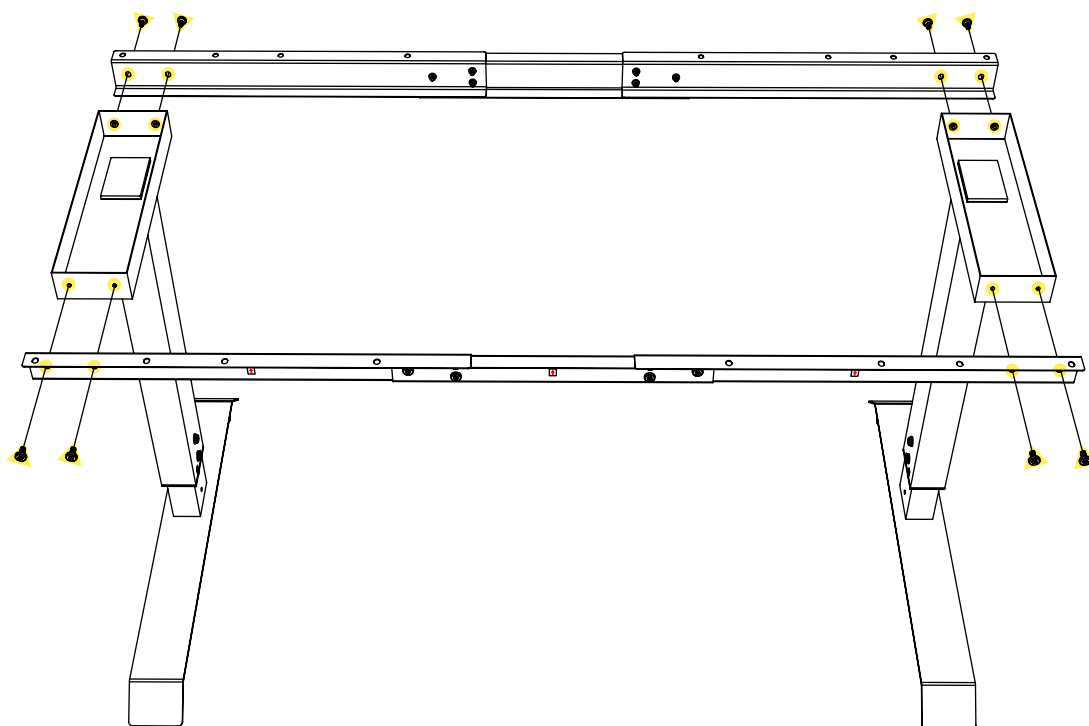
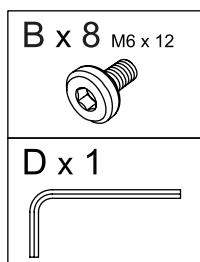

- EN** Attach the beams to the desk legs with eight M6 screws (B) using the hex key (D).
Attention: Make sure again that the screw holes for the tabletop are pointing upwards according to the red arrows! Otherwise, it is not possible to attach the tabletop.
- DE** Bringe die Querstreben mit dem Innensechskantschlüssel (D) und acht M6-Schrauben (B) an den Tischbeinen an.
Achtung: Achte auch hier nochmals darauf, dass die Schraubenlöcher für die Tischplatte gemäß des roten Pfeils nach oben deuten! Ein Festschrauben der Tischplatte ist ansonsten nicht möglich.
- FR** Fixez les poutres aux pieds du bureau avec huit vis M6 (B) à l'aide de la clé hexagonale (D).
Attention : assurez-vous à nouveau que les trous de vis du plateau sont orientés vers le haut selon les flèches rouges ! Sinon, il n'est pas possible de fixer le plateau.
- IT** Collegare le travi alle gambe della scrivania con otto viti M6 (B) utilizzando la chiave a brugola (D).
Attenzione: Assicurarsi di nuovo che i fori delle viti per il piano della scrivania siano rivolti verso l'alto, in base alle frecce rosse! In caso contrario, non sarà possibile connettere il piano della scrivania.
- ES** Acopla los bastidores a las patas del escritorio con ocho tornillos M6 (B) usando la llave hexagonal (D).
Atención: Asegúrate de nuevo de que los agujeros para los tornillos del tablero están apuntando hacia arriba siguiendo las flechas rojas. De lo contrario, no será posible acoplar el tablero.
- PT** Fixe as vigas às pernas da mesa com oito parafusos M6 (B) usando a chave sextavada (D).
Atenção: Certifique-se novamente de que os orifícios dos parafusos do tampo da mesa estejam voltados para cima de acordo com as setas vermelhas! Caso contrário, não é possível fixar o tampo da mesa.
- NL** Bevestig de liggers met acht M6-schroeven (B) aan de bureaupoten met behulp van de inbusleutel (D).
Let op: Zorg weer dat de schroefgaten voor het bureaublad en de rode pijlen naar boven wijzen! Anders kan het bureaublad niet worden bevestigd.
- PL** Sprzymocuj belki do nóg stołu za pomocą ośmiu śrub M6 (B) za pomocą klucza imbusowego (D).
Uwaga: ponownie upewnij się, że otwory na śruby w blacie są skierowane do góry zgodnie z czerwonymi strzałkami! W przeciwnym razie nie ma możliwości zamocowania blatu.
- HU** Rögzítse a rudákat az asztallábakhoz nyolc M6-os csavarral (B) az imbuszkulcs (D) használatával.
Figyelem! Még egyszer ellenőrizze, hogy az asztallaphoz tartozó csavarnyílások felfelé néznek a piros nyílaknak megfelelően! Ellenkező esetben nem lehet az asztallapot rögzíteni.
- CZ** Přišroubujte trámy na nohy stołu pomocí osmi šroubů M6 (B) a imbusového klíče (D).
Pozor: Ještě jednou podle červených šipek zkontrolujte, jestli dírky pro šrouby u desky stołu ukazují vzhůru! Jinak není možné desku stołu nasadit.
- RU** Прикрепите балки к ножкам стола восемью винтами M6 (B) с помощью шестигранного ключа (D).
Внимание: еще раз убедитесь, что отверстия для винтов на столешнице направлены вверх в соответствии с красными стрелками! Если направлены в другом направлении, прикрепить столешницу не получится.
- CN** 使用內六角扳手 (D) 用八顆 M6 螺絲 (B) 將橫樑固定到桌腳上。
注意: 再次確認桌面的螺絲孔都按照紅色箭頭指向上方! 否則將無法安裝桌面。
- JP** 六角レンチ (D) を使って、M6 ネジ (B) 8 本でビームをデスクの脚に取り付けてください。
ご注意: デスクトップのネジ穴が赤い矢印の方向に向いていることを再度確認してください! そうでない場合、デスクトップは取り付けられません。
- TR** Kirişleri altıgen anahtar (D) kullanarak sekiz M6 vidayla (B) masa ayaklarına tutturun.
Dikkat: Masa tablası için vida deliklerinin kırmızı oklara göre yukarı baktığından tekrar emin olun! Aksi takdirde masa tablasını takmak mümkün olmayacaktır.

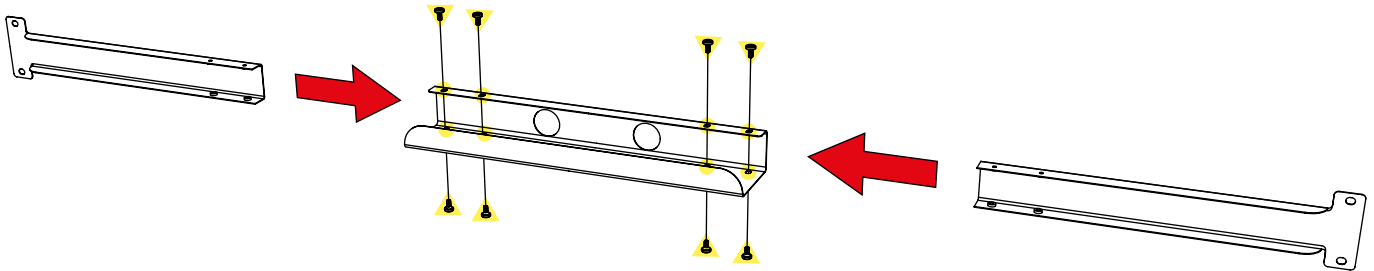
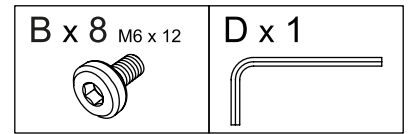

EN Screw together the three parts of the cable management system with eight M6 screws (B) using the hex key (D).
Attention: Do not fully tighten the screws until the desk frame is correctly positioned on the tabletop!
Otherwise, a stable assembly cannot be ensured.

DE Schraube die drei Schienen des Kabelmanagement-Systems mit acht M6-Schrauben (B) und dem Innensechskantschlüssel (D) zusammen.
Achtung: Ziehe die Schrauben erst komplett fest, wenn das Tischgestell korrekt auf der Tischplatte positioniert ist!
Ein stabiler Halt ist ansonsten nicht gegeben.

FR Vissez les trois parties du système de gestion des câbles avec huit vis M6 (B) à l'aide de la clé hexagonale (D).
Attention : Ne serrez pas complètement les vis tant que le cadre du bureau n'est pas correctement positionné sur le bureau !
Sinon, un assemblage stable ne peut pas être assuré.

IT Unire le tre parti del cable management, avvitando con otto viti M6 (B) utilizzando la chiave a brugola (D).
Attenzione: Non avvitare completamente le viti finché il telaio non è stato posizionato correttamente sul piano della scrivania!
In caso contrario, non sarà possibile garantire un assemblaggio saldo.

ES Atornilla las tres piezas del sistema de gestión del cableado con ocho tornillos M6 (B) usando la llave hexagonal (D).
¡Atención: no aprietas completamente los tornillos hasta que el marco de la mesa esté posicionado correctamente sobre el tablero! De lo contrario no podemos garantizar un ensamblaje estable.

PT Aparafuse as três partes do sistema de gerenciamento de cabos com oito parafusos M6 (B) usando a chave sextavada (D).
Atenção: Aperte os parafusos completamente somente depois que a estrutura da mesa estiver posicionada corretamente no tampo da mesa.

NL Schroef de drie onderdelen van het kabelbeheersysteem met behulp van de inbusleutel (D) aan elkaar met acht M6-schroeven (B).
Let op: Draai de schroeven pas volledig vast als het bureauframe correct op het tafelblad is geplaatst! Anders kan een stabiele montage niet worden gegarandeerd.

PL Skręć ze sobą trzy części systemu do uporządkowania kabli za pomocą ośmiu śrub M6 (B) za pomocą klucza imbusowego (D).
Uwaga: Nie dokręcaj całkowicie śrub, dopóki rama biurka nie zostanie prawidłowo umieszczona na blacie!
W przeciwnym razie nie można zapewnić stabilnego montażu.

HU Csavarozza össze a kábelrendező rendszer három alkatrészét nyolc M6-os csavarral (B) az imbuszkulcs (D) használatával.
Figyelem: Ne szorítsa meg teljesen a csavarokat, amíg az asztalteret nincs megfelelően felhelyezve az asztallapra!
Ellenkező esetben a stabil összeszerelés nem biztosítható.

CZ Sešroubujte tři části systému pro správu kabeláže pomocí osmi šroubů M6 (B) a imbusového klíče (D).
Pozor: Šrouby natěsno utáhněte až poté, co konstrukci stolu umístíte na správnou pozici na desce stolu! Jinak nelze zajistit stabilní montáž.

RU Прикрутите вместе три части системы кабель-менеджмента с помощью восьми винтов M6 (B) и шестигранного ключа (D).
Внимание: Не затягивайте винты полностью, пока рама стола не будет правильно расположена на поверхности стола!
В ином случае нельзя гарантировать стабильную сборку.

CN 使用内六角扳手 (D) 用八顆 M6 螺絲 (B) 將理線收納槽的三個部分鎖在一起。
注意: 在桌架正確放置在桌面之前, 請勿完全將螺絲完全鎖緊! 否則, 將會無法穩定組裝。

JP 六角レンチ (D) を使って、M6 ネジ (B) 8 本でケーブルマネジメントシステムの 3 つのパーツをネジ止めし
ご注意: デスクフレームがテーブルの上に正しく配置されるまで、ネジを完全に締めないでください!
そうしないと、安定した組み立てができません。

TR Altıgen anahtar (D) kullanarak kablo düzenleme sisteminin üç parçasını sekiz M6 vidayla (B) birbirine vidalayın.
Dikkat: Masa tablası masa üstüne doğru şekilde yerleşene kadar vidaları tam olarak sıkmayın!
Aksi takdirde stabil bir montaj sağlanamaz.

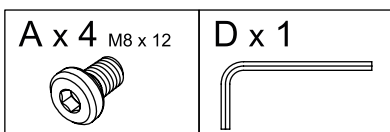
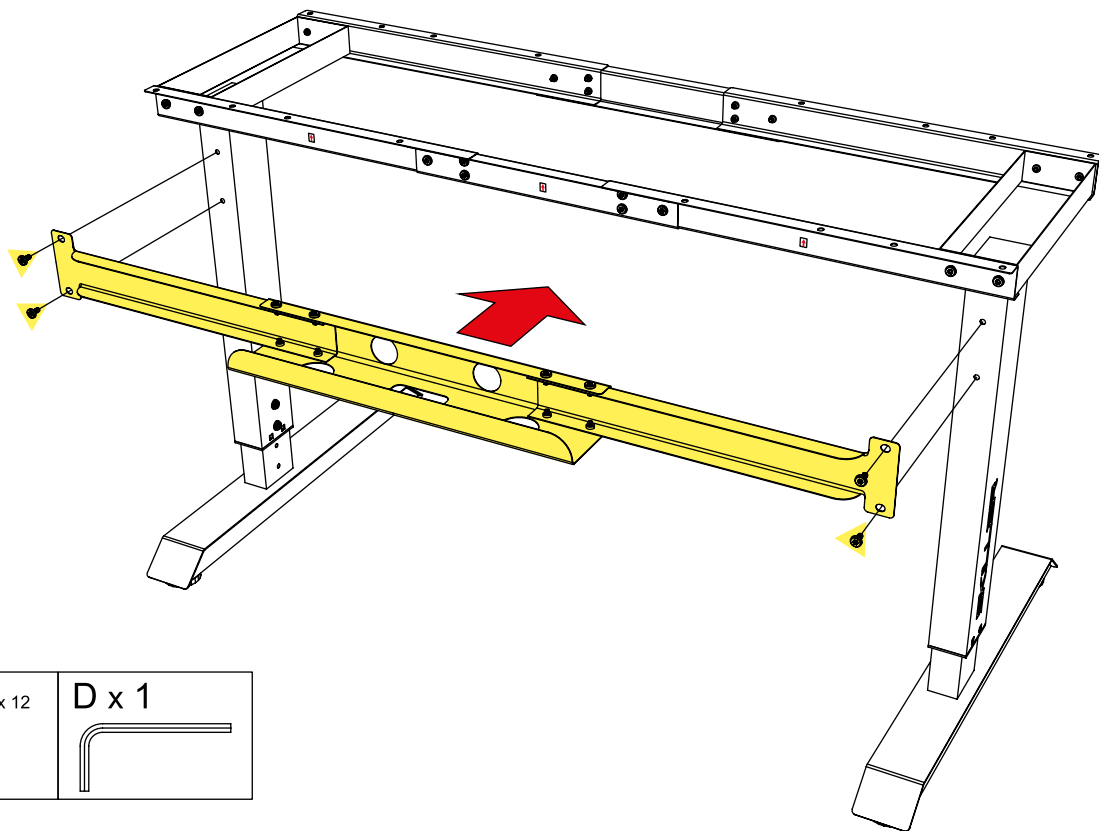

EN Screw the cable management system with four M8 screws (A), using the hex key (D), to the back of the desk.

Attention: Do not fully tighten the screws until the desk frame is correctly positioned on the tabletop!
Otherwise, a stable assembly cannot be ensured.

DE Schraube das Kabelmanagement mit vier M8-Schrauben (A) und dem Innensechskantschlüssel (D) auf der Rückseite des Tisches an.

Achtung: Ziehe die Schrauben erst komplett fest, wenn das Tischgestell korrekt auf der Tischplatte positioniert ist!
Ein stabiler Halt ist ansonsten nicht gegeben.

FR Vissez le système de gestion des câbles avec quatre vis M8 (A) à l'aide de la clé hexagonale (D) à l'arrière du bureau.

Attention : Ne serrez pas complètement les vis tant que le cadre du bureau n'est pas correctement positionné sur la table !
Sinon, un assemblage stable ne peut pas être assuré.

IT Fissare il cable management al retro della scrivania con quattro viti M8 (A), utilizzando la chiave a brugola (D).

Attenzione: Non avvitare completamente le viti finché il telaio non è stato posizionato correttamente sul piano della scrivania!
In caso contrario, non sarà possibile garantire un assemblaggio saldo.

ES Atornilla el sistema de gestión del cableado con ocho tornillos M8 (A) usando la llave hexagonal (D) en la parte trasera de la mesa.

¡Atención: no aprietes completamente los tornillos hasta que el marco de la mesa esté posicionado correctamente sobre el tablero! De lo contrario no podemos garantizar un ensamblaje estable.

PT Aparafuse o sistema de gerenciamento de cabos com quatro parafusos M8, (A) usando a chave sextavada (D), na parte de trás da mesa.

Atenção: Aperte os parafusos completamente somente depois que a estrutura da mesa estiver posicionada corretamente no tampo da mesa.

NL Schroef het kabelbeheersysteem met vier M8-schroeven (A) met de inbusleutel (D) vast aan de achterzijde van het bureau.

Let op: Draai de schroeven pas volledig vast als het bureauframe correct op het tafelblad is geplaatst! Anders kan een stabiele montage niet worden gegarandeerd.

PL Przykręć system do uporządkowania kabli czterema śrubami M8 (A) za pomocą klucza imbusowego (D) z tyłu biurka.

Uwaga: Nie dokręcaj całkowicie śrub, dopóki rama biurka nie zostanie prawidłowo umieszczona na blacie!
W przeciwnym razie nie można zapewnić stabilnego montażu.

HU Csavarozza fel a kábelrendező rendszert az asztal hátuljára négy M8-as csavarral (A) az imbuszkulcs (D) használatával.

Figyelem! Ne szorítsa meg teljesen a csavarokat, amíg az asztalteret nincs megfelelően felhelyezve az asztallapra!
Ellenkező esetben a stabil összeszerelés nem biztosítható.

CZ Přišroubujte systém pro správu kabeláže pomocí čtyř šroubů M8 (A) a imbusového klíče (D) na zadní část stolu.

Pozor: Šrouby natěsno utáhněte až poté, co konstrukci stolu umístíte na správnou pozici na desce stolu! Jinak nelze zajistit stabilní montáž.

RU Прикрутите систему кабель-менеджмента с помощью четырех винтов M8 (A) и шестигранного ключа (D) к задней части стола.

Внимание: Не затягивайте винты полностью, пока рама стола не будет правильно расположена на поверхности стола!
В ином случае нельзя гарантировать стабильную сборку.

CN 使用內六角扳手 (D) 用四顆 M6 螺絲 (B) 將理線收納槽鎖在桌子背面。

注意: 在桌架正確放置在桌面之前, 請勿完全將螺絲完全鎖緊! 否則, 將會無法穩定組裝。

JP 六角レンチ (D) を使って、4 本の M8 ネジ (A) でケーブルマネジメントシステムをデスク背面に取付けます。

ご注意: デスクフレームがテーブルの上に正しく配置されるまで、ネジを完全に締めないでください!
そうしないと、安定した組み立てができません。

TR Kablo düzenleme sistemini altigen anahtar (D) kullanarak dört M8 vidayla (A) masanın arkasına vidalayın.

Dikkat: Masa tablası masa üstüne doğru şekilde yerleşene kadar vidaları tam olarak sıkmayın!
Aksi takdirde stabil bir montaj sağlanamaz.

6 Assembly of Tabletop

Zusammenbau der Tischplatte
Assemblage du plateau
Assemblaggio del piano della scrivania
Ensamblaje del tablero
Montagem do tampo da mesa
Assemblage tafelblad

Montaż blatu
Az asztallap összeállítás
Montáž desky stolu
Сборка столешницы
桌面組裝
テーブルトップの組立
Masa Tablası Montajı

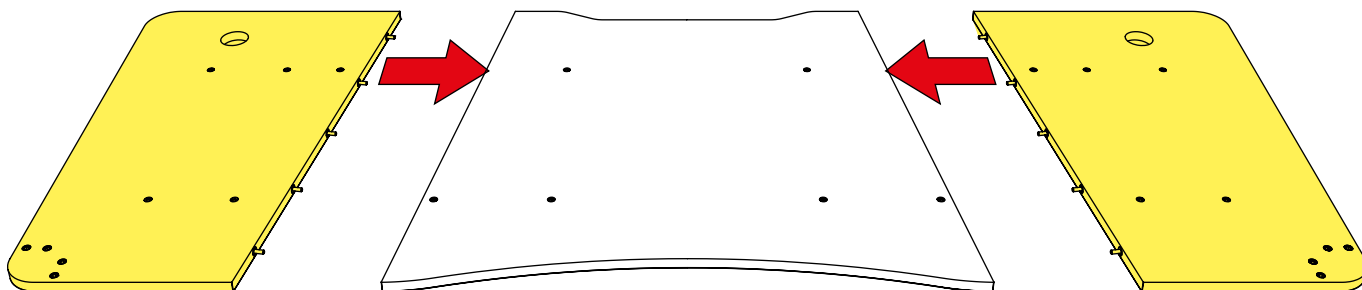

EN Put together the three parts of the tabletop. Pay attention to the correct alignment of the individual parts of the tabletop.

PL Połącz trzy części blatu. Zwróć uwagę na prawidłowe ułożenie poszczególnych części blatu.

DE Stecke die drei Teile der Tischplatte zusammen. Achte dabei auf die korrekte Ausrichtung der einzelnen Tischplatten.

HU Illesze össze az asztallap három részét. Ügyeljen, hogy az asztallap részeit megfelelően állítsa össze.

FR Assemblez les trois parties du plateau. Faites attention à l'alignement correct des différentes parties du plateau du bureau.

CZ Složte tři části desky stolu. Dávejte pozor na správné seřazení jednotlivých částí desky stolu.

IT Unire le tre parti del piano della scrivania. Fare attenzione che le singole parti siano allineate.

RU Соберите вместе три части столешницы. Обратите внимание на правильное совмещение отдельных частей столешницы.

ES Une las tres partes del tablero. Presta atención para que las partes del tablero estén bien alineadas.

CN 將桌面的三個部分安裝在一起，注意桌面各部位要正確對齊。

PT Junte as três partes do tampo da mesa. Preste atenção ao alinhamento correto das partes individuais do tampo da mesa.

JP 天板の3つのパーツを組み合ませます。天板の各パーツが正しく配置されていることに注意してください。

NL Zet de drie onderdelen van het bureaublad in elkaar. Let op dat je de individuele onderdelen van het bureaublad goed uitlijnt.

TR Masa tablasının üç parçasını bir araya getirin. Masa tablasının her bir parçasının doğru hizalanmış olduğundan emin olun.

7 Final Assembly of the Parts

B x 16 M6 x 12



D x 1



Zusammenführung der Teile
Assemblage final des pièces
Assemblaggio finale delle parti
Ensamblaje final de las piezas
Montagem final das peças
Eindmontage van de onderdelen

Montaż końcowy części
Az alkatrészek végső összeszerelése
Finální montáž součástí
Финальный этап сборки
最後の零件組装
部品の最終組付
Parçaların Son Montajı

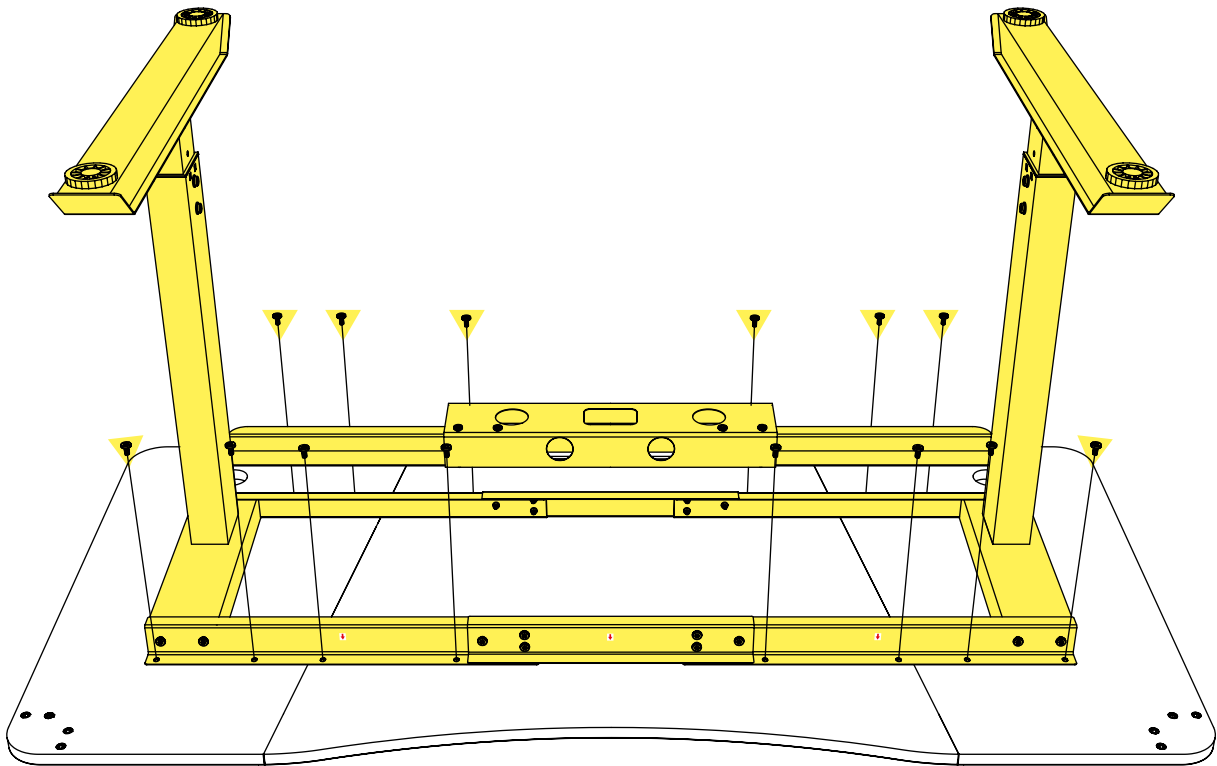

EN Attach the desk frame to the tabletop with 16 M6 screws (B) using the hex key (D).
Attention: Only now, completely tighten all the screws on the desk frame.

DE Bringe das Gestell an der Tischplatte mit 16 M6-Schrauben (B) und dem Innensechskantschlüssel (D) an.
Achtung: Ziehe erst jetzt alle Schrauben des Tischgestells fest.

FR Fixez le cadre du bureau au plateau avec 16 vis M6 (B) à l'aide de la clé hexagonale (D).
Attention : Seulement maintenant, serrez complètement toutes les vis sur le cadre du bureau.

IT Unire il telaio della scrivania al piano con 16 viti M6 (B) utilizzando la chiave a brugola (D).
Attenzione: Solo a questo punto, stringere tutte le viti sul telaio.

ES Acopla el marco de la mesa al tablero con 16 tornillos M6 (B) usando la llave hexagonal (D).
Atención: Ahora ya puedes apretar al máximo todos los tornillos del marco de la mesa.

PT Fixe a estrutura da mesa ao tampo da mesa com 16 parafusos M6 (B) usando a chave sextavada (D).
Atenção: Somente agora, aperte completamente todos os parafusos da estrutura da mesa.

NL Bevestig het bureauframe met 16 M6-schroeven (B) en de inbussleutel (D) aan het bureaublad.
Let op: Draai nu pas alle schroeven van het bureauframe aan.

PL Przymocuj ramę biurka do blatu za pomocą 16 śrub M6 (B) za pomocą klucza imbusowego (D).
Uwaga: Dopiero teraz całkowicie dokręć wszystkie śruby na ramie biurka.

HU Rögzítse az asztalteret az asztallaphoz tizenhat M6-os csavarral (B) az imbuskulcs (D) használatával.
Figyelem! Csak most szorítsa meg az asztalteret csavarjait.

CZ Přišroubujte konstrukci stolu k desce pomocí 16 šroubů M6 (B) a imbusového klíče (D).
Pozor: Teprve nyní těsně utáhněte všechny šrouby na konstrukci stolu.

RU Прикрепите раму стола к столешнице с помощью 16 винтов M6 (B) и шестигранного ключа (D).
Внимание: на данном этапе полностью затяните все винты на раме стола.

CN 使用内六角扳手 (D) 用八顆 M6 螺絲 (B) 將桌架 固定到桌面。
注意: 現在才可以完全鎖緊桌架上的所有螺絲。

JP 六角レンチ (D) を使って、M6 ネジ (B) 16 本でデスクフレームを天板に取り付けます。
ご注意: この段階になって初めて、デスクフレームのすべてのネジを完全に締め付けてください。

TR Masa çerçevesini altıgen anahtar (D) kullanarak 16 M6 vidayla (B) masa tablasına tutturun.
Dikkat: Şimdi, masa çerçevesindeki tüm vidaları tamamen sıkın.

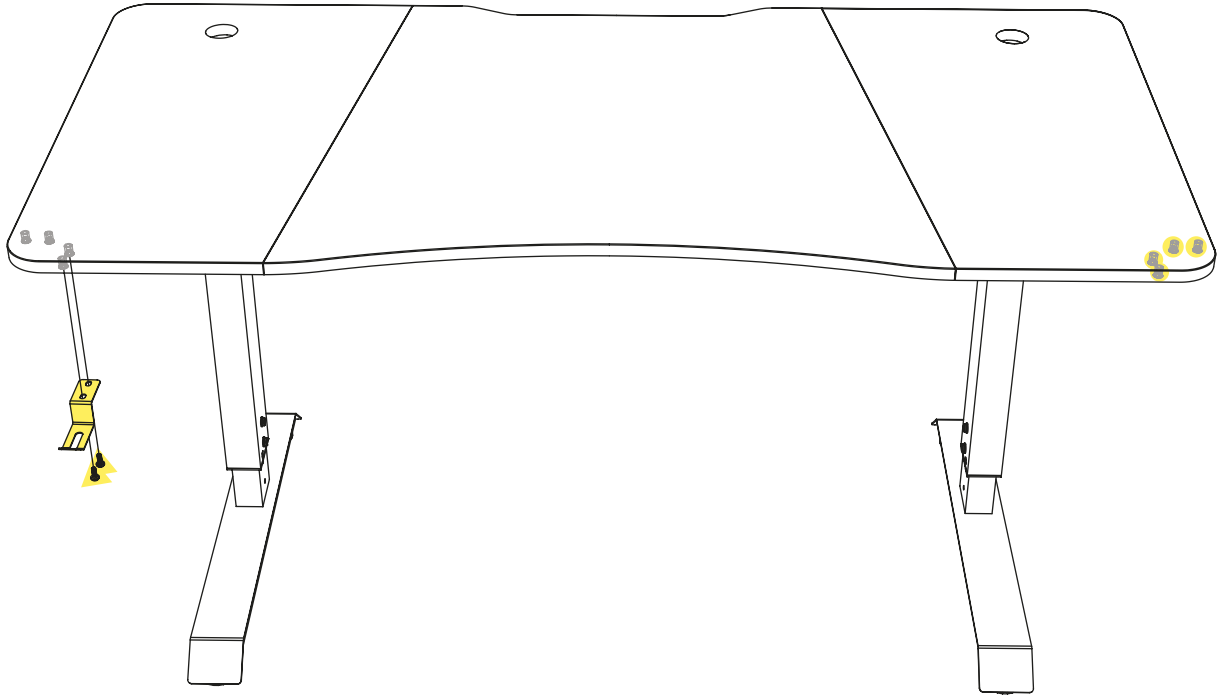
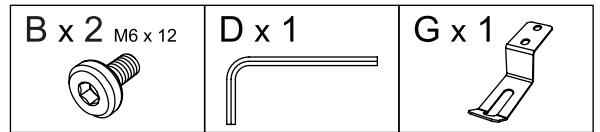

- EN** Attach the headset holder (G) to either the left or right side of the desk with two M6 screws (B) using the hex key (D).
- DE** Bringe die Headsethalterung (G) wahlweise auf der linken oder rechten Seite des Tisches mit zwei M6-Schrauben (B) und dem Innensechskantschlüssel (D) an.
- FR** Fixez le support pour casque (G) au côté gauche ou droit du bureau avec deux vis M6 (B) à l'aide de la clé hexagonale (D).
- IT** Unire il supporto per le cuffie (G) al lato sinistro o destro della scrivania con due viti M6 (B) utilizzando la chiave a brugola (D).
- ES** Acopla el soporte para auriculares (G) en el lado izquierdo o derecho de la mesa con dos tornillos M6 (B) usando la llave hexagonal (D).
- PT** Fixe o suporte do fone de ouvido (G) no lado esquerdo ou direito da mesa com dois parafusos M6 (B) usando a chave sextavada (D).
- NL** Bevestig de headsethouder (G) met twee M6-schroeven (B) en de inbussleutel (D) aan de linker- of rechterzijde van het bureau.
- PL** Przymocuj uchwyt na słuchawki (G) do lewej lub prawej strony biurka za pomocą dwóch śrub M6 (B) za pomocą klucza imbusowego (D).
- HU** Rögzítse a headsettartót (G) az asztal bal vagy jobb oldalán két M6-os csavarral (B) az imbuszkulcs (D) használatával.
- CZ** Přišroubujte držák na sluchátka (G) na levou či pravou stranu stolu pomocí dvou šroubů M6 (B) a imbusového klíče (D).
- RU** Прикрепите держатель гарнитуры (G) к левой или правой стороне стола двумя винтами M6 (B) и шестигранным ключом (D).
- CN** 使用内六角扳手 (D) 用兩顆 M6 螺絲 (B) 將耳機架 (G) 固定到桌子的左側或右側。
- JP** 六角レンチ (D) を使って、2 本の M6 ネジ (B) でヘッドセットホルダー (G) をデスクの左側または右側に取り付けてください。
- TR** Kulaklık tutucuyu (G) altıgen anahtar (D) kullanarak iki M6 vidayla (B) masanın sol veya sağ tarafına takın.

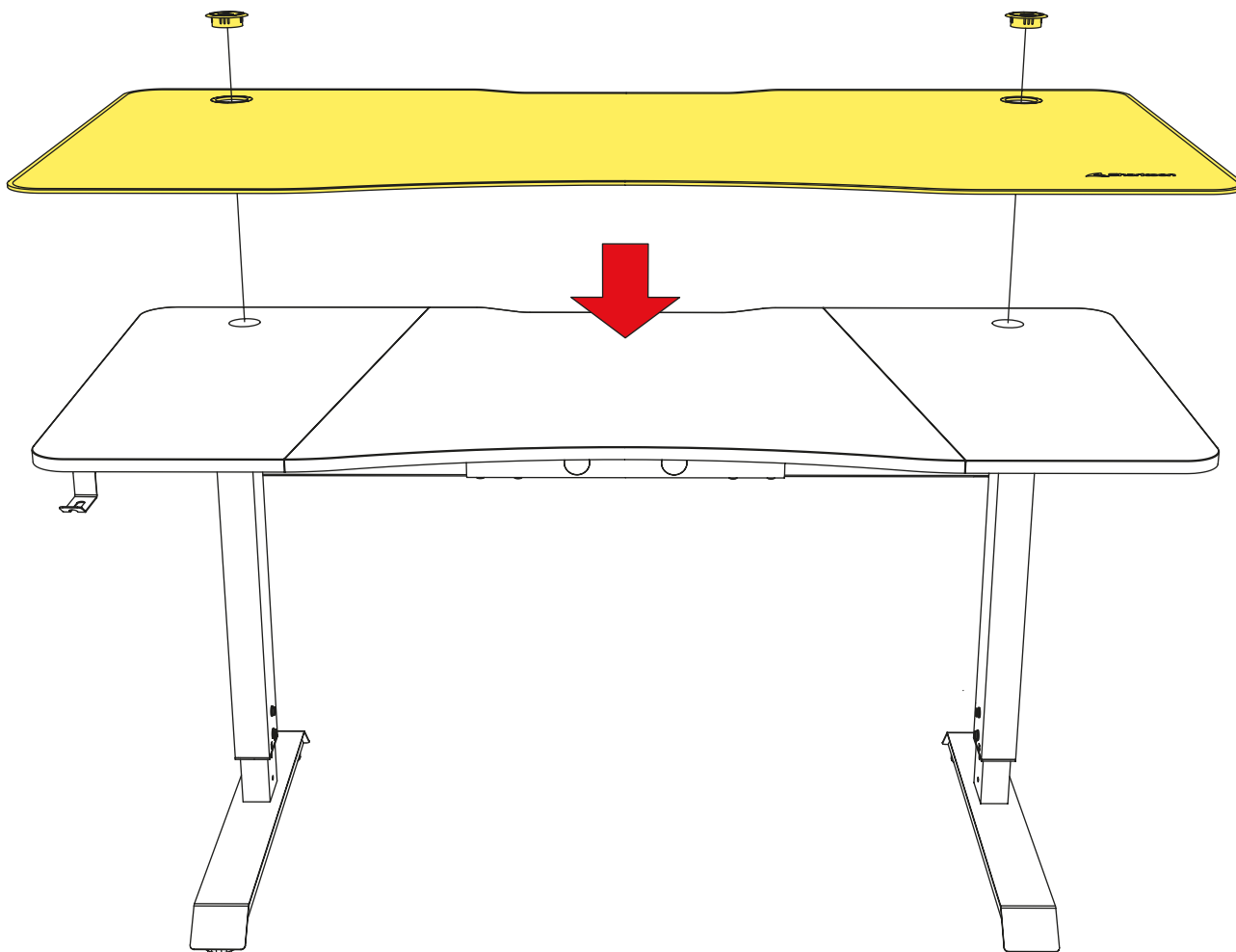
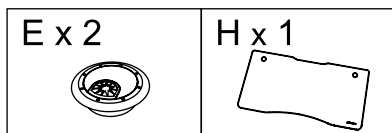

EN Place the mouse mat (H) on the tabletop. Close each of the two holes with a closure cap (E).

DE Platziere die Mausmatte (H) auf der Tischplatte. VerschlieÙe die beiden Lcher mit jeweils einer Abdeckkappe (E).

FR Placez le tapis de souris (H) sur le bureau. Fermez chacun des deux trous avec un bouchon de fermeture (E).

IT Posizionare il tappetino per mouse (H) sul piano. Chiudere ognuno dei due fori con un tappo (E).

ES Coloca la alfombrilla de ratn (H) sobre el tablero. Cierra los dos agujeros con las tapas de cierre (E).

PT Coloque o tapete do mouse (H) na mesa. Feche cada um dos dois orifcios com uma tampa de fechamento (E).

NL Plaats de muismat (H) op het bureaublad. Sluit elk van de twee gaten met een afsluitingsdop (E).

PL UmieÅc podkadk pod mysz (H) na blacie. Zamknij kaÅdy z dwch otworw zaÅlepk (E).

HU Helyezze az egralttet (H) az asztallapra. Zrja le mindkt lyukat egy-egy zrkupakkal (E).

CZ PoloÅte podloÅku pod myÅ (H) na desku stolu. Zavrete ob drky pomoc uzavru (E).

RU Поместите коврик для мыши (H) на стол. Закройте каждое из двух отверстий колпачками (E).

CN 将滑鼠垫 (H) 放到桌面上, 使用理线盖 (E) 封住两个孔。

JP マウスマット (H) を卓上に置いてください。2 つの穴のそれぞれをクロージャーキャップ (E) で閉じます。

TR Fare matını (H) masa tablasına yerleÅtirin. İki deliĐin her birini bir kapakla (E) kapatın.

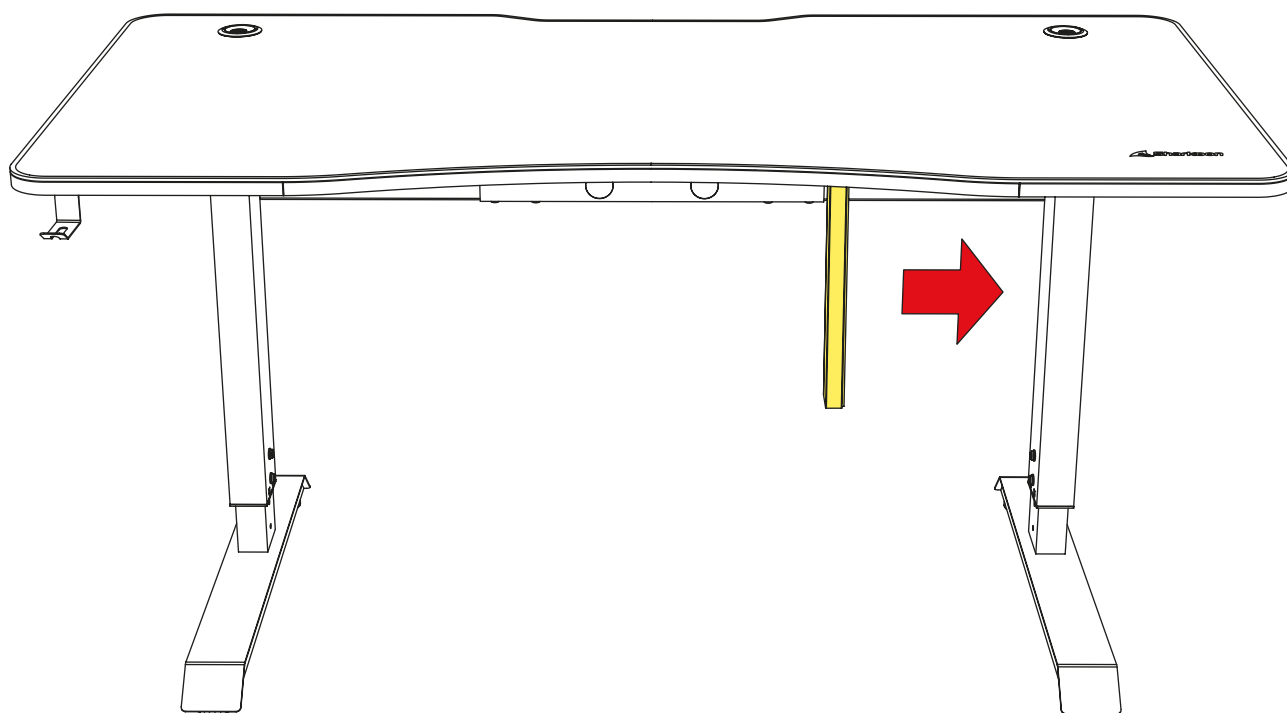
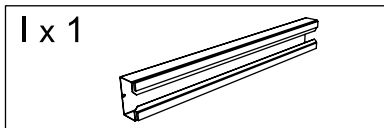

EN Attach the magnetic cable channel (1) to the left or right desk leg.

DE Bringe am linken oder rechten Tischbein den magnetischen Kabeltunnel (1) an.

FR Fixez le canal de câble magnétique (1) au pied gauche ou droit du bureau.

IT Unire la canalina magnetica (1) alla gamba sinistra o destra della scrivania.

ES Acopla la canaleta para cable magnética (1) en la pata izquierda o derecha del escritorio.

PT Conecte o canal do cabo magnético (1) à perna esquerda ou direita da mesa.

NL Bevestig de magnetische kabelgoot (1) aan de linker- of rechterbureau-poot.

PL Przymocuj magnetyczny kanał kablowy (1) do lewej lub prawej nogi stołu.

HU Rögzítse a mágneses kábelcsatornát (1) a bal vagy a jobb asztallábhoz.

CZ Připevněte Magnetický žlábek pro kabel (1) na levou či pravou nohu stolu.

RU Присоедините магнитный кабель-канал (1) к левой или правой ножке стола.

CN 將磁吸式理線收納槽 (1) 安裝在左側或右側桌腳。

JP マグネット式ケーブルチャンネル (1) を左または右のデスクの脚に取り付けます。

TR Manyetik kablo kanalını (1) masanın sol veya sağ ayağına takın.



Follow us on     

Sharkoon Technologies GmbH
Grüninger Weg 48
35415 Pohlheim
Germany

© Sharkoon Technologies 2022

ERC

32583_pmm_01